



ZT261DEB



TU331SEU / TU331DEP



TU430SEU



TU520SEU



TU430DEU



TU520DEU

ZT261DEB, TU331SEU, TU331DEP, TU430SEU, TU520SEU, TU430DEU, TU520DEU

SK KROVINOREZ

PREKLAD PŮVODNÉHO NÁVODU

**VAROVANIE!**

PRED POUŽITÍM SPOTREBIČA SI POZORNE A KOMPLETNE PREČÍTAJTE NÁVOD NA OBSLUHU.

**VAROVANIE!**

DODRŽIAVAJTE VŠETKY POKYNY A VAROVANIA V TEJTO PRÍRUČKE!

TÚTO PRÍRUČKU NEVYHADZUJTE. USCHOVAJTE JU AJ K NESKORŠIEMU NAHLIADNUTIU.

PRE VAŠU BEZPEČNOSŤ

Osobitné upozornenia sú v tejto príručke označené symbolom  a vyžadujú si osobitné kritické úvahy, ktoré musíte dodržať, aby ste predišli zraneniu osôb. Preto vás žiadame, aby ste si pozorne prečítali všetky pokyny a špeciálne upozornenia a dôsledne ich dodržiavali.

**DÔLEŽITÉ**

Tento symbol označuje dôležité pokyny, ktoré je potrebné dodržať, aby ste zabránili mechanickému poškodeniu alebo poruche.

Výstražné symboly na kosačke

POZOR:

Zvláštna pozornosť a opatrnosť!



Pri práci používajte ochranné okuliare!



Pri práci používajte chrániče sluchu.
(tlmiče, zátky)



Nosenie ochrannej obuvi!



Čítať návod k použitiu a dodržiavať výstražné a bezpečnostné pokyny!



Nosenie ochranných rukavíc!!



Povinnosť používania ochrannej helmy!



Nesiahajte ručne do dosahu nožov!



Časti zariadenia môžu byť horúce!



Odporúčaný pomer paliva a oleja.



Nepoužívajte zariadenie v snehu, mokrom, daždivom alebo premenlivom počasí.



Počas tankovania alebo počas prevádzky nefajčite.

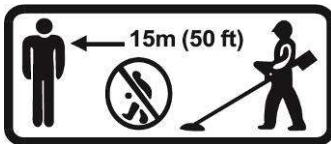

Ostatné osoby musia udržiavať bezpečnú vzdialenosť 15 metrov počas prevádzky zariadenia.



Pozor! Nebezpečenstvo poranenia rotujúcimi nožmi. Nepribližujte sa rukami alebo nohami



Varovanie - benzín je horľavý!

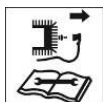

Pred vykonávaním údržby zariadenie vypnite a vyberte zapalovaciu sviečku



Nebezpečenstvo výbuchu! Nevylievajte palivo!



Nebezpečenstvo zadusenía!



Pozor! Emisie toxických oxidov uhoľnatých. Nepoužívajte zariadenie vo vnútri.



Varovanie! Kotúčová píla nie je vhodná na použitie s týmto náradím.



Riziko spätného rázu!



Dajte si pozor na lietajúci predmet.



Varovanie! Pri používaní zariadenia nad hlavou dávajte pozor na predmety, ktoré môžu spadnúť.

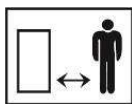

Dbajte na bezpečnú vzdialenosť.

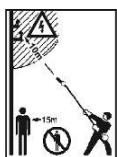

Nebezpečenstvo smrteľného úrazu elektrickým prúdom!

Dbajte na bezpečnú vzdialenosť od vodičov najmenej 10 metrov.

POPIS DIELOV

- | | |
|--------------------------------|---------------------------------|
| 1. Nádrž na palivo | 6. Držadlo |
| 2. Štarter | 7. Hlavná tyč |
| 3. Vzduchový filter | 8. Ochranný kryt |
| 4. Tlačidlo štartovania motora | 9. Rezné náradie (struna) |
| 5. Nosný poprh | 10. Tlačidlo na ovládanie plynu |

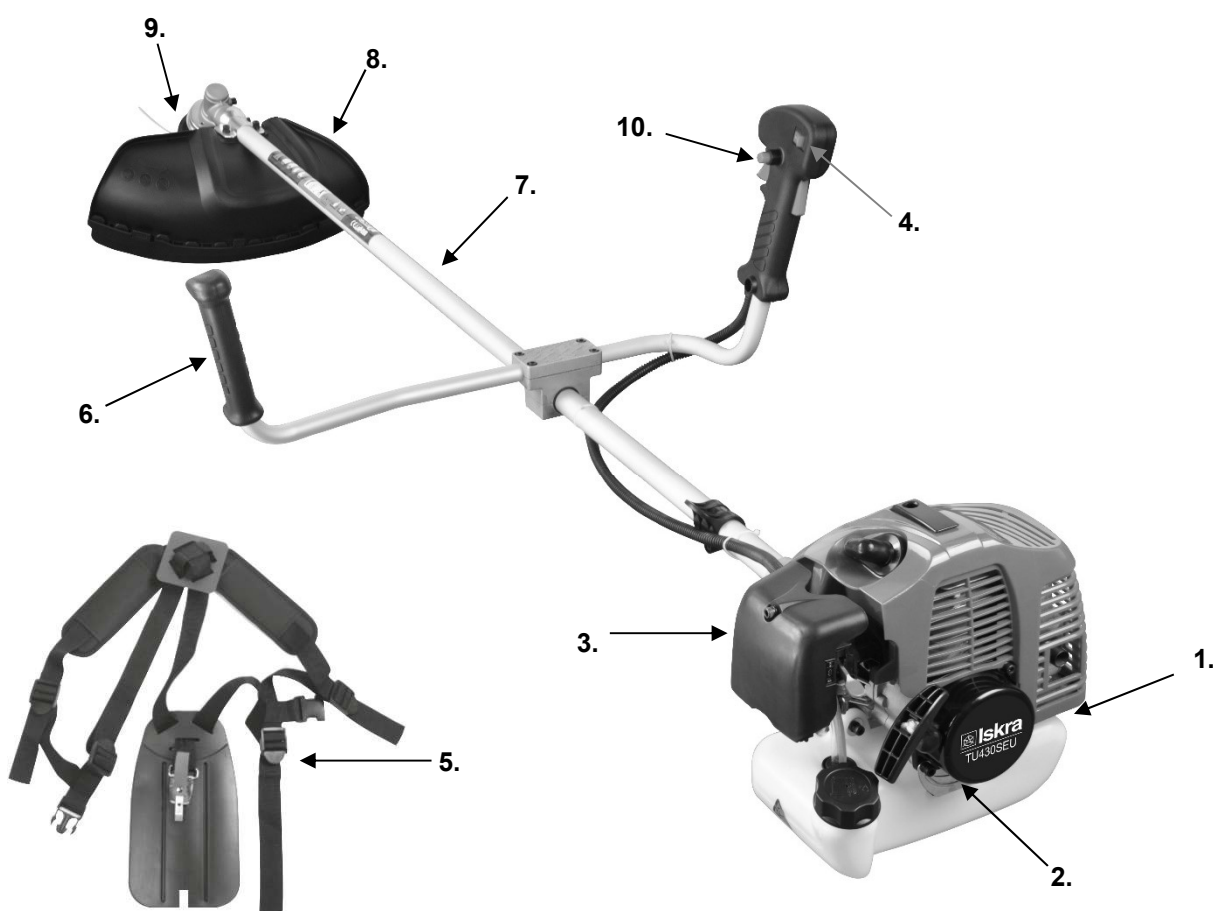

Model: TU430SEU, TU520SEU

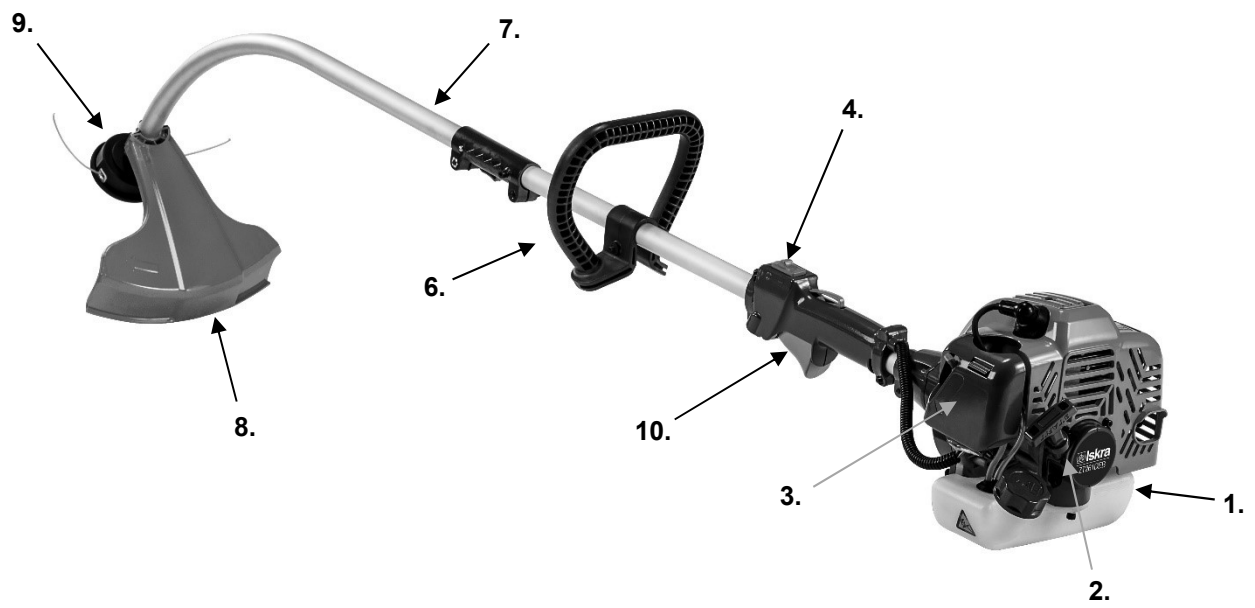

Model: ZT261DEB

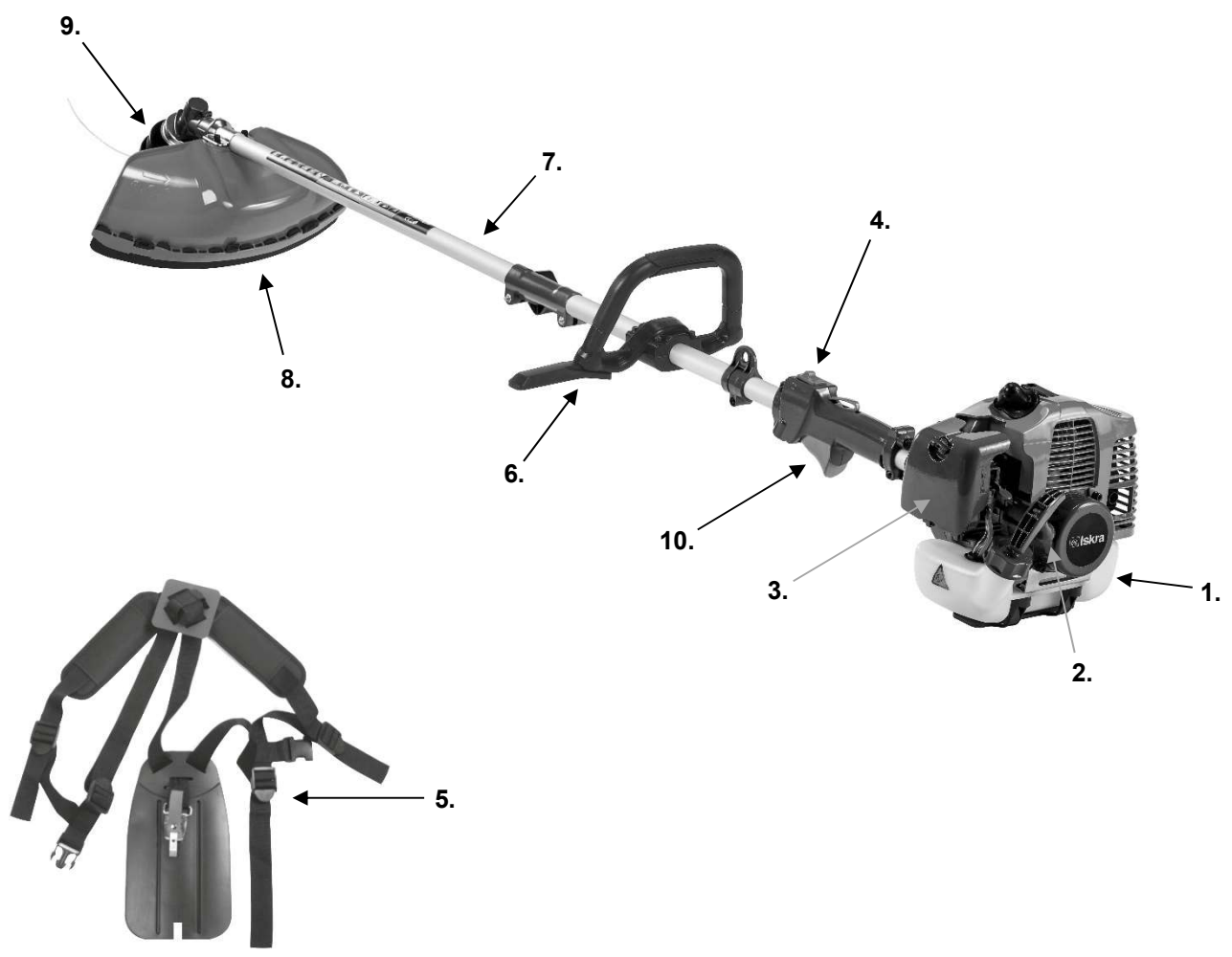

Model: TU331SEU

SYMBOLY NA KOSAČKE

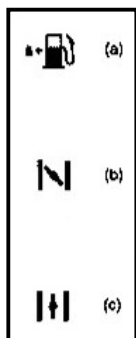

Pre bezpečnú prevádzku kosačky sú na kryte kosačky vyryté nasledujúce označenia. Používajte ich zodpovedajúcim spôsobom a nemiešajte ich.

- a) hrdlo palivovej zmesi, vyznačené na uzávere palivovej nádrže
 b) Smer uzatvárania nasávania - značka je na kryte vzduchového filtra
 c) Smer nasávania - značka je na kryte vzduchového filtra

BEZPEČNOSTNÉ OPATRENIA

■ PRED PRVÝM POUŽITÍM



- a) Pozorne si prečítajte návod na obsluhu, aby ste kosačku správne používali.
 b) Tento výrobok je určený na kosenie a nesmie sa používať na žiadne iné účely.
 c) Nikdy nepoužívajte túto kosačku pod vplyvom alkoholu alebo ak ste zranení alebo unavení, ak pociťujete závraty pod vplyvom liekov alebo ak existujú nejaké fyzické alebo duševné prekážky pre bezpečné používanie kosačky.



d) Kosačku nezapínajte vo vnútri. Emisné plyny obsahujú toxický oxid uhoľnatý.

e) Nikdy nepoužívajte kosačku za nasledujúcich podmienok:

1. Ak je terén klzký alebo noha nie je z iných dôvodov na stabilnom povrchu.
2. V noci, v hustej hmle alebo pri veľmi obmedzenej viditeľnosti a bez výhľadu na oblasť, na ktorej pracujete.



3. Počas búrok, silného dažďa a blesku, silného vetra a iných poveternostných podmienok, ktoré nedovoľujú bezpečné používanie kosačky.

f) Pri prvom použití kosačky musí skúsená osoba vysvetliť správne používanie kosačky.

g) Únava, nespavosť alebo fyzické vyčerpanie môžu spôsobiť nedostatok pozornosti, čo zvyšuje riziko nehôd a zranení. Preto skráťte trvanie nepretržitého používania kosačky asi na 30 - 40 minút a odpočívajte. Celkové trvanie kosenia by nemalo presiahnuť 2 hodiny denne alebo menej, ak je to možné.



h) Tieto pokyny sa musia uchovávať na prístupnom mieste, aby sa s nimi v prípade potreby alebo pochybností vždy konzultovalo

i) Pri predaji, požičiavaní alebo inom prevode vlastníctva vždy priložte tieto pokyny ku kosačke na trávnu.

j) Túto kosačku by nikdy nemali používať deti alebo osoby, ktoré nie sú schopné úplne porozumieť týmto pokynom.

■ ČO TREBA SKONTROLOVAŤ PRED PRVÝM POUŽITÍM

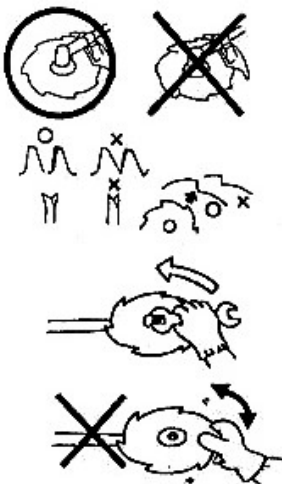

a) Pred začiatkom práce sa dôkladne oboznámte s prostredím, aby ste získali všetky informácie o tvare terénu, trávne, ktorú chcete kosiť, a o type prekážok. Odstráňte všetky prekážky.

b) Plocha v okruhu 15 metrov okolo osoby používajúcej kosačku sa považuje za oblasť bezprostredného nebezpečenstva, do ktorej počas kosenia nesmie vstúpiť žiadna osoba. V prípade potreby by mal byť pracovný priestor ohraničený žltým pruhom alebo iným nebezpečenstvom. Ak dvaja alebo viacerí ľudia kosia spolu, musia neustále venovať pozornosť tomu, kde sú ostatní, a venovať pozornosť vzdialenosti medzi nimi.

c) Skontrolujte, či na kosačke nie sú odskrutkované skrutky, netesnosť paliva, praskliny alebo otvory v kryte stroja, ktoré by mohli narušiť bezpečnú prevádzku kosačky. Starostlivo skontrolujte, či sú čepele v dobrom stave a či sú správne a pevne pripevnené k kosačke.

d) Nikdy nepoužívajte čepeľ, ktorá je akýmkoľvek spôsobom ohnutá, zlomená, roztrhnutá alebo poškodená. Tartsa élesen a pengéket.

e) Pri brúsení okrajov čepele ostrite štvorcové zahĺbenie vonkajšej hrany čepele a potom vonkajšiu hranu čepele.

f) Skontrolujte, či je skrutka držiaca čepeľ s maticou dostatočne utiahnutá, aby sa čepeľ hladko otáčala bez zvláštneho hluku.

OSOBNÁ OCHRANNÁ VÝSTROJ

A. Pri používaní kosačky na trávnu musí byť osoba správne oblečená a chránená takto:

1. Helma
2. Ochranné okuliare a chránič na tvár
3. Ochranné rukavice
4. Ochranná obuv s gumenou podrážkou alebo čižmy
5. Chránič sluchu (Slúchatká proti hluku)

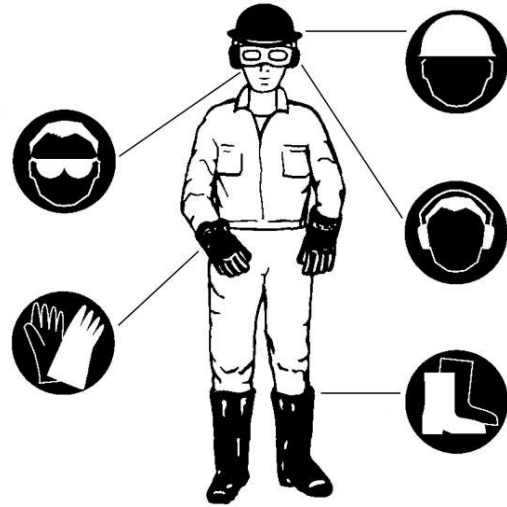

B. Majte k dispozícii:

1. Vhodný nástroj a ostré čepele (vrátane pásu okolo pásu)
2. Správne namiešané palivo
3. Náhradná čepeľ
4. Príslušenstvo na vymedzenie pracovného priestoru (páska, výstražné značky)
5. Píšťalka (na vzájomnú komunikáciu alebo oznámenie v krízovej situácii)
6. Sekera alebo píla (na odstránenie prekážok)

C. Nikdy nepoužívajte kosačku, ak máte na sebe roztrhané nohavice, sandále alebo ak máte vonku naboso.

ZA OBCHÁDZANIE S POHONNÝMI LÁTKAMI



a. Motor kosačky je navrhnutý tak, aby bežal na zmes paliva s obsahom horľavého benzínu. Nenechávajte benzínové fľaše ani benzín nalievajte vo vnútri, v kosačke na trávnu alebo v bojleri (sporák, kotol), v blízkosti otvoreného ohňa (drevo) alebo blízko elektrických iskier.

- b. Zvlášť nebezpečné je fajčiť pri používaní kosačky (počas kosenia) alebo pri doplňovaní paliva! Vždy sa uistite, že je cigareta zapálená a dostatočne ďaleko od kosačky na trávnu.
- c. Pred doplnením palivovej zmesi vždy najskôr vypnite motor kosačky a dôkladne skontrolujte okolie, či v okolí nie sú iskry alebo otvorený oheň.
- d. Ak sa palivo počas nabíjania rozleje, pred opätovným naštartovaním žacieho stroja ho vysušte suchou handrou.
- e. Po doplnení paliva pevne stlačte uzáver palivovej nádrže, potom ho presuňte o 3 metre alebo ďalej z miesta, kde ste tankovali, a naštartujte ho.

PRED UVEDENÍM PRÍSTROJA DO PREVÁDZKY

1. Skontrolujte, či v blízkosti do 15 m od kosačky nie sú žiadne prekážky.
2. Kosačku položte na prázdnu a vodorovnú zem a pevne ju držte na svojom mieste. Dbajte na to, aby pri spustení kosačky nemohol ani nôž, ani rukoväť plynu prísť do kontaktu s prekážkami.
3. Pred spustením kosačky dajte páku plynu do prázdneho režimu
4. Po naštartovaní motora kosačky: ak sa nože otáčajú, aj keď je páčka plynu v neutrálnej polohe, vypnite motor a skontrolujte plynový kábel a potom ostatné časti kosačky.

BEZPEČNOSTNÉ OPATRENIA PRI SPÄTNOM ÚDERE

Môže to spôsobiť nebezpečnú reakciu, ak sa rotujúca čepeľ dotkne tvrdého predmetu v kritickej oblasti. Toto sa nazýva spätný náraz na kosačke. Pre osoby, ktoré používajú kosačku, to môže viesť k strate kontroly nad prístrojom, čo môže mať za následok vážne až smrteľné zranenia. Vyvarujte sa možnosti úrazu elektrickým prúdom a prísne postupujte podľa nasledujúcich pokynov a opatrení.

1. Pred začiatkom práce vyčistite pracovnú plochu a odstráňte trávnu okolo prekážky na poli.
2. Pri používaní kosačky nedržte ju za iné časti okrem rukoväte.
3. Nespustite zrak z kosačky, počas prevádzky. Ak sa medzitým pozeráte nabok, uveďte plyn do prázdneho režimu.

Pri práci nepribližujte kosačku k nohám a nezdvíhajte ju nad výšku pásu.

POKYNY K PREPRAVE

1. Skontrolujte, či je žacia lišta zakrytá.
2. Ak sa kosačka prepravuje v aute, bezpečne ju zaistite. Neprevážajte kosačku na bicykli alebo motocykli, pretože je to nebezpečné!
3. Nikdy predtým, ako vylejete palivo z palivovej nádrže kosačky, kosačku neprenášajte na veľkú vzdialenosť, inak môže palivo uniknúť.

■ BEZPEČNOSTNÉ OPATRENIA K POUŽÍVANIU

1. Uchopte rukoväť kosačky oboma rukami. Po dokončení práce uveďte plyn do pasívnej polohy.
2. Pri práci sa uistite, že stojíte a stabilne.
3. Otáčky motora udržiavajte vždy na úrovni potrebnej na kosenie. Nikdy nezvyšujte otáčky motora nad požadovanú úroveň.
4. Ak sa čepeľ počas kosenia zasekne, skontrolujte polohu kosačky a doplňte palivo, vždy vypnite motor.
5. Ak sa nôž dotýka tvrdého predmetu, napríklad kameňa, zastavte aj motor a skontrolujte, či je s čepeľou všetko v poriadku. Ak nie, vymeňte ho znova.
6. Ak vám niekto zavolá, zastavte najskôr motor kosačky a potom odpovedzte osobe, ktorá vám volá.
7. Nikdy sa nedotýkajte zapalovacích sviečok alebo vodičov zapalovacej sviečky, keď je motor kosačky v chode, pretože to môže spôsobiť úraz elektrickým prúdom.
8. Nikdy sa nedotýkajte tlmiča výfuku, zapalovacích sviečok alebo iných kovových častí motora, keď je kosačka v prevádzke a okamžite po vypnutí motora, pretože to môže spôsobiť vážne popáleniny.
9. Keď ste kosenie ukončili na jednom mieste a chcete pokračovať v kosení na inom mieste, zastavte motor kosačky a potom prepravujte nôž v opačnom smere ako je vaše telo.

■ OPATRENIA K ÚDRŽBE

1. Pravidelne vykonávajte údržbu a kontrolu kosačky opísanej v tejto príručke. Ak je potrebné vymeniť ktorúkoľvek časť kosačky, alebo ak sú potrebné opravy iné, ako je uvedené v tejto príručke, obráťte sa na predajcu najbližšie k autorizovanému servisnému stredisku.
2. Kosačku v žiadnom prípade nerozoberajte ani neupravujte, pretože to môže spôsobiť poruchu alebo poškodenie kosačky.
3. Pred všetkými prácami alebo kontrolami na kosačke vždy vypnite motor kosačky.
4. Pri brúsení, vyberaní alebo opätovnom nasadení čepele používajte iba vhodné nástroje a vybavenie, aby ste predišli zraneniu.
5. Pri výmene noža alebo iných súčastí a pri výmene oleja a iných mazív používajte iba produkty uvedené na kosačke alebo v nej.

ŠTRUKTÚRA KOSAČKY



Najskôr zostavte prevodovku s motorom.

Utiahnite všetky 4 skrutky väčším imbusovým kľúčom a utiahnite. Skontrolujte, či kryt spojky úplne zapadá do krytu prevodovky.

■ DRŽIAKY

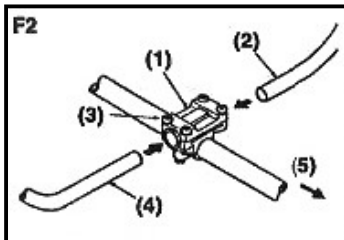

1. Odskrutkujte všetky 4 vstavané skrutky na ráme rukoväte (F2).

2. Vložte pravú rukoväť (vrátane drôtu rukoväte) a ľavú rukoväť do rámu a znova dotiahnite všetky 4 skrutky (F2).

- (1) Uchopovací rám
- (2) Pravá rukoväť
- (3) Vstavaná skrutka
- (4) Rukoväť vľavo
- (5) Smer motora kosačky

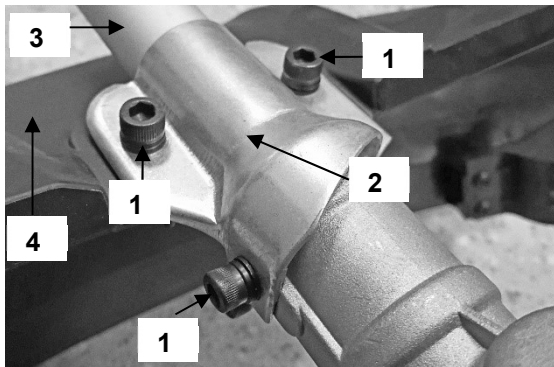
BEZPEČNOSTNÝ KRYT

TU331SEU, TU331DEP, TU430SEU, TU520SEU

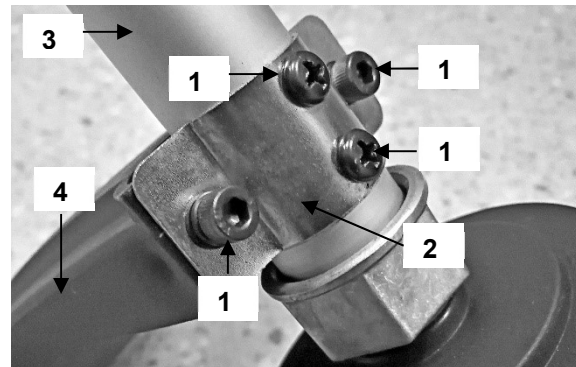

ZT261DEB

Zaistíte bezpečnostný kryt pomocou troch dodaných skrutiek. Zaistíte horný kryt pomocou skrutiek (M5x20) ku konektoru na spodku bezpečnostného krytu, vložte maticu do štrbiny a dotiahnite ju, keď budete cítiť. Namontujte skrutku a kuželové koleso (skrutka M5x40) na spodnú časť krytu. Dosku umiestnite aj na každý koniec skrutky na koniec matice a potom ju podľa potreby zaistíte.

1. Skrutka

2. Príruba

3. Hlavná tyč

4. Bezpečnostný kryt

MIESTO PLYNOVÉHO BOVDENA

POZOR!

Po namontovaní bovdena skontrolujte, či je plynový drôt zasunutý do rukoväte prívodu plynu. Ak nie, je to veľmi nebezpečné, pretože motor sa otáča podľa prívodu plynu.

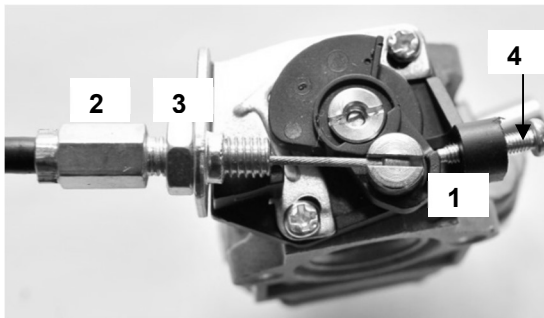

Vložte hlavu plynového kábla do kovového držiaka (1.), nastavovacej skrutky (2.) a pokračujte tak, aby tlačidlo prívodu plynu bolo pribl. Výška 2 - 3 mm. Potom dotiahnite maticu na nastavovacej skrutke (3.).

UMIESTNENIE OBRÁBACIEHO NOŽA

1. Vložte vnútorné médium na hnací hriadeľ.
2. Nôž položte na hriadeľ.
3. Vonkajšie médiá položte na hriadeľ (konvexná strana nahor).
4. Umiestnite dosku a maticu na hriadeľ.
5. Čap nasadíte z boku (inbusový kľúč 5) a maticu dotiahnite tlačidlom T (ľavý závit).



1



2



3



4



5

■ MONTÁŽ NYLONOVEJ HLAVY



VAROVANIE!

Nepoužívajte strunu hrubšiu ako 2,5 mm. Struna sa musí navíjať vždy opačným smerom ako je smer otáčania hlavy nylonovej struny. Doska vždy umiestnite pod pružinu na spodok hlavy nylonu a špičku pružiny na vrchol hlavy nylonu.



1. horná časť hlavy



2. valcový bubon



3. dolná časť hlavy



4. struna



5. 2 x kotúč



Stlačte miesto, kde je hlava odrezaná, otočte ju a potiahnutím dna oddelíte hlavu.



Odrežte približne 2,5 m novej línie



Vytvorte uzol uprostred nylonu.

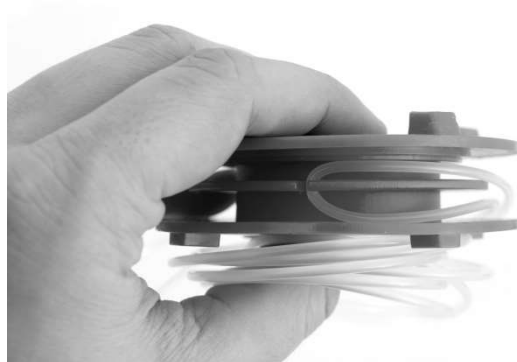

Vložte uzol, ktorý ste vytvorili v strede nylonu, do zárezu v strede bubna na cievky.



Keď sa hlava otáča, naviňte nylon do otvoru v opačnom smere. Nylonové laná musia byť rovnomerne v medzere a nesmú sa vzájomne križovať.

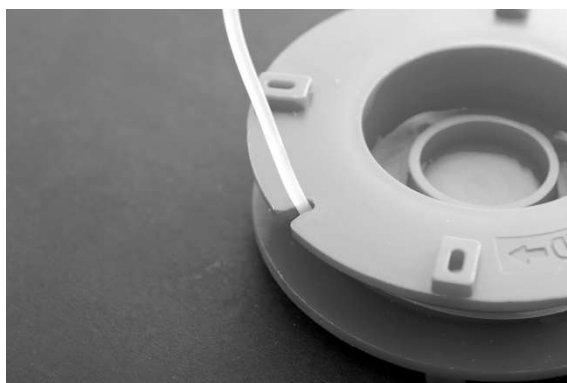

Zasuňte koniec nylonového lana (približne 20 cm) do zárezu tak, aby nevyčnieval.



Vytiahnite oba konce nylonového lana cez otvory v spodnej časti hlavy.



Vložte valec do spodnej časti hlavy. Dávajte pozor, aby sa línia dotýkala bubna navijaku.



Zostavte spodnú a hornú časť hlavy tak, aby ozubené kolesá v spodnej časti hlavy zakrývali medzery v hornej časti hlavy. Potom stlačte hlavu a jemne ju zatlačte, aby ste ju bezpečne odrazili.



Zmontovaná hlava (horná strana)
Uchopte oba konce lana a potiahnite lano smerom von, aby sa lano vysunulo zo štrbiny.

■ MONTÁŽ NYLONOVEJ HLAVY (VOLITEĽNÉ)

POZNÁMKA

Opatrne uschovajte zátky a tesnenia použité na pripavenie hlavy noža, aby ste ich nestratili.

1. Vložte vnútorné médium na hnací hriadeľ.
2. Stlačte hlavu nylonového lana (ľavý závit)
3. Čap umiestnite z boku (inbusový kľúč 5) a utiahnite ho strednou silou, stlačte hlavu (ľavý závit).
4. Lano musí byť navinuté na cievku v smere šípky alebo v opačnom smere otáčania hlavy.

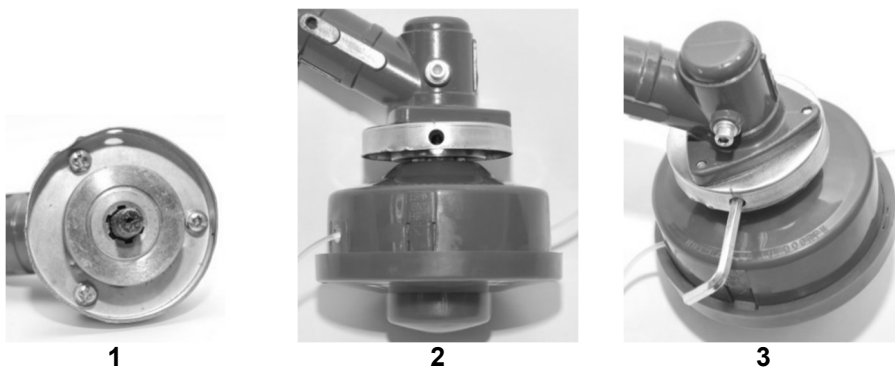

1

2

3

■ DIELE NOŽA



1. vnútorný kotúč



2. vonkajší kotúč



3. pliešok



4. upevňovacia matica

PALIVO**VAROVANIE!**

- Palivo je veľmi nebezpečná látka. Nefajčite, nespôsobujte oheň alebo iskry v blízkosti paliva.
- Pred naštartovaním motora utrite rozliate palivo.
- Pred naplnením palivovej nádrže kosačku vypnite a počkajte, kým vychladne.
- Na mieste tankovania a okolo neho sa nesmú nachádzať žiadne otvorené plamene.

**DÔLEŽITÉ**

Nikdy nepoužívajte olej pre 4-taktný motor alebo olej pre vodou chladený 2-taktný motor, pretože zapalovacia sviečka môže byť zašpinená alebo môže byť zašpinená výfuková trubica alebo piestový obruč.



Mešanicu goriva, ki je stala neuporabljena mesec dni ali več, lahko zamaši uplinjač ali povzroči nepravilnosti v delovanju motorja. Ostanke mešanice goriva zlijte v zračno tesno kovinsko posodo, trdno zaprite in shranite v temnem in hladnem prostoru.

**OPOZORILO!**

Používajte iba nádoby, ktoré sú vhodné na doplňovanie paliva a skladovanie. Naplňte pravidelnú zmes paliva do nádoby, dobre pretrepte a potom naplňte zariadenie.

Zmes paliva

Pomer paliva k oleju je nasledujúci:

40 : 1 (palivo) : (olej)	(2,5% zmes)
	
Palivo	Olej 2 taktným motorom
1 l	25 ml
5 l	125 ml
10 l	250 ml
20 l	500 ml

UVEDENIE DO PREVÁDZKY**■ NAŠTARTOVANIE MOTORA****VAROVANIE!**

- Pred naštartovaním motora skontrolujte, či v celej kosačke nie sú malé časti, skrutky alebo netesnosť paliva a či je žací nôž kosačky správne nainštalovaný a bezpečne pripevnený.
- Kosačku umiestnite na rovný a stabilný povrch. Chráňte čepeľ pred všetkými ostatnými objektmi v prostredí.
- Pred naštartovaním motora naplňte palivovú nádrž. Používajte palivovú zmes uvedenú v pokynoch.

Prepínač na rukoväti prepnete do polohy 1. Palivové čerpadlo ktoré je umiestnené na karburátore cca. napumpujte 6-7x palivo. Posuňte klapku na vzduchovom filtri do hornej polohy.

Potiahnite ťažnú páku (na zadnej strane motora), až kým sa motor nenašartuje. Pri naštartovaní motora (po asi 5 - 10 sekundách) posuňte klapku do dolnej polohy.

Nechajte motor bežať 2-3 minúty, kým sa nezohreje. Kosačka je teraz pripravená na použitie.

Klapka by mala byť v hornej polohe, kým sa nenašartuje studený motor. Vypnite motor prepnutím prepínača do polohy 0.

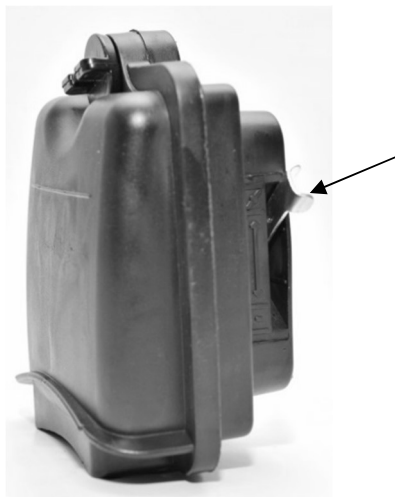

1. Rameno klapky

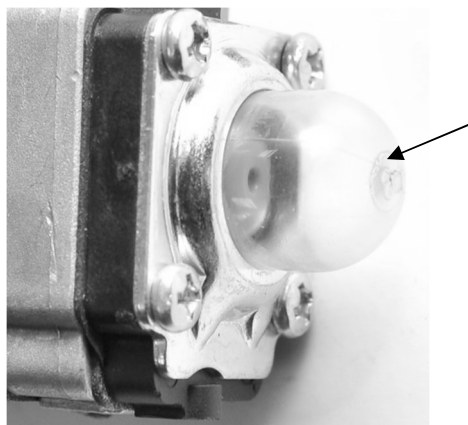

2. nasávanie paliva

OPĀTOVNÉ SPUSTENIE MOTORA

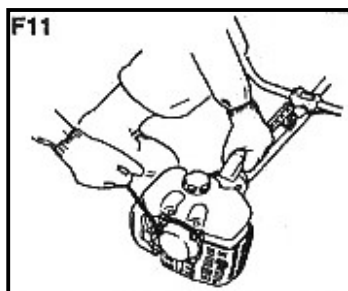

Pri naštartovaní motora so zastaveným predchádzajúcim motorom posuňte vypúšť'aciu páku do otvorenej polohy.

Jednou rukou držte kosačku a druhou rukou vytiahnite šnúru štartéra. (F 11). Nechajte motor bežať na voľnobeh po dobu 2-3 minút, aby sa zahrial na prevádzkovú teplotu. Egyik kezével szorosan fogja a fűnyírót, másikkal pedig gyors mozdulattal húzza ki az indítókábelt. (F 11).

A motor mőkődjön üresjárásban 2-3 percig, hogy az üzemhőmérsékletre melegedjen.

■ ZASTAVENIE MOTORA

1. Vráťte páku na voľnobeh.
2. Stlačením tlačidla zastavte motor.

■ KOSENIE TRÁVY

POUŽITIE ČEPELE

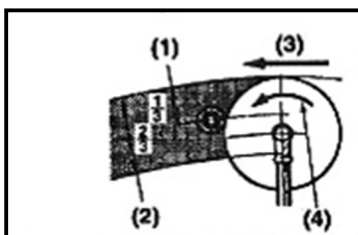

Koste vždy posúvaním žacej hlavy z prava do ľava.

- Kovová fréza najlepšie rezá na 1/3 hlavy. Kríkovú kefu nakrájajte na tú časť kosačky a na tvrdé a husté buriny. Môžete tiež použiť 2/3 hrany kosačky na kosenie čerstvej trávy.

- Otáčky motora nastavte na silu vegetácie. Pre čerstvú trávu je dostatočná stredná rýchlosť, kroviny a pre husté buriny použite najvyššiu rýchlosť. A fűvet mindig úgy nyírja, hogy a fűnyírót fejét jobbról balra vezeti.

- Kovová fréza najlepšie rezá na 1/3 hlavy. Kríkovú kefu nakrájajte na tú časť kosačky a na tvrdé a husté buriny. Môžete tiež použiť 2/3 hrany kosačky na kosenie čerstvej trávy.

tú časť kosačky a na tvrdé a husté buriny. Môžete tiež použiť 2/3 hrany kosačky na kosenie čerstvej trávy.

Otáčky motora nastavte na silu vegetácie. Pre čerstvú trávu postačuje stredná rýchlosť, kroviny a pre husté buriny použite najvyššiu rýchlosť.

- (1) Pre lístie a konáre
- (2) Na trávu a burinu
- (3) Smer rezania
- (4) Smer otáčania noža



DÔLEŽITÉ

Pri nízkych rýchlostiach sa môže do čepele zachytiť tráva, burina alebo tenké konáre. Rovnakým spôsobom sa rýchlejšie opotrebuje hnací hriadeľ a spínač.

POUŽITIE NYLONOVÉHO LANA

- Nylonové motúzy používajú vysoký výkon motora. Uistite sa, že otáčky motora musia byť o 50% nižšie ako kovový nôž.
- Nylonová nôž kosí trávu silou rotácie nylonového povrazu. Ak sa pokúšate kosiť trávu súčasne z dôvodu dĺžky nylonového povrazu, rýchlosť motora sa zníži v dôsledku odporu, takže ho nemožno kvalitatívne použiť. Z dôvodu vysokého odporu vyberte nylonové povraz z trávy, zvýšte rýchlosť a potom trávu pokoste ďalej na menších povrchoch.
- Ak sa pokúšate kosiť trávu v opačnom smere (zľava doprava), zvyšok kosenej trávy padne vedľa vášho tela, takže vaše oblečenie bude špinavé.

ÚDRŽBA

PO 25 HODINOVEJ PREVÁDZKE

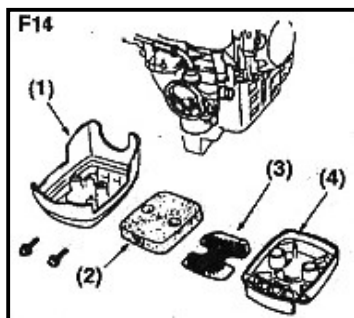

■ VZDUCHOVÝ FILTER

Skontrolujte a vyčistite filtračné prvky v teplej vode a podľa potreby pridajte čistiaci prostriedok. Pred výmenou dobre osušte. Ak je filtračný prvok poškodený alebo zamotaný, vymeňte ho znova (F14).

- (1) Kryt
- (2) Prvok filtra
- (3) Filter
- (4) Základný prvok



DÔLEŽITÉ

Zanesený vzduchový filter môže zvýšiť spotrebu paliva a zároveň znížiť výkon motora. Používanie kosačky bez vzduchového filtra alebo s deformovaným filtrom povedie k rýchlemu poškodeniu motora.

■ PALIVOVÝ FILTER

Vyberte kovovú časť z hrdla palivovej nádrže. Vyberte filter z palivovej vypúšťacej hadice a odstráňte kryt, aby ste ho rozobrali. Vyčistite komponenty filtra benzínom.



DÔLEŽITÉ

Zanesený palivový filter vedie k pomalšiemu zrýchleniu motora.

SVIEČKA ZAPAĽOVANIA

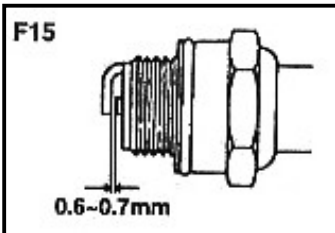

Odstutkujte a skontrolujte zapalovaciu sviečku, potom podľa potreby odstráňte z elektród špinu.

Vzdialenosť zapalovania iskrou musí byť nastavená na 0,6 - 0,7 mm (F15).

VSTUP CHLADIACEHO VZDUCHU MOTORA

Skontrolujte vstup otvoru chladiča motora a oblasť okolo otvoru hriadeľa a potom odstráňte všetky nečistoty, ktoré sa počas prevádzky zachytili na kosačke.



DÔLEŽITÉ

Ak kosačku nevyčistíte, tlmič výfuku sa môže zahriať a kosačka sa môže vznietiť.

KUŽELOVÝ PREVOD

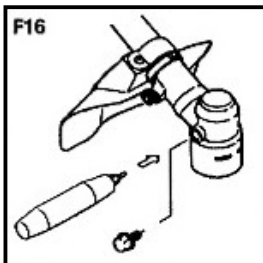

Po každých 20 hodinách používania (1x za rok) namažte kuželový prevod zariadenia viacúčelovým mazivom.

NASTAVENIE KARBURÁTORA



DÔLEŽITÉ

Nesprávne nastavenie karburátora môže poškodiť motorovú kosačku. Karburátor by mal nastavovať iba autorizovaný servis.

DORAZOVÁ SKRUTKA VOĽNOBEHU

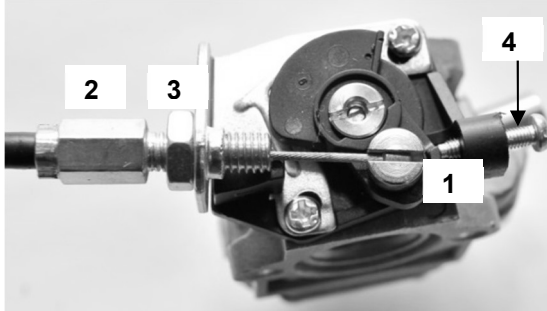

Otáčky motora nastavte pomocou voľnobežnej skrutky motora (4) medzi 3000 a 3300 ot./min., A ak sú otáčky príliš nízke pri voľnobežných otáčkach, môže linka vyletieť z hlavy.

ODSTAVENIE A ULOŽENIE

1. Z kosačky odstráňte nečistoty, skontrolujte, či nie je poškodená, či nie sú opotrebované diely. Ak nájdete niečo neobvyklé, opravte ho tak, aby bola kosačka pripravená na použitie.
2. Pred uskladnením úplne vyprázdňte palivovú nádrž, potom spustíte kosačku a nechajte ju minúť všetok palivo v karburátore a počkajte, kým sa nezastaví sama.
3. Vyberte zapalovaciu sviečku a nalejte 1 - 2 cm³ oleja do motora pre dvojtaktný motor. Potiahnite za ťažnú šnúru dvakrát alebo trikrát, znovu nastavte zapalovaciu sviečku a zastavte motor v mieste kontrakcie.
4. Namažte kovové časti (škrtiaca klapka) kosačky olejom, nôž zakryte ochranným krytom a nechajte kosačku v suchej miestnosti.

SERVIS

Používajte originálne príslušenstvo a náhradné diely od výrobcu náradia. Ak zariadenie zlyhá, a to ako pri našej kontrole kvality, tak pri pravidelnej údržbe, opravu musí vykonať autorizované servisné stredisko. Pred servisom musíte zariadenie očistiť od všetkých nečistôt a odovzdať v pôvodnom obale. Náradie ani jeho časti nikdy neponárajte do kvapaliny.

ŠPECIFIKÁCIE

Model:	ZT261DEB
Typ motora:	1E34F
Typ motora:	2 taktný chladený vzduchom
Zdvihový objem:	25,4 cm ³
Max výkon motora:	0,65 kW
Max. prípust. otáčky bez zaťaž.::	8000 ot./min
Dĺžka hlavnej tyče:	1410 mm
Rukoväť:	Obojručná rukoväť
Palivo:	Palivo/zmes oleja 40:1 (2,5%)
Objem palivovej nádrže	0,55 L
Hlava:	Strunová
Čistá hmotnosť motora:	5,5 kg
Lpa:	103 dB(A)
Lwa:	114 dB(A)
Hladina vibrácií:	5,8 / 4,8 m/s ² (struna)

Model:	TU331SEU / TU331DEP
Typ motora:	1E36F-2E
Typ motora:	2 taktný chladený vzduchom
Zdvihový objem:	32,7 cm ³
Max výkon motora:	0,9 kW
Počet otáčok	
strunová hlava:	6525 ot./min
trojz.kotúč:	6900 ot./min
Dĺžka hlavnej tyče:	1640 mm
Rukoväť:	Obojručná rukoväť
Palivo:	Palivo/zmes oleja 40:1 (2,5%)
Objem palivovej nádrže:	0,75 L
Hlavica:	Strunová a trojzubový kotúč
Čistá hmotnosť motora:	6,65 kg
Lpa:	106 dB(A)
Lwa:	110 dB(A)
Hladina vibrácií:	4,95 / 5,17 m/s ² (struna) 5,68 / 5,39 (trojz.kotúč)

Model:	TU430SEU / TU430DEU
Typ motora:	1E40F-5
Typ motora:	2 taktný chladený vzduchom
Zdvihový objem:	42,7 cm ³
Max výkon motora:	1,35 kW
Počet otáčok	
strunová hlava:	6525 ot./min
trojz.kotúč:	6900 ot./min
Dĺžka hlavnej tyče:	1640 mm
Rukoväť:	Obojručná
Palivo:	Palivo/zmes oleja 40:1 (2,5%)
Objem palivovej nádrže:	1,2 L
Hlavica:	Strunová a trojz.kotúč
Čistá hmotnosť motora:	7,45 kg
Lpa:	105 dB(A)
Lwa:	110 dB(A)
Hladina vibrácií:	6,34 / 6,91 m/s ² (struna) 6,38 / 6,77 m/s ² (trojz.kotúč)

Model:	TU520SEU / TU520DEU
Typ motora:	1E44F-5
Typ motora:	2 taktný chladený vzduchom
Zdvihový objem:	51,7 cm ³
Max výkon motora:	1,45 kW
Počet otáčok	
strunová hlava:	6525 ot./min
trojz.kotúč:	6900 ot./min
Dĺžka hlavnej tyče:	1640 mm
Rukoväť:	Obojručná
Palivo:	Palivo/zmes oleja 40:1 (2,5%)
Objem palivovej nádrže:	1,2 L
Hlavica:	Strunová a trojz.kotúč
Čistá hmotnosť motora:	7,6 kg
Lpa:	106 dB(A)
Lwa:	110 dB(A)
Hladina vibrácií:	6,83 / 6,37 m/s ² (struna) 8,71 / 6,12 m/s ² (trojz.kotúč)

POZNÁMKA: Tento návod na obsluhu platí pre motory uvedené vyššie. V prípade nesúladu medzi jednotlivými modelmi motorov, pokiaľ ide o technológiu a použitie, je špecifikácia jednotlivého motora špecifická

Vyhradzujeme si právo na zmeny bez predchádzajúceho upozornenia.

PREHLÁSENIE O ZÁRUCKE

Firma MarexTrade s. r. o., K Šeberáku 180/1, Praha 4 – Kunratice, Česká Republika týmto prehlásením o záruke uvádza, že:

- Zaručuje kvalitnú a bezchybnú prevádzku predmetných výrobkov v záručnej dobe, ktorá začína dodaním produktu spotrebiteľovi.
- Výrobok bude počas záručnej doby bezchybne fungovať, pokiaľ bude používaný v súlade s jeho účelom a návodom na použitie.
- Na žiadosť zákazníka, ak bude samozrejme podaná v záručnej dobe, sa postará o odstránenie závad a prípadných nedostatkov na výrobku na vlastné náklady, najneskôr do 30 dní odo dňa oznámenia závady. Túto lehotu je možné predĺžiť maximálne o 15 dní, pokiaľ bol predmetný výrobok už v minulosti opravovaný. Pokiaľ nebude výrobok opravený v uvedenej lehote, bude vymenený za identický, nový a bezchybný výrobok. Záručnú dobu predĺži o dobu opravy. Na vymenený tovar alebo na výmenu podstatnej časti tovaru za novú vystaví zákazníkovi nový záručný list.
- Poskytuje servis, údržbu, náhradné diely a príslušenstvo po dobu ďalších 3 rokov od uplynutia záručnej doby.
- Záruka platí na území Českej a Slovenskej republiky.

ZÁRUČNÁ DOBA

Užitkové vlastnosti, prípadne bezchybná prevádzka výrobku sú garantované v záručnej dobe 24 mesiacov, ktorá začína plynúť dňom dodania výrobku spotrebiteľovi. V prípade použitia výrobku pre profesionálne alebo zárobkové účely, alebo pre účely nad rámec bežného použitia v domácnosti, alebo pokiaľ je produkt používaný osobou, ktorá nie je v súlade s platnými právnymi predpismi definovaná ako spotrebiteľ, je záručná doba 12 mesiacov. Všetky akumulátory / batérie majú záručnú dobu 12 mesiacov. Za stratený záručný list neručíme. Pokiaľ sa na výrobku nepreukáže reklamovaná vada, sme oprávnení účtovať vzniknuté diagnostické náklady.

UPOZORNENIE: Záruka nekráti práva spotrebiteľa vyplývajúce zo zodpovednosti predávajúceho za vady výrobkov.

ZÁRUČNÉ PODMIENKY SÚ

- v prípade reklamácie je nutné predložiť vyplnený záručný list, originál nákupnej faktúry (alebo kópiu oboch);
- že výrobok nie je mechanicky poškodený;
- že s výrobkom nebolo manipulované neoprávnenou osobou;
- že zákazník (užívateľ) jednal a používal produkt v súlade s priloženým návodom;
- počas záručnej doby je autorizovaným servisným strediskom iba servis firmy MarexTrade s. r. o.;
- že záručné štítky a plomby nie sú poškodené alebo odstránené.

UKONČENIE ZÁRUKY

Záručný servis sa nevzťahuje na diely podliehajúce opotrebeniu (žiarovky, vykurovacie telesá, vlákna, kefy elektromotora, opotrebené ozubené kolesá).

Záruka sa ďalej nevzťahuje na vady vzniknuté pri preprave a manipulácii po dodaní zákazníkovi, v dôsledku nesprávneho nastavenia, mechanickej vady (fyzické rozbitie), vady v dôsledku neodborného a nebalého zaobchádzania s výrobkom, pri akomkoľvek neoprávnenom zásahu, pokiaľ k závade došlo v dôsledku použitia nevhodného spotrebného materiálu, alebo kvapalín, pokiaľ boli do výrobku inštalované neoriginálne diely, v dôsledku nadmerného napätia, vyššej moci, úderu blesku, vytečenia batérie, čistenia výrobku alebo jeho častí a vniknutia kvapaliny do produktu.

Pred odovzdaním výrobku do servisu je nutné ho očistiť od všetkých nečistôt. V opačnom prípade vám budeme nútení účtovať náklady na očistenie výrobku podľa cenníku distribútora.

V prípade nesprávneho použitia, neprimeraného použitia sily a zásahov, ktoré neboli vykonané autorizovaným servisným strediskom, záruka zaniká. Táto záruka neobmedzuje vaše zákonné práva.

Manipulácia so starým elektrickým a elektronickým zariadením:

(platné v Európskej únii a ďalších európskych krajinách so samostatným systémom nakadania s odpadmi).



Tento symbol na produkte, na jeho obale alebo v sprievodných dokumentoch znamená, že s produktom nesmie byť zaobchádzané ako s domovým odpadom. Musíte ho zlikvidovať na príslušnom zbernom mieste pre recykláciu elektrických a elektronických zariadení. Recyklácia tohto produktu pomôže zachovať prírodné zdroje a pomôže zabrániť negatívnym dopadom na životné prostredie a ľudské zdravie. Likvidácia produktu musí byť vykonaná v súlade s platnými predpismi

pre likvidáciu odpadu. Pre podrobnejšie informácie o manipulácii a vrátení tohto výrobku kontaktujte prosím miestny mestský úrad, službu pre likvidáciu domového odpadu alebo obchod, kde ste výrobok zakúpili. Odpadové elektrozariadenia je možné tiež bezplatne odovzdať distribútorovi priamo pri dodaní nového elektrozariadenia. V súlade so smernicou 2012/19/EU a smernicou 2006/66/ES o chybných alebo opotrebovaných akumulátoroch/batériách, musia byť predmetné výrobky zhromažďované oddelene a recyklované spôsobom šetrným k životnému prostrediu.

Všetky práva vyhradené.

ZÁRUKA



AUTORIZOVANÝ
SERVIS



MarexTrade s. r. o.
K Šeberáku 180/1, Praha
4 – Kunratice
Česká republika



+420 724 892 995
servis@marextrade.cz

Informácie o zákazníkovi

Meno a priezvisko

Titul

Email

Telefón

Dátum dodania výrobku / dátum začiatku záručnej doby

Informácie o výrobku

Typ výrobku / Názov

Typ a model

Sériové číslo

Výrobca

Pečiatka a podpis distribútora