



ZT261DEB



TU331SEU / TU331DEP



TU430SEU



TU520SEU



TU430DEU



TU520DEU

ZT261DEB, TU331SEU, TU331DEP, TU430SEU, TU520SEU, TU430DEU, TU520DEU

CZ PŘENOSNÁ BENZÍNOVÁ SEKAČKA

PŘEKLAD ORIGINÁLNÍHO NÁVODU

**UPOZORNĚNÍ!**

PŘED POUŽITÍM SI POZORNĚ PŘEČTĚTE POKYNY UVEDENÉ V DODANÉM NÁVODU.

**UPOZORNĚNÍ!**

DODRŽUJTE, PROSÍM, VŠECHNY BEZPEČNOSTNÍ POKYNY A BEZPEČNOSTNÍ OPATŘENÍ! NEVYHAZUJTE NÁVOD K POUŽITÍ. USCHOVEJTE HO PRO POZDĚJŠÍ POUŽITÍ!

BEZPEČNOST JE NA PRVNÍM MÍSTĚ

Speciální upozornění v tomto návodu jsou označena znakem  a odkazuje na konkrétní kritické body, které je třeba dodržovat, aby se zabránilo vážnému zranění těla. Proto vás prosíme, abyste si pozorně přečetli všechny pokyny a zvláštní upozornění a vždy je důsledně dodržovali.

**DŮLEŽITÉ**

Tento symbol označuje důležité pokyny, které je třeba dodržovat, aby se zabránilo mechanickému poškození, poruše nebo poškození sekačky.

**UPOZORNĚNÍ!**

Nikdy nepředělávejte svou sekačku!

Na výrobek neposkytujeme záruku, pokud používáte opracovanou sekačku nebo pokud nedodržíte tyto pokyny pro správné používání.

VÝSTRAŽNÉ ŠTÍTKY NA SEKAČCE

UPOZORNĚNÍ:

Při práci se zařízením buďte mimořádně opatrní!



Povinné používání ochranných brýlí!



Povinné používání ochranných sluchátek!



Povinné používání obuvi s protiskluzovou gumovou podrážkou!



Před použitím si přečtete návod k použití!



Povinné používání ochranných rukavic!



Povinné používání ochranné přilby!



Nedávejte ruce do pracovní oblasti čepele nože!



Některé části zařízení mohou být horké!



Doporučená směs paliva a oleje.



Zařízení nepoužívejte, když sněží a ve vlhkém, deštivém nebo nestabilním počasí.



Při plnění zařízení palivem nebo během provozu nekuřte!

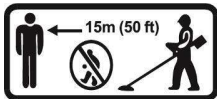

Ostatní osoby musí respektovat vzdálenost minimálně 15 metrů od pracovního stroje.



Upozornění! Nebezpečí poranění rotujícím nožem. Udržujte ruce a nohy v bezpečné vzdálenosti!



Upozornění - benzín je velmi hořlavý!

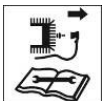

Před provedením jakékoli údržby stroj vypněte a odpojte zapalovací svíčku.



Nebezpečí výbuchu!
Nerozlévejte palivo!



Upozornění! Nebezpečí udušení!



Upozornění! Jedovaté výpary CO (výpary oxidu uhelnatého)! Zařízení nepoužívejte uvnitř.



Upozornění! Pilové kotouče nejsou vhodné pro použití na tomto stroji.



Pozor na zpětný ráz!



Pozor na vymrštěné předměty!



Upozornění! Při používání stroje nad výškou hlavy dávejte pozor na padající předměty.

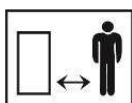

Udržujte bezpečnou vzdálenost!

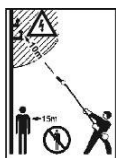

Nebezpečí smrtelného úrazu elektrickým proudem!
Udržujte vzdálenost nejméně 10 m od nadzemního elektrického vedení!

KOMPONENTY SEKAČKY

- | | |
|-------------------------------|---------------------------------|
| 1. Palivová nádrž | 6. Rukojeť |
| 2. Startér | 7. Zastříhovací tyč |
| 3. Vzduchový filtr | 8. Ochranný štít |
| 4. Startovací tlačítko motoru | 9. Hlava se závitem nebo čepelí |
| 5. Popruh na přenášení | 10. Tlačítko pro přidání plynu |

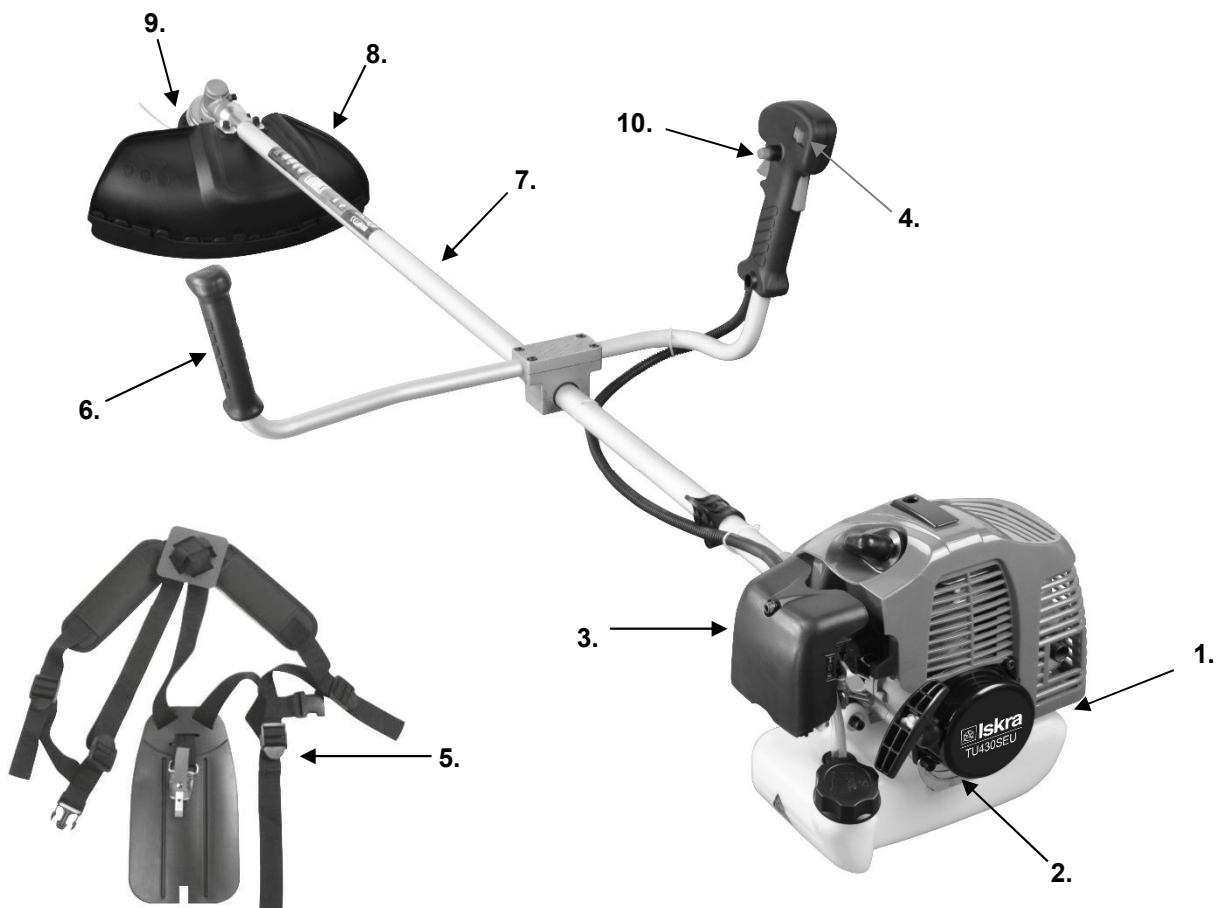

Model: TU430SEU, TU520SEU

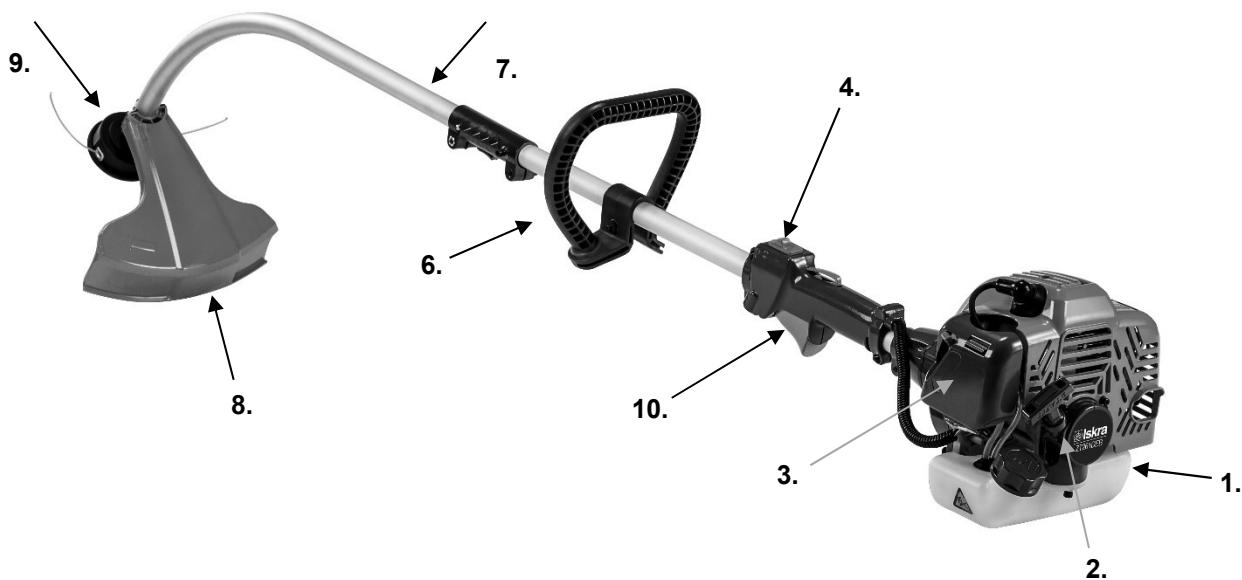

Model: ZT261DEB

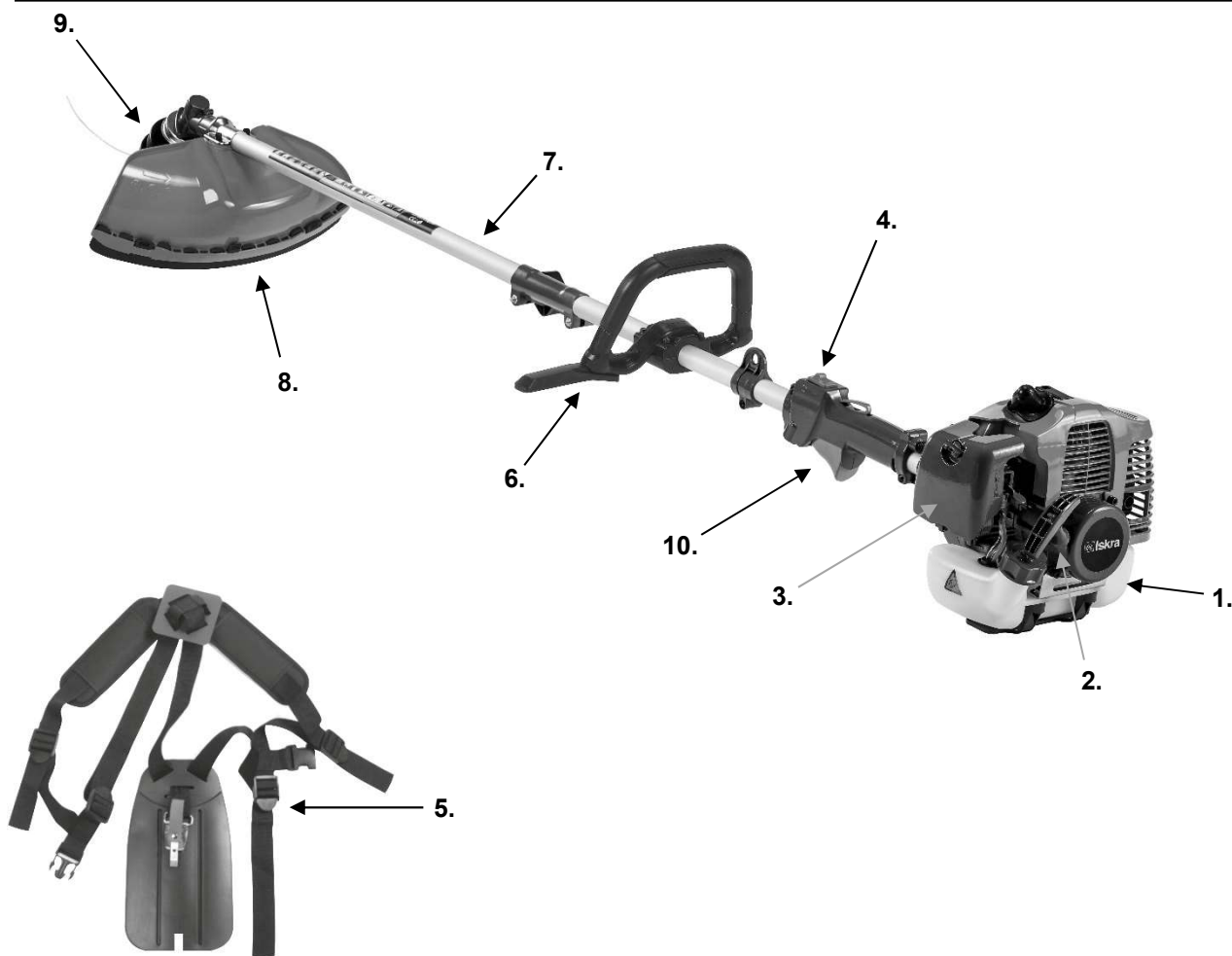

Model: TU331SEU, TU331DEP

ZNAČKY NA SEKAČCE

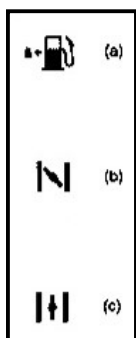

Pro bezpečný provoz a údržbu sekačky jsou na krytu sekačky vyraženy následující značky. Podle toho je používejte a dávejte pozor, abyste je nepomíchali.

- a) Plnicí otvor paliva - směsi - označení se nachází na krytu palivové nádrže
- (b) Směr zavírání ovladače sytiče - značka je umístěna na krytu vzduchového filtru
- (c) Směr otevírání ovladače sytiče - značka se nachází na krytu vzduchového filtru

BEZPEČNOSTNÍ OPATŘENÍ

■ PŘED POUŽITÍM SEKAČKY



- a) Pozorně si přečtete tento návod k použití, abyste sekačku správně používali.
- b) Tento výrobek je určen pro sekání trávy a nikdy by neměl být používán k žádnému jinému účelu.
- c) Nikdy nepoužívejte tyto sekačky pod vlivem alkoholu, pokud jste zraněný nebo nevyspalý, máte závratě v důsledku účinků léků nebo pokud se cítíte fyzicky nebo duševně neschopný bezpečně používat sekačky.
- d) Nestartujte motor sekačky v uzavřeném prostoru. Výfukové plyny obsahují toxický oxid uhelnatý.
- e) Nikdy nepoužívejte sekačku na trávu za následujících okolností:
1. Pokud je podlaha během používání vyžínáče kluzká nebo v důsledku jiných podmínek, nemáte pevnou oporu nohou.
 2. V noci, v mlze nebo když máte velmi omezené zorné pole a nemáte dostatečný přehled o ploše, kterou sekáte.
 3. Během bouřky se silným deštěm a bouřkami, když fouká silný vítr nebo bora a za jiných povětrnostních podmínek, které neumožňují bezpečné používání sekačky.
- f) Před prvním použitím sekačky, než ji skutečně začnete používat, by vám zkušená osoba měla ukázat, jak sekačku správně používat
- g) Nedostatek spánku, únava nebo fyzické vyčerpání mohou vést k obdobím nestejné pozornosti, což vede k většímu riziku nehod a zranění. Proto zkratěte doby nepřetržitého používání sekačky na cca 30-40 minut a během jednotlivých období používání sekačky odpočívejte. Celkové množství sečení za den by nemělo být více než 2 hodiny, nebo spíše méně
- h) Uchovejte tyto pokyny na dostupném místě, abyste si je mohli znovu přečíst v případě nejasností.
- i) Vždy přiložte tento návod na sekačku, pokud prodáváte, půjčujete nebo jinak převádíte své vlastnictví.
- j) Tyto sekačky na trávu nesmí nikdy používat děti nebo jiné osoby, které nejsou schopny plně porozumět těmto pokynům.

■ CO BYSTE MĚLI ZKONTROLOVAT PŘED POUŽITÍM SEKAČKY

- a. Než začnete, pozorně si prohlédněte okolí, abyste získali představu o tvaru terénu, trávě, kterou budete sekat, a o případných překážkách.

Odstraňte všechny překážky, které lze odstranit.

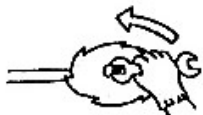
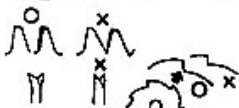

- b. Oblast v okruhu 15 m kolem osoby, která používá sekačku (strunový zastříhovač), by měla být považována za oblast bezprostředního ohrožení, do které nemůže vstoupit žádná osoba, pokud je sekačka v provozu. V případě potřeby musí být tento pracovní prostor ohraničen žlutou výstražnou páskou nebo jinými výstražnými značkami. Pokud sekají dvě a více osob současně, musí neustále kontrolovat, kde se nacházejí další osoby, a dbát na bezpečnou vzájemnou vzdálenost mezi sekáním.
- c. Ujistěte se, že šrouby a nýty nejsou uvolněny; zkontrolujte únik paliva; na krytu zastříhovače nejsou žádné praskliny ani dutiny; které by mohly narušit bezpečný provoz zastříhovače. Pečlivě zkontrolujte, zda jsou nože v dobrém stavu a správně a pevně připevněny k zastříhovači.
- d. Nikdy nepoužívejte nože (čepel), které jsou ohnuté, zkroucené, prasklé, zlomené nebo jinak poškozené.
- e. Čepel by měly být vždy ostré.

- f. Při broušení hran čepel musíte silně nabrousit rohovou drážku na vnějším okraji čepel a vnější hranu čepel.
- g. Ujistěte se, že šroub s maticí držící čepel je dostatečně pevný, protože čepel musí běžet hladce a bez neobvyklých zvuků.

PRACOVNÍ VYBAVENÍ A OCHRANNÉ ODĚVY

A. Při používání zastříhovače musíte být správně oblečeni a chráněni následovně:

1. Helma
2. Ochranné brýle a obličejový štít
3. Hrubé ochranné pracovní rukavice
4. Pracovní obuv nebo holínky s protiskluzovou podrážkou
5. Ochrana sluchu (sluchátka)

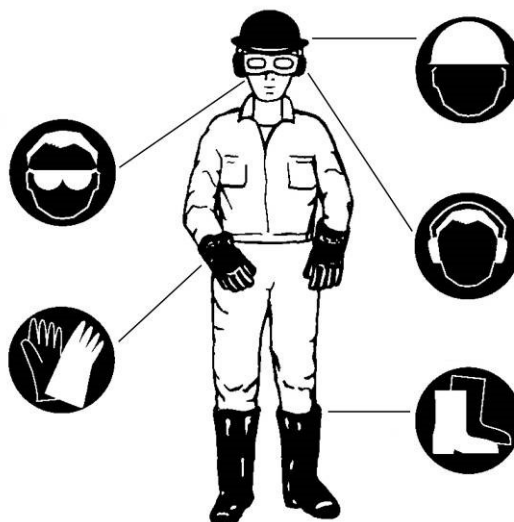

B. Po ruce byste měli mít:

1. Vhodné nástroje a ostření pro čepele (přípevněné k opasku kolem boků)
2. Správně uskladněné dodatečné palivo
3. Náhradní čepel
4. Nástroje pro omezení vašeho pracovního prostoru (označovací páska, výstražné značky)
5. Píšťalka (pro vzájemnou komunikaci, případně vyrozumění v krizových situacích)
6. Sekera nebo pila (k odstranění překážek)

C. Nikdy nepoužívejte sekačku, pokud máte natržené kalhoty, sandály nebo jste-li bosí.

POZOR PŘI MANIPULACE S PALIVEM



a. Motor sekačky je navržen pro provoz se směsí paliva s obsahem vysoce hořlavého benzínu. Proto nikdy neskladujte kanystry s benzínem, ani netankujte benzín do zastříhovače v uzavřeném prostoru, jako je kotelna (trouba, bojler na vodu), nebo v blízkosti otevřeného ohně (dřevo), nebo v blízkosti elektrických jisker nebo rotujících jisker.

- b. Kouření při používání sekačky (během sečení) nebo při doplňování palivové směsi do palivové nádrže je mimořádně nebezpečné! Vždy se ujistěte, že zanícené cigarety jsou dostatečně daleko od zastříhovače!
- c. Před plněním palivové směsi musíte vždy nejprve vypnout motor sekačky a důkladně zkontrolovat prostředí, aby se v blízkosti nenacházely žádné jiskry nebo otevřený oheň.
- d. Pokud se palivo během tankování rozlije, před opětovným spuštěním motoru sekačky jej otřete suchým hadříkem.
- e. Po dokončení tankování pevně dotáhněte uzávěr palivové nádrže a sekačku odveďte 3 metry od místa, kde jste palivo použili a tam ji nastartujte

PŘED STARTEM MOTORU SEKAČKY

1. Ujistěte se, že v okruhu 15 m nebo méně kolem zastříhovače nejsou žádné překážky.
2. Zastříhovač opřete o prázdnou a rovnou zem a držte jej pevně na místě. Ujistěte se, že při startování zastříhovače se nůž ani plyn nemohou dostat do kontaktu s žádnou překážkou.
3. Před spuštěním zastříhovače nastavte rukojet plynu do neutrálu.
4. Po nastartování motoru zastříhovače: pokud se nože stále otáčejí, i když máte plynovou rukojeť nastavenou na neutral, vypněte motor a zkontrolujte plynové lanko a ostatní části zastříhovače..

BEZPEČNOSTNÍ OPATŘENÍ PROTI ZPĚTNÉMU NÁRAZU SEKAČKY

Když se rotující nože dotknou tvrdého předmětu v kritické oblasti, může dojít k nebezpečné reakci zastříhovače. Toto se nazývá zpětný ráz zastříhovače. Osoba používající zastříhovač může ztratit kontrolu nad zastříhovačem a může být vážně nebo dokonce smrtelně zraněna. Vyhněte se možnosti zpětného rázu a přísně dodržujte níže uvedené pokyny nebo preventivní opatření.

1. Před zahájením práce vyčistěte plochu sečení a odstraňte trávu kolem překážek na zemi.
2. Při používání sekačky nedržte ostatní části kromě rukojeti.
3. Nikdy nespouštějte oči ze sekačky, když je v provozu. Pokud se mezitím podíváte do strany, stiskněte tlak plynu do neutrální polohy.
4. Během práce nikdy nepřibližujte sekačku k noze, ani ji nezvedejte nad úroveň pasu.

NÁVOD K PŘEPRAVĚ SEKAČKY

1. Zkontrolujte, zda je zastříhovač zakryt vhodným krytem čepele.
2. Pokud zastříhovač přepravujete v autě, pevně jej upevněte lanem. Nepřepravujte zastříhovač na kole nebo motocyklu, protože je to nebezpečné!
3. Nikdy nepřepravujte zastříhovač po špatné cestě na dlouhé vzdálenosti před vyjmutím paliva z nádrže zastříhovače; jinak může dojít k vylití paliva z nádrže.

BEZPEČNOSTNÍ OPATŘENÍ PRO BEZPEČNOU OBSLUHU SEKAČKY

1. Držte rukojeť zastříhovače pevně oběma rukama. Přestanete-li pracovat, zatlačte tlumič výfuku do polohy nečinnosti.
2. Během práce si dávejte pozor, kde stojíte a zda stojíte pevně.
3. Otáčky motoru by měly být vždy na úrovni potřebné pro sečení. Nikdy nezvyšujte otáčky motoru nad požadovanou úroveň.
4. Pokud se při sečení tráva zachytí v noži, potřebujete-li zkontrolovat stav zastříhovače nebo doplnit palivo, vždy nejprve vypněte motor.
5. Pokud se nůž dotkne tvrdého předmětu, jako je kámen, okamžitě zastavte motor a zkontrolujte, zda je nůž v pořádku. Pokud ne, vyměňte ho za nový.
6. Pokud vám někdo volá během práce, vždy nejprve vypněte zastříhovač a poté se obraťte pouze na toho, kdo vám volá.
7. Během provozu zastříhovače se nikdy nedotýkejte zapalovací svíčky ani kabelu zástrčky, protože byste mohli utrpět úraz elektrickým proudem.
8. Nikdy se nedotýkejte tlumiče výfuku, zapalovacích svíček nebo jiných kovových částí motoru během činnosti zastříhovače a bezprostředně po vypnutí motoru, protože si můžete způsobit vážné popáleniny.
9. Když skončíte se sečením na jednom místě a chcete v něm pokračovat jinde, vypněte motor zastříhovače a přenášejte jej s nožem směrem od těla.

BEZPEČNOSTNÍ OPATŘENÍ PRO ÚDRŽBU SEKAČKY

1. V pravidelných intervalech udržujte a kontrolujte zastříhovač způsobem popsáným v tomto návodu. Pokud je třeba vyměnit některou část zastříhovače nebo je-li nutná oprava, která není popsána v těchto pokynech, požádejte o pomoc místního prodejce.
2. Za žádných okolností zastříhovač nikdy nerozebírejte ani neprovádějte žádné změny, protože můžete způsobit poruchu nebo poškození zastříhovače.
3. Před prováděním jakékoli údržby nebo kontroly zastříhovače vždy vypněte motor zastříhovače.
4. Během broušení, demontáže a montáže čepelí používejte pouze vhodné nástroje a vybavení, abyste předešli poškození.
5. Při zpětné instalaci nožů nebo jakýchkoli jiných částí a při výměně oleje a jiných maziv používejte pouze produkty schválené pro použití na tomto zastříhovači nebo v něm.

MONTÁŽ SEKAČKY**MOTOR A TYČ SEKAČKY**

1. Připevněte tyč sečení k motoru pomocí čtyř dodaných šroubů (inbus M6x30). Viják přivíjete o síle 1,0 kg.
2. Odstraňte kryt vzduchového filtru a připojte (připojte) vodiče spínače k motoru. Uvědomte si, že vodiče v konektoru (konektorji) nejsou zaseknuté, protože motor nebude fungovat. Drát připevněte přiloženou kravatou k plastové ochraně, ve které je drát naplněn. Potom připojte plynový kabel a nainstalujte kryt vzduchového filtru.

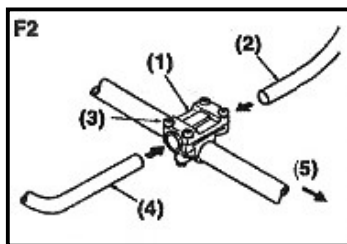
RUKOJEŤ

Na pravé straně v držáku rukojeti umístěte rukojeť s plynovým tlačítkem a spínačem. Na levou stranu umístěte pouze rukojeť. Umístěte rukojeti do polohy, která vám nejvíce vyhovuje, a utáhněte čtyři šrouby podle pocitu.

1. Nosič rukojeti
2. Pravá rukojeť
3. Montážní šroub
4. Levá rukojeť
5. Směr motoru sekačky

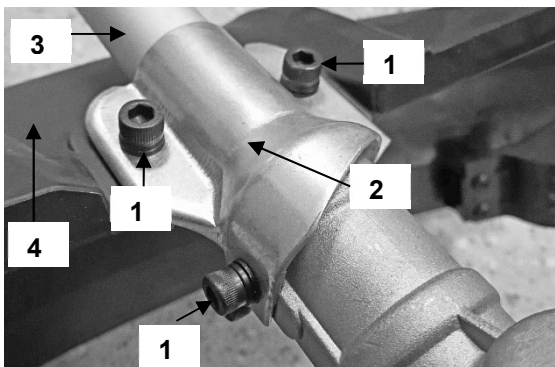
BEZPEČNOSTNÍ KRYT

TU331SEU, TU331DEP, TU430SEU, TU520SEU

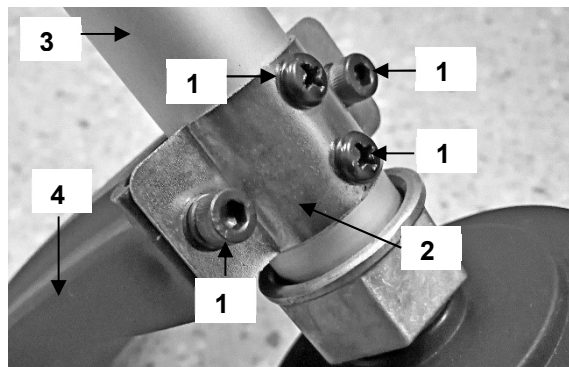

ZT261DEB

Přípevněte bezpečnostní kryt pomocí tří dodaných šroubů. Upevněte horní kryt přes svorku pomocí šroubů (M5x20), na spodní straně bezpečnostního štítu vložte matici do drážky a upevněte ji podle pocitu. Na spodní straně štítu provlékněte šroub přes štít a ozubené úhlové kolo (šroub M5x40). Na každou stranu šroubu vložte podložku a nakonec matici a upevněte ji podle pocitu.

- | | | | |
|----------|-----------|------------------|----------------------|
| 1. Šroub | 2. Svorka | 3. Hlavní trubka | 4. Bezpečnostní kryt |
|----------|-----------|------------------|----------------------|

NASTAVENÍ DRÁTU PLYNU

UPOZORNĚNÍ!

Po instalaci drátu zkontrolujte, zda je plynový kabel vložen do plynové rukojeti. Není-li, je to velmi nebezpečné, protože při snížení plynu se motor točí.

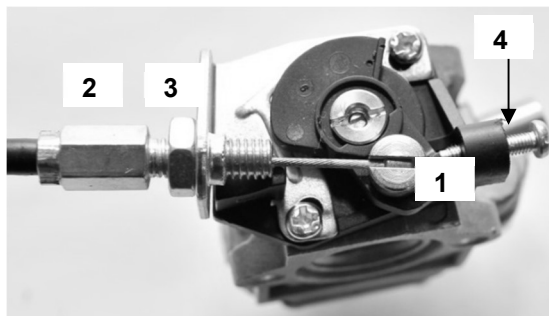

Vložte hlavu plynového drátu do kovové konzoly (1.) seřizovacího šroubu (2.) a nastavte ji tak, aby plynové tlačítko na plynové rukojeti mělo cca. 2 - 3 mm vůle. Potom dotáhněte matici na řídicím šroubu (3.). (4) šroub nastavení volnoběhu.

■ INSTALACE KOVOVÉHO NOŽE

1. Nastavte vnitřní konzolu na hnací hřídel.
2. Vložte kovovou čepel na hřídel.
3. Vložte vnější držák na hřídel (konvexní strana by měla být nahoře).
4. Vložte podložku a matici na hřídel.
5. Zboku zasuňte kolík (inbusový klíč č. 5) a dotáhněte matici (levý závit) pomocí T klíče.



1



2



3



4



5

■ MONTÁŽ HLAVY ZÁVITU



UPOZORNĚNÍ!

Nepoužívejte nit silnější než 2,5 mm. Nit se musí vždy navíjet v opačném směru, než je směr otáčení hlavy nitě. Podložku vždy umístěte pod pružinu na spodní část hlavy závitu a vršek pružiny na horní část hlavy závitu.



1. horní část hlavy



2. navíjecí kotouč



3. spodní část hlavy



4. pružina



5. 2 x podložka



Zatlačte v místě, kde je hlava vroubkovaná (turn and twist) a potažením spodní části oddělte hlavu.



Odřízněte přibližně 2,5 m nové nitě.



Ve středu ustrížené nitě udělejte smyčku.

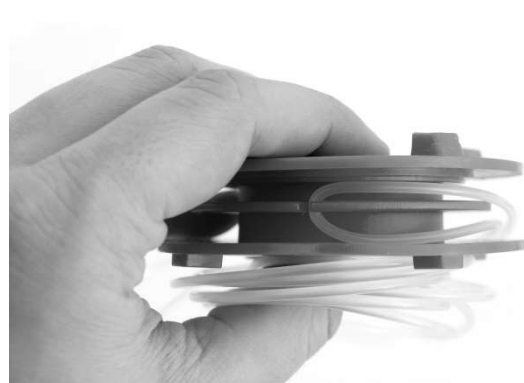

Umístěte smyčku, kterou jste udělali ve středu nitě, do zářezu na centrální komoře navíjecího kotouče.



Naviňte nit ve štěrbině v opačném směru, ze kterého se otáčí hlava. Každý závit musí být ve své drážce a nesmí se křížit.

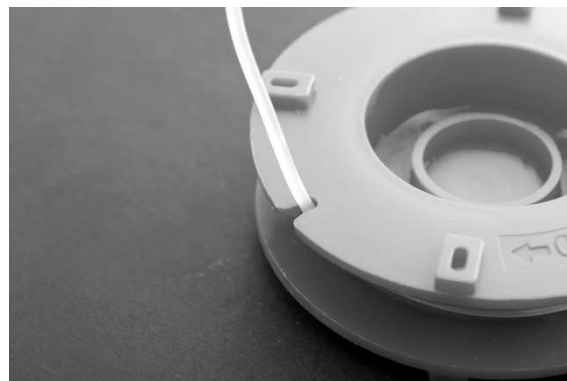

Konec nitě (cca 20 cm) vložte do zářezu, aby se nerozšířil.



Protáhněte oba konce nitě cez otvory ve spodní části hlavy..



Vložte kotouč do spodní části hlavy. Dávejte pozor, aby se nit nedostala pod navíjecí kotouč.



Sestavte spodní a horní část pouzdra cívky tak, aby zuby na spodní části krytu hlavy drážkovaly na horní části hlavy. Poté stiskněte hlavu k sobě a lehkým otočením zajistěte zámek.



Složené pouzdro cívky (horní strana)
Uchopte dva konce nitě a vytáhněte nit směrem ven, abyste nit vytáhli z drážky.

■ INSTALACE NYLONOVÉ ŘEZACÍ LINKY (VOLITELNÉ)

POZNÁMKA :

Nezapomeňte si uschovat nýty a těsnění použitá k montáži nože, abyste je neztratili.

1. Namontujte vnitřní konzolu na hnací hřídel.
2. Dotáhněte hlavu špičkou (levý závit)
3. Na boční stranu nasadte kolík (inbusový klíč č. 5) a střední silou rukou dotáhněte hlavici (levý závit).
4. Řezací nit navíjecím kotoučič by se měl navíjet ve směru šipky nebo v opačném směru od otáčení hlavy..



1

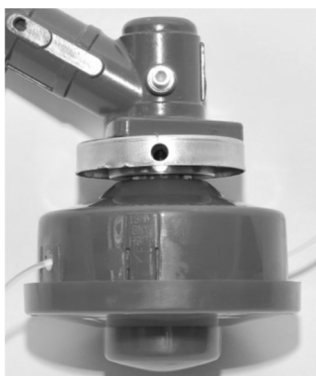

2



3

■ KOMPONENTNÍ ČÁSTI ŘEZNÝCH SOUPRAV



1. vnitřní nosič



2. externí nosič



3. pračka



4. matice

PALIVO



UPOZORNĚNÍ!

- Palivo je hmota, která se snadno vznítí. V blízkosti paliva nesmíte kouřit ani způsobovat požár nebo jiskry.
- Před nastartováním motoru otřete rozlité palivo.
- Před naplněním palivové nádrže zastavte motor sekačky a počkejte, až vychladne.
- V prostoru určeném pro tankování, skladování paliva a manipulaci s ním se nesmí nacházet otevřený oheň



DŮLEŽITÉ

Nikdy nepoužívejte olej pro 4-taktní motory nebo oleje pro 2-taktní vodou chlazené motory, protože mohou ucpat zapalovací svíčku, ucpat výfukové potrubí nebo připevnit pístní kroužek.

- Směs paliva, která se nepoužívala měsíc nebo déle, může ucpat karburátor nebo způsobit poruchu motoru. Zbylou palivovou směs nalijte do vzduchotěsné kovové nádoby, pevně uzavřete a skladujte na tmavém a chladném místě.





UPOZORNĚNÍ!

Na tankování a skladování paliva používejte pouze vhodné nádoby. Nalijte správnou směs paliva a oleje do nádoby, dobře protřepejte a poté nalijte do zařízení.

Míchací tabulka

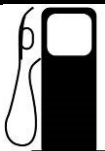
Poměr směsi paliva a oleje je následující:

40:1 (palivo : olej)	(2,5% směs)
	
Palivo	Olej pro 2-taktní motory
1 l	25 ml
5 l	125 ml
10 l	250 ml
20 l	500 ml

PROVOZ

STARTOVÁNÍ STUDENÉHO MOTORU



UPOZORNĚNÍ!

- Před nastartováním motoru zkontrolujte celý zastříhovač z hlediska uvolněných částí a šroubů nebo úniku paliva a zda je řezná část zastříhovače správně nainstalována a bezpečně připevněna.
- Zastříhovač umístěte na rovný a pevný povrch. Držte řezací hlavu dále od všech ostatních předmětů v okolí.
- Před nastartováním motoru nalijte palivo do palivové nádrže. Použijte směs podle pokynů v návodu. Zapněte plynové rukojeti v poloze 1. Do palivového čerpadla, které je umístěno na spodní straně karburátoru, nalijte palivo cca. 6-7 x. Umístěte klapku sytiče na vzduchový filtr do horní polohy. Zatáhněte za startovací páku (na zadní straně motoru), tolikrát, kolikrát potřebujete ke spuštění motoru.

Když motor naskočí (asi po 5-10 sekundách), dejte klapku sytiče do spodní polohy. Nechte motor běžet cca. 2-3 minuty na zahřátí. Tím je zastříhovač připraven k použití. Klapka sytiče musí být v horní poloze pouze pro nastartování studeného motoru. Vypněte motor přepnutím spínače do polohy 0.

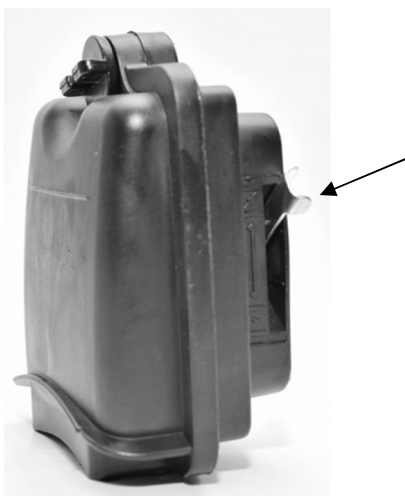

1. Páčka klapky sytiče

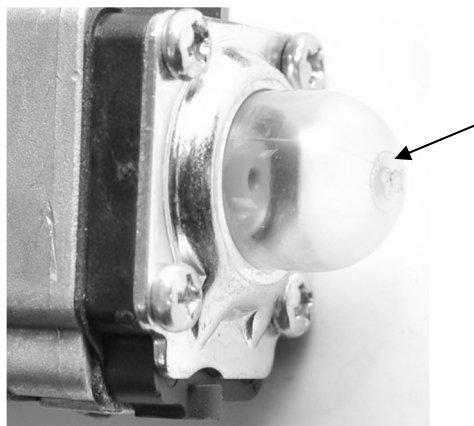

2. palivové čerpadlo

RESTARTOVÁNÍ MOTORU

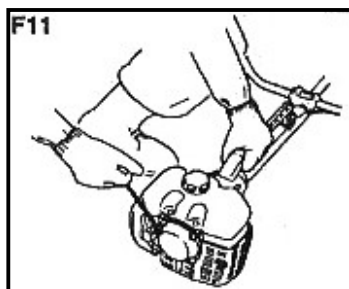

Když chcete znovu nastartovat zahřátý motor, stačí zatáhnout za startér. Přepínač musí být v poloze I.

ZASTAVENÍ MOTORU

1. Vraťte páčku plynu do polohy volnoběhu.
2. Stiskněte tlačítko stop na motoru.

SEČENÍ TRÁVY

POUŽITÍ KOVOVÉ ČEPELE

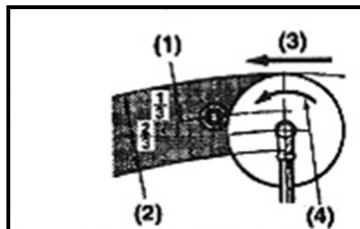

- Trávu vždy sekejte tak, že vedete hlavu sekačky zprava doleva.
- Kovová čepel nejlépe řeže na 1/3 hrany. Tuto část čepel použijte pro řezání keřů a tvrdého a hustého plevele. K sečení mladé trávy můžete použít až 2/3 čepel od špičky čepel
- Otáčky motoru přizpůsobte tvrdosti rostlin, které sečete. Pro mladou trávu postačuje střední rychlost, zatímco keře a tvrdý a hustý plevel se seká při nejvyšší rychlosti.

- (1) Pro větve a stromy
- (2) Na trávu a plevel
- (3) Směr sečení / sečení
- (4) Směr otáčení čepel



DŮLEŽITÉ

Při nízké rychlosti sekačky se tráva, plevel nebo tenké větve rychleji zaseknou mezi nožem. Rovněž se rychleji opotřebovává hnací hřídel a spojka.

POUŽITÍ NYLONOVÉHO PŘÍPRAVKU K ŘEZÁNÍ

- Nylonová řezací struna spotřebuje mnoho energie motoru. Upozorňujeme, že rychlost otáčení motoru musí být o 50 % nižší než při použití kovových nožů.
- Nylonové řezací zařízení seče trávu silou otáčení nylonové struny. Pokud se současně pokusíte posekat trávu na délku nylonové struny, otáčky motoru se sníží v důsledku odporu, a proto nemůžete sekat kvalitně. Při vysokém odporu odstraňte nylonovou strunu z trávy, zvýšte rychlost a posekejte najednou jen menší plochu trávy.
- Pokusíte-li se posekat trávu kýváním sekačky v opačném směru (zleva doprava), posečená tráva vám proletí kolem těla a neušpiníte si oblečení.

ÚDRŽBA

PO 25 HODINÁCH POUŽÍVÁNÍ

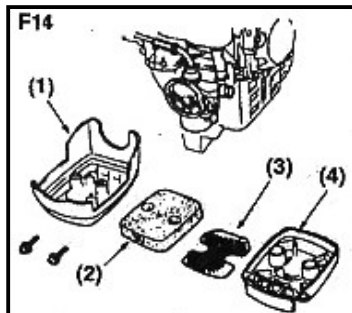

VZDUCHOVÝ FILTR

Kontrolujte a vyčistěte filtrační vložku v teplé vodě, je-li to nutné, s přidavkem mýdla. Před opětovnou instalací jej dobře osušte. Pokud je filtrační vložka poškozená nebo smršťená, vyměňte ji za novou (F14).

- (1) Kryt
- (2) Filtrační prvek
- (3) Podpora
- (4) Substrát



DŮLEŽITÉ

Ušpiněný vzduchový filtr může zvýšit spotřebu paliva a zároveň snížit výkon motoru. Použití zastříhovače bez vzduchového filtru nebo s deformovanou filtrační vložkou rychle způsobí selhání motoru.

FILTR PALIVA

Vyjměte filtr z plnicího otvoru paliva pomocí malého kovového háčku. Vyjměte filtr z palivového potrubí a profoukněte jej stlačeným vzduchem (kompresorem).



DŮLEŽITÉ

Ušpiněný palivový filtr může způsobit špatnou akceleraci motoru.

ZAPALOVACÍ SVÍČKA

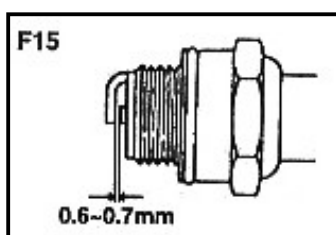

Odšroubujte a zkontrolujte zapalovací svíčku a v případě potřeby odstraňte nečistoty z elektrod kartáčem.

Mezera jiskřiště musí být nastavena na 0,6 - 0,7 mm (F15).

■ PŘÍVOD VZDUCHU PRO CHLAZENÍ MOTORU

Zkontrolujte přívod vzduchu pro chlazení motoru a oblast kolem chladicích štěrbin pístového válce a odstraňte všechny nečistoty, které se mohly přichytit na sekačku během provozu.



DŮLEŽITÉ

Pokud zastříhovač není vyčištěn; sytič se může začít přehřívat a může dokonce způsobit vznícení zastříhovače.

■ ÚHLOVÁ PŘEVODOVKA

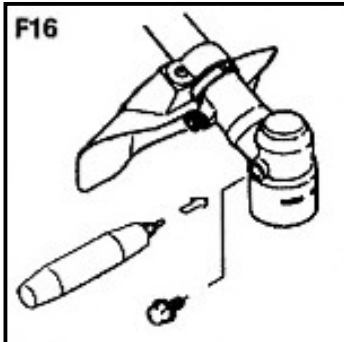

Po každých 10 hodinách používání vyžinače (jednou ročně) namažte ozubené kolo multifunkčním mazivem.

■ NASTAVENÍ KARBURÁTORA



DŮLEŽITÉ

Nesprávné nastavení karburátoru může poškodit zastříhovač. Nastavení karburátoru může provést pouze autorizovaný servisní technik.

■ ŠROUB NA NASTAVENÍ VOLNÝCH OTÁČEK MOTORU

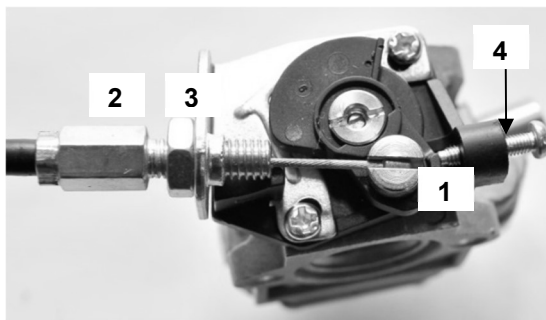

Seřizovacím šroubem volnoběhu (4) nastavte volnoběžné otáčky mezi 3000 a 3300 ot./min., jsou-li otáčky volnoběhu příliš velké, a proto lze hrozící hlavici otáčet ve volnoběhu .

ÚDRŽBA PŘED SKLADEM

1. Vyčistěte zastříhovač od nečistot; zkontrolujte, zda nejsou poškozené nebo zda nejsou některé části uvolněné. Pokud objevíte něco neobvyklého, opravte to, aby byla sekačka připravena na další použití.
2. Před uložením zastříhovače vyprázdněte celou palivovou nádrž, poté zastříhovač spusťte a nechte jej pracovat, dokud nespotřebuje všechno palivo, které je ještě v karburátoru, a proto se sám nezastaví.

SERVIS

Používejte pouze originální spotřební materiál, příslušenství a náhradní díly výrobce. Pokud náradí i přes pravidelnou údržbu a kontrolu kvality nefunguje dobře, musí jej opravit autorizovaný servis.

Před předáním zařízení servisu se ujistěte, že je vyčištěné a v původním obalu. Nikdy nenamáčejte náradí ani žádné jeho části do kapaliny.

TECHNICKÉ DATA

Modelka:	ZT261DEB
Typ motoru:	1E34F
Typ motoru:	2-taktní vzduchem chlazený
Objem motoru:	25,4 cm ³
Maximální výkon motoru:	0,65 kW
Počet otáček:	8000 ot./min
Délka pouzdra hřídele:	1410 mm
Typ rukojeti:	Obouruční
Palivo:	Směs paliva a oleje 40:1 (2,5%)
Kapacita palivové nádrže:	0,55 l
Hlava:	Nit
Čistá hmotnost motoru:	5,5 kg
Hladina akustického tlaku Lp(A):	103 dB(A)
Hladina akustického výkonu Lw(A):	114 dB(A)
Vibrace:	5,8 / 4,8 m/s ² (struna)

Modelka:	TU331SEU / TU331DEP
Typ motoru:	1E36F-2E
Typ motoru:	2-taktní vzduchem chlazený
Objem motoru:	32,7 cm ³
Maximální výkon motoru:	0,9 kW
Počet otáček motoru	
• Hlava závitů:	6525 ot./min
• Hlava čepele:	6900 ot./min
Délka pouzdra hřídele:	1640 mm
Typ rukojeti:	Obouruční
Palivo:	Směs paliva a oleje 40:1 (2,5%)
Kapacita palivové nádrže:	0,75 l
Hlava:	Nit a čepel
Čistá hmotnost motoru:	6,65 kg
Hladina akustického tlaku Lp(A):	106 dB(A)
Hladina akustického výkonu Lw(A):	110 dB(A)
Vibrace:	4,95 / 5,17 m/s ² (struna) 5,68 / 5,39 (čepel)

Modelka:	TU430SEU / TU430DEU
Typ motoru:	1E40F-5
Typ motoru:	2-taktní vzduchem chlazený
Objem motoru:	42,7 cm ³
Maximální výkon motoru:	1,35 kW
Počet otáček motoru	
• Hlava závitů:	6525 ot./min
• Hlava čepele:	6900 ot./min
Délka pouzdra hřídele:	1640 mm
Typ rukojeti:	Obouruční
Palivo:	Směs paliva a oleje 40:1 (2,5%)
Kapacita palivové nádrže:	1,2 l
Hlava:	Nit a čepel
Čistá hmotnost motoru:	7,45 kg
Hladina akustického tlaku Lp(A):	105 dB(A)
Hladina akustického výkonu Lw(A):	110 dB(A)
Vibrace:	6,34 / 6,91 m/s ² (struna) 6,38 / 6,77 m/s ² (sječivo)

Modelka:	TU520SEU / TU520DEU
Typ motoru:	1E44F-5
Typ motoru:	2-taktní vzduchem chlazený
Objem motoru:	51,7 cm ³
Maximální výkon motoru:	1,45 kW
Počet otáček motoru	
• Hlava závitu:	6525 ot./min
• Hlava čepele:	6900 ot./min
Délka pouzdra hřídele:	1640 mm
Typ rukojeti:	Obouruční
Palivo:	Směs paliva a oleje 40:1 (2,5%)
Kapacita palivové nádrže:	1,2 l
Hlava:	Nit a čepel
Čistá hmotnost motoru:	7,6 kg
Hladina akustického tlaku Lp(A):	106 dB(A)
Hladina akustického výkonu Lw(A):	110 dB(A)
Vibrace:	6,83 / 6,37 m/s ² (struna) 8,71 / 6,12 m/s ² (čepel)

POZNÁMKA: Tento návod k obsluze je určen pro výše uvedené motory. V případě odchylek mezi jednotlivými modely motorů jsou z hlediska techniky a použití rozhodující specifikace jednotlivých motorů.

Vyhrazujeme si právo na změny bez předchozího upozornění

PROHLÁŠENÍ O ZÁRUCE

Firma MarexTrade s. r. o., K Šeberáku 180/1, Praha 4 – Kunratice, Česká Republika tímto prohlášením o záruce uvádí, že:

- Zaručuje kvalitní a bezchybný provoz předmětných výrobků v záruční době, která začíná dodáním produktu spotřebiteli.
- Výrobek bude během záruční doby bezchybně fungovat, pokud bude používán v souladu s jeho účelem a návodem k použití.
- Na žádost zákazníka, bude-li samozřejmě podána v záruční době, se postará o odstranění závad a případných nedostatků na výrobku na vlastní náklady, nejpozději do 30 dnů ode dne oznámení závady. Tuto lhůtu lze prodloužit maximálně o 15 dnů, pokud byl předmětný výrobek již v minulosti opravován. Pokud nebude výrobek opraven v uvedené lhůtě, vymění jej za identický, nový a bezchybný výrobek. Záruční dobu prodlouží o dobu opravy. Na vyměněné zboží nebo na výměnu podstatné části zboží za nové vystaví zákazníkovi nový záruční list.
- Poskytuje servis, údržbu, náhradní díly a příslušenství po dobu dalších 3 let od uplynutí záruční doby.
- Záruka platí na území České a Slovenské republiky.

ZÁRUČNÍ DOBA

Užitné vlastnosti, případně bezchybný provoz výrobku jsou garantovány v záruční době 24 měsíců, která začíná běžet dnem dodáním výrobku spotřebiteli. V případě použití výrobku pro profesionální nebo výdělečné účely, nebo pro účely nad rámec běžného použití v domácnosti, nebo pokud je produkt používán osobou, která není v souladu s platnými právními předpisy definována jako spotřebitel, je záruční doba 12 měsíců. Všechny akumulátory / baterie mají záruční dobu 12 měsíců. Za ztracený záruční list neručíme. Pokud na se na výrobku neprokáže reklamovaná vada, jsme oprávněni účtovat vzniklé diagnostické náklady.

UPOZORNĚNÍ: Záruka nekrátí práva spotřebitele vyplývající z odpovědnosti prodávajícího za vady výrobků.

ZÁRUČNÍ PODMÍNKY JSOU

- v případě reklamace je nutné předložit vyplněný záruční list, originál nákupní faktury (nebo kopii obou);
- že výrobek není mechanicky poškozen;
- že s výrobkem nebylo manipulováno neoprávněnou osobou;
- že zákazník (uživatel) jednal a používal produkt v souladu s přiloženým návodem;
- během záruční doby je autorizovaným servisním střediskem pouze servis firmy MarexTrade s. r. o.;
- že záruční štítky a plomby nejsou poškozené nebo odstraněné.

UKONČENÍ ZÁRUKY

Záruční servis se nevztahuje na díly podléhající opotřebení (žárovky, topná tělesa, vlákna, kartáče elektromotoru, opotřebovaná ozubená kola).

Záruka se dále nevztahuje na vady vzniklé při přepravě a manipulaci po dodání zákazníkovi, v důsledku nesprávného seřízení, mechanické vady (fyzické rozbití), vady v důsledku neodborného a nedbalého zacházení s výrobkem, při jakémkoli neoprávněném zásahu, pokud k závadě došlo v důsledku použití nevhodného spotřebního materiálu nebo kapalin, pokud byly do výrobku instalovány neoriginální díly, v důsledku nadměrného napětí, vyšší moci, úderu blesku, vytečení baterie, čištění výrobku nebo jeho částí a vniknutí kapaliny do produktu.

Před předáním výrobku do servisu je nutné jej očistit od všech nečistot. V opačném případě vám budeme nuceni účtovat náklady na očištění výrobku dle ceníku distributora.

V případě nesprávného použití, nepřiměřeného použití síly a zásahů, které nebyly provedeny autorizovaným servisním střediskem, záruka zaniká. Tato záruka neomezuje vaše zákonná práva.

Nakládání se starým elektrickým a elektronickým zařízením:

(platné v Evropské unii a dalších evropských zemích se samostatným systémem nakládání s odpady).



Tento symbol na produktu, na jeho obalu nebo v průvodních dokumentech znamená, že s produktem nesmí být zacházeno jako s domovním odpadem. Musíte jej zlikvidovat na příslušném sběrném místě pro recyklaci elektrických a elektronických zařízení. Recyklace tohoto produktu pomůže zachovat přírodní zdroje a pomůže zabránit negativním dopadům na životní prostředí a lidské zdraví. Likvidace produktu musí být provedena v souladu s platnými předpisy pro likvidaci odpadu. Pro podrobnější informace o manipulaci a vracení tohoto výrobku kontaktujte prosím místní městský úřad, službu pro likvidaci domovního odpadu nebo obchod, kde jste výrobek zakoupili. Odpadní elektrozařízení lze také bezplatně předat distributorovi přímo při dodání nového elektrozařízení. V souladu se směrnicí 2012/19/EU a směrnicí 2006/66/ES o vadných nebo opotřebovaných akumulátorech/bateriích, musí být předmětné výrobky shromažďovány odděleně a recyklovány způsobem šetrným k životnímu prostředí.

Všechna práva vyhrazena.

ZÁRUKA



AUTORIZOVANÝ
SERVIS



MarexTrade s. r. o.
K Šeberáku 180/1, Praha
4 – Kunratice
Česká republika



+420 724 892 995
servis@marextrade.cz

Informace o zákazníkovi

Jméno a příjmení

Titul

Email

Telefon

Datum dodání výrobku / datum počátku záruční doby

Informace o výrobku

Typ výrobku / Název

Typ a model

Sériové číslo

Výrobce

Razítko a podpis distributora