

IskraEKO



IE-MM1600

SK MIEŠAČ FARIEB A MALTY

PREKLAD ORIGINALNEHO NÁVODU

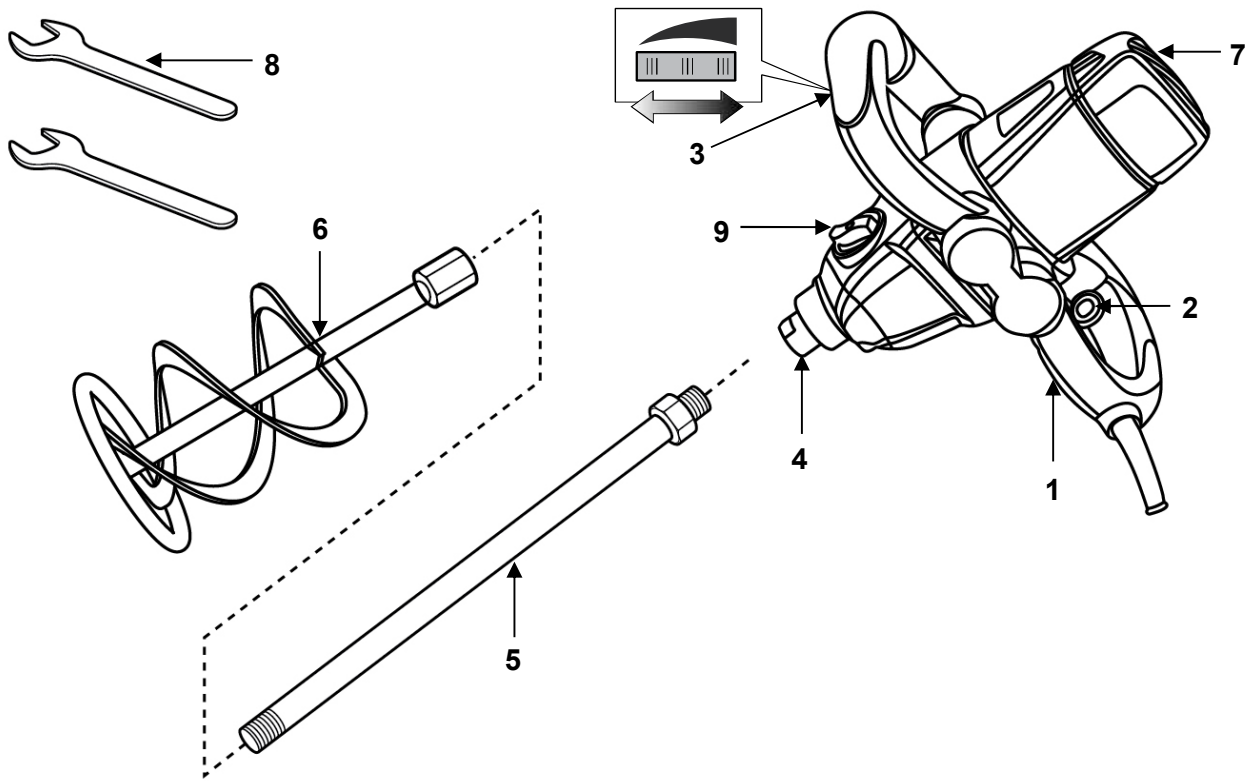

Fig. 1

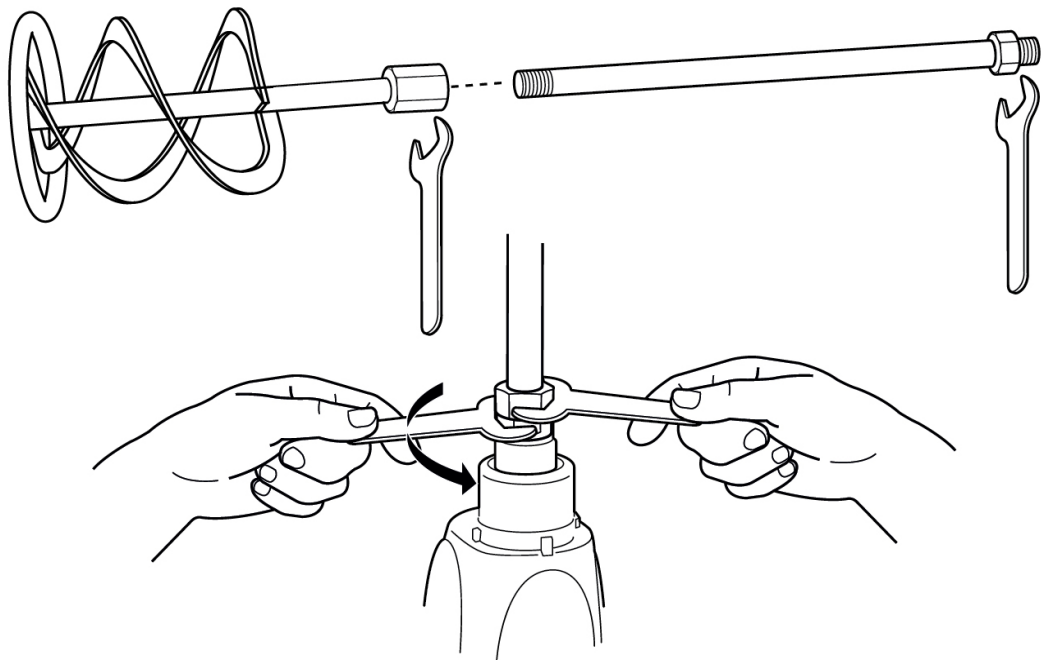

Fig. 2

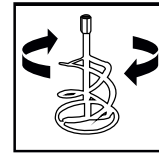
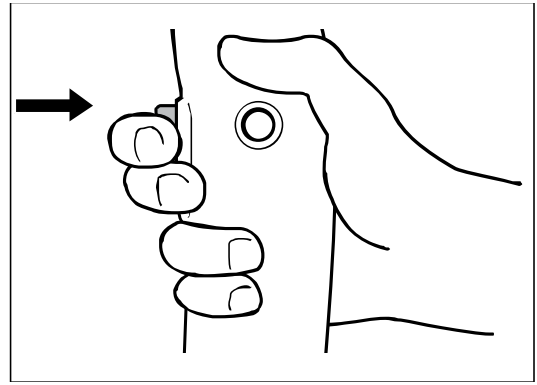
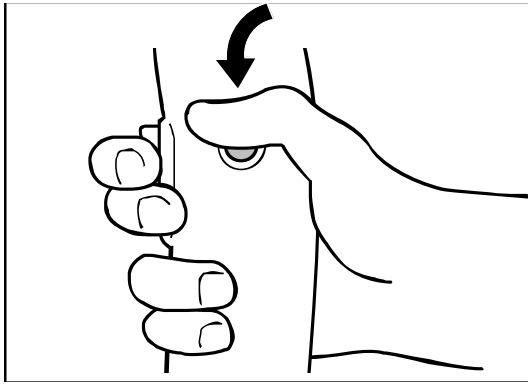

Fig. 3

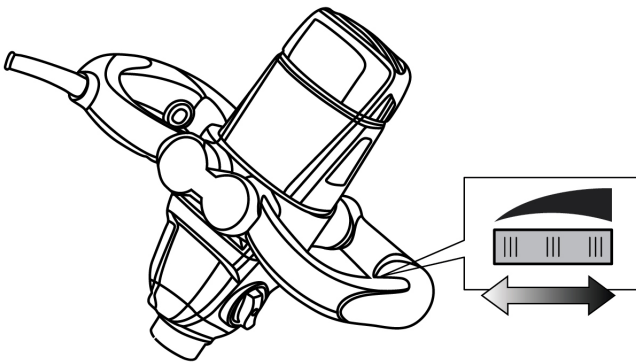

Fig. 4

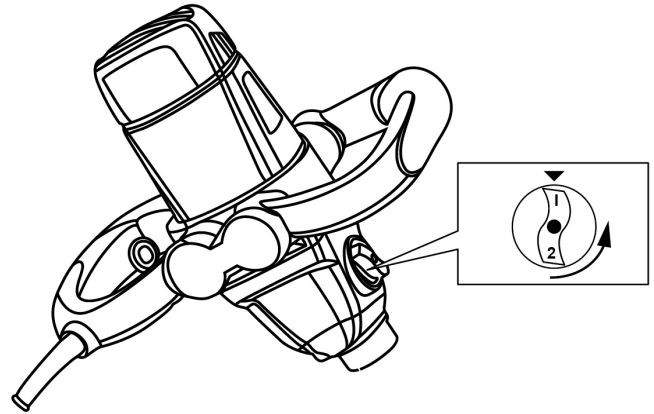

Fig. 5

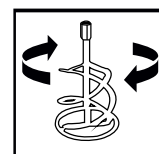
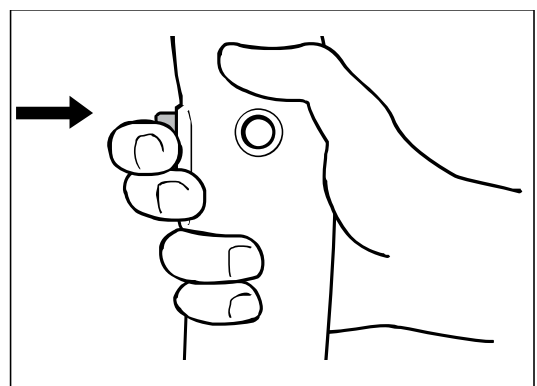
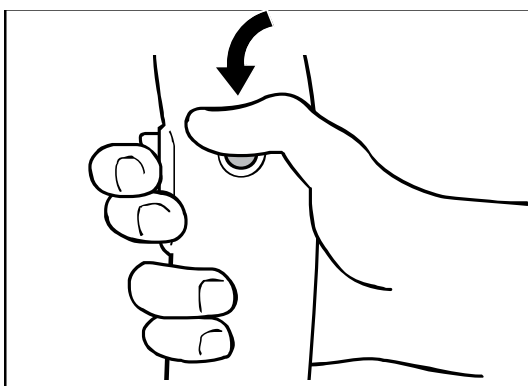

Fig. 6

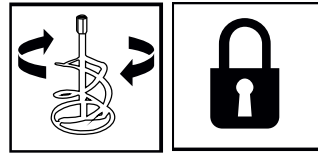
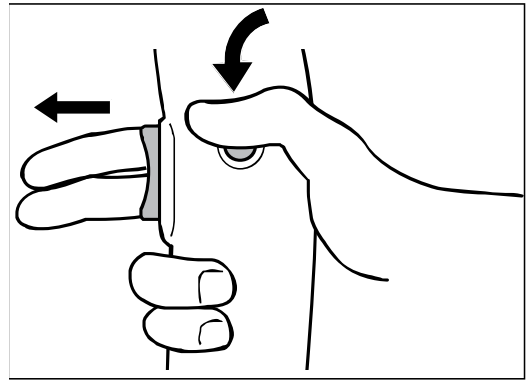
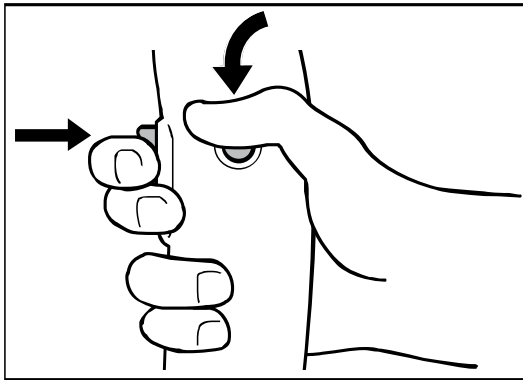

Fig. 7

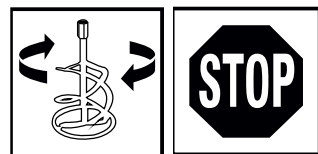
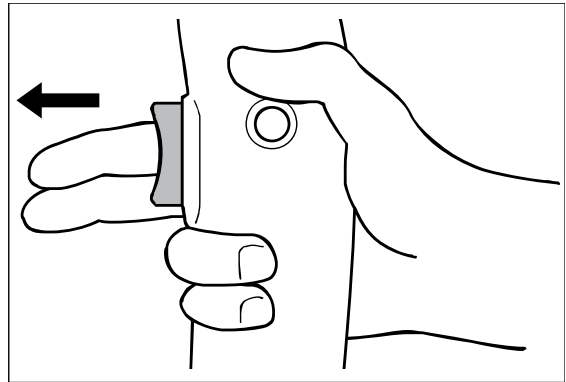
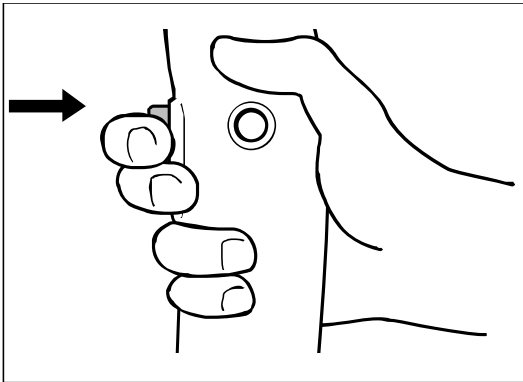

Fig. 8

Návod na použitie

- Tento návod na obsluhu platí pre toto zariadenie. Obsahuje dôležité informácie pre začatie používania a zaobchádzania s výrobkom.
- Skôr ako začnete zariadenie používať, prečítajte si pozorne a celý návod na použitie, zvlášť potom bezpečnostné pokyny. Nedodržanie tohto návodu na použitie môže viesť k vážnym zraneniam alebo poškodeniu zariadenia.
- Návod na použitie vychádza z noriem a predpisov platných v Európskej únii.
- V zahraničí by ste tiež mali dodržiavať predpisy a zákony danej krajiny.
- Návod na použitie si uschovajte pre neskoršie použitie. Ak zariadenie dáte tretej osobe, odovzdajte jej aj návod na použitie.

Vysvetlenie znakov

V návode na použitie alebo na zariadení sa používajú nasledujúce symboly a výstražné slová:



VAROVANIE!

Tento výstražný symbol/slovo znamená nebezpečenstvo so stredným stupňom rizika, ktoré, ak sa mu nevyhnete, môže viesť k vecným škodám, smrti alebo vážnym zraneniam.



POZNÁMKA!

Symbol poskytuje ďalšie užitočné informácie o použití zariadenia.



VAROVANIE!

Výrobca neručí za škody vzniknuté nesprávnym používaním zariadenia, nesprávnou údržbou a zásahmi do zariadenia za účelom výmeny alebo úpravy jeho častí. Práce na zariadení smie vykonávať iba výrobcom autorizovaný opravár.

Nedodržanie pokynov a varovaní uvedených v návode môže mať za následok úraz elektrickým prúdom, požiar a/alebo dokonca vážne zranenia.

Pokiaľ zariadenie používate, keď sa jeho kovové časti môžu dostať do kontaktu so skrytými elektrickými vodičmi alebo s napájacím káblom (ak je nainštalovaný), vždy ho držte za plastovú izolovanú rukoväť.

VYSVETLENIE SYMBOLOV



VAROVANIE! Prečítajte si a zapamätajte si všetky bezpečnostné postupy, pokyny a varovania. Venujte zvláštnu pozornosť pokynom označeným týmto symbolom.



Výrobok je v súlade s príslušnými smernicami ES.



Starostlivo si prečítajte, rešpektujte a zapamätajte si pokyny z tohto návodu.

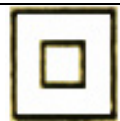

Symbol pre triedu II.



Vysoké napätie! Riziko úrazu elektrickým prúdom.

n0

RPM (otáčky za minútu)

~

Striedavé napätie



Povinné používanie prostriedkov na ochranu očí (vždy noste ochranné okuliare).



Povinné používanie prostriedkov na ochranu sluchu (štuple do uší, tlmiče).



Štítok pre oddelený zber elektrického a elektronického zariadenia.



Povinné používanie osobných ochranných prostriedkov na ochranu dýchacích orgánov.



Nebezpečenstvo ohňa!



Povinné používanie ochranných rukavíc..



Povinné používanie bezpečnostnej obuvi.



VAROVANIE! Nepreťažujte zariadenie. Preťaženie a opakované zablokovanie motora môže poškodiť zariadenie a akumulátor a v dôsledku toho sa skracuje životnosť výrobku.



VAROVANIE! Náradie nie je určené na prácu v prostredí s nebezpečenstvom výbuchu!

VŠEOBECNÉ BEZPEČNOSTNÉ POKYNY



VAROVANIE!

Prečítajte si všetky bezpečnostné varovania a pokyny popísané v tomto návode.

Nedodržanie bezpečnostných pokynov môže viesť k riziku vystavenia ľudí a zvierat úrazu elektrickým prúdom, požiaru a vážnym následkom.

Všetky bezpečnostné pokyny a varovania (vrátane tých na náradí) uschovajte pre budúce použitie.

Pojem „elektrické náradie“ použitý v bezpečnostných pokynoch sa vzťahuje tak na elektrické náradie napájané z elektrickej siete (s elektrickým káblom), ako aj na elektrické náradie napájané z akumulátorov (bez elektrického kábla).

BEZPEČNOSŤ PRACOVNÉHO PRIESTORU

- Udržujte pracovný priestor čistý a dobre osvetlený. *Neporiadok a neosvetlené pracovné plochy a pracovné stoly spôsobujú zranenia.*
- Nepoužívajte náradie v prítomnosti výbušných látok, ako sú horľavé kvapaliny alebo plyny. *Iskry vznikajúce počas prevádzky náradia môžu spôsobiť vznietenie výparov alebo prášku.*
- Udržujte deti a návštevníkov mimo dosahu. *Akékoľvek rozptýlenie môže viesť k strate kontroly.*

ELEKTRICKÁ BEZPEČNOSŤ

- Zástrčka náradia musí zodpovedať sieťovému konektoru napájania (ak má náradie napájací kábel). Nikdy, za žiadnych okolností a z akéhokoľvek dôvodu zástrčky neprispôbujte ani nespracúvajte. S uzemnenými spotrebičmi nepoužívajte žiadne adaptéry. *Štandardné a originálne zástrčky a konektory znižujú nebezpečenstvo úrazu elektrickým prúdom.*
- Vyhnite sa kontaktu s uzemnenými povrchmi, ako sú potrubia, radiátory, sporáky alebo chladničky. *V prípade uzemnenia vášho tela sa výrazne zvyšuje nebezpečenstvo úrazu elektrickým prúdom.*
- Nevystavujte nabíjačku dažďu ani snehu. *Ak sa do náradia dostane voda, výrazne sa zvýši nebezpečenstvo úrazu elektrickým prúdom.*
- S napájacím káblom zaobchádzajte opatrne. Uistite sa, že kábel je umiestnený tak, aby sa naň nestúpilo, alebo aby nebol inak vystavený poškodeniu alebo namáhaniu. *Nikdy nepoužívajte šnúru na prenášanie, ťahanie alebo vyberanie mýta. Nikdy nevystavujte kábel teplu, oleju, ostrým hranám alebo pohyblivým predmetom. Poškodený alebo zauzlený kábel zvyšuje možnosť úrazu elektrickým prúdom.*
- Pri prevádzke vonku používajte vhodné predĺžovacie zdroje určené na vonkajšie použitie. *Použitie vhodných predĺžovacích spotrebných materiálov zníži nebezpečenstvo úrazu elektrickým prúdom.*
- Ak je potrebná prevádzka vo vlhkom prostredí, používajte iba elektrickú sieť, ktorá je zabezpečená diferenciálnymi napäťovými spínačmi – FID (RCD). *Použitie FID spínačov znižuje nebezpečenstvo úrazu elektrickým prúdom.*

OSOBNÁ BEZPEČNOSŤ

- Pri práci s náradím musíte byť veľmi opatrní. Buďte si vedomí toho, čo robíte, a robte to rozumne. S náradím nepracujte, pokiaľ ste unavení alebo pod vplyvom drog, alkoholu alebo liekov. *Jediný okamih zníženej pozornosti pri práci s náradím môže viesť k vážnym zraneniam.*
- Vždy používajte ochranné vybavenie. Vždy používajte ochranné okuliare, ochranné rukavice a ochranu sluchu. *Používanie ochranných pomôcok prispôbených pracovnému prostrediu a podmienkam, ako je protiprachová maska, stabilná obuv, helma a ochrana sluchu, znižuje nebezpečenstvo fyzických zranení.*
- Zabráňte náhodnému spusteniu. Pred pripojením zariadenia k sieti/batérii, pred jeho zdvihnutím alebo prenášaním vždy najskôr skontrolujte a uistite sa, že je vypínač zariadenia vypnutý. Prenášanie zariadenia s prstom na vypínači alebo pripojenie zariadenia k sieti/batérii so zapnutým vypínačom môže spôsobiť nehodu.
- Pred spustením alebo zapnutím zariadenia z neho odstráňte všetky nastavovacie a ostatné kľúče. Kľúč ponechaný na rotujúce časti zariadenia môže spôsobiť zranenie.
- Nepresahujte. Vždy udržiavajte správny postoj a rovnováhu. *Nepoužívajte na rebríku alebo nestabilnej podpere. To vám umožní mať dobré ovládanie nástroja v prípade neočakávaných alebo nepredvídateľných situácií.*
- Noste vhodné oblečenie. *Nenoste voľné oblečenie alebo šperky, ktoré by sa mohli zachytiť do pohyblivých častí nástroja a spôsobiť zranenie. Noste ochrannú pokrývku vlasov, ktorá zadrží dlhé vlasy a zabráni ich vtiahnutiu do blízkych vetracích otvorov.*
- Pokiaľ je náradie vybavené sacím hrdlom a systémom zberu prachu, vždy zaistite jeho správnu inštaláciu a pripojenie. *Použitie mechanizmu zberu prachu môže znížiť vplyv expozície emisiám a škodlivým prachovým látkam.*

POUŽÍVANIE A ÚDRŽBA NÁRADIA

- Nepreťažujte nástroj. *Na svoju prácu používajte vhodné náradie / vybavenie. Ak budete nástroj používať správne a na zamýšľané účely, bude fungovať s vyššou kvalitou a vyššou úrovňou bezpečnosti.*
- Nepracujte s náradím, pokiaľ je vypínač mimo funkcie. *Akékoľvek náradie, ktoré nie je možné použiť s vypínačom, je nebezpečné a musí byť okamžite opravené.*
- Pred každým použitím náradia, vrátane nastavovania, údržby, výmeny spotrebného materiálu alebo skladovania, vytiahnite zástrčku z elektrickej siete. Tieto preventívne bezpečnostné opatrenia znižujú nebezpečenstvo, že sa nástroj automaticky spustí.
- Ak nástroj nepoužívate (vrátane prípadov, keď ho nechávate bez dozoru iba po obmedzenú dobu), uchovávajte ho mimo dosahu detí. *Nedovoľte osobám, ktoré nie sú dostatočne informované o pokynoch uvedených v tejto príručke, používať náradie. Ak je tento nástroj používaný neškolenými alebo nekvalifikovanými osobami, je nebezpečný.*
- Údržba nástroja. *Skontrolujte možné nesprávne nastavenie, zlé upevnenie odnímateľných alebo pružných dielov, možnosť zlomenia dielov a ďalšie nezrovnalosti, ktoré môžu mať negatívny vplyv na chod nástroja. Veľa nehôd je spôsobených zlou údržbou nástrojov.*
- Uistite sa, že rezné nástroje sú čisté. *Sledovanie a používanie nástroja je jednoduchšie a bezpečnejšie, keď sú všetky časti nástroja čisté a dobre udržiavané.*
- Náradie a všetky odnímateľné diely a príslušenstvo je potrebné používať v súlade s pokynmi obsiahnutými v tomto návode s ohľadom na prevádzkové podmienky a typ práce, ktorú chcete vykonávať. *Používanie náradia na iné účely, než je uvedené v tomto návode, môže viesť k nebezpečným situáciám.*

SERVIS

- Servis zariadenia zverte iba autorizovanému servisu výrobcu, ktorý používa iba originálne náhradné diely. *Tým je zaistené trvalé zabezpečenie vášho zariadenia.*

DODATOČNÉ BEZPEČNOSTNÉ POKYNY PRE RUČNÉ PRENOSNÉ ELEKTRICKÉ NÁRADIE

- Pri používaní zariadenia vždy noste prostriedky na ochranu sluchu. *Vystavenie hluku môže viesť k strate sluchových schopností.*
- Použite prídavnú (bočnú) rukoväť dodanú so strojom. *Strata stability môže viesť k zraneniu osôb.*
- Pri prevádzke zariadenia, keď jeho kovové časti môžu prísť do kontaktu so skrytými elektrickými vodičmi alebo vlastným elektrickým káblom (ak je integrovaný), vždy držte náradie za plastovú izolovanú rukoväť. *Kovové časti stroja pri kontakte s elektrickými vodičmi spôsobia, že sa zo stroja stane tzv. "živo" (pod napätím). Nedodržanie tohto pokynu má za následok úraz elektrickým prúdom.*

- d) V prípade použitia podstavca-stojana na upevnenie zariadenia, skontrolujte a uistite sa, že je správne zmontovaný a nainštalovaný. Správna montáž a inštalácia sú zásadné pre vašu bezpečnosť, zabraňujú zrazeniu nástroja.
- e) **Zaistite bezpečnú montáž zariadenia na stojan.** Ak pohnete zariadením pripojeným k základni, môže to spôsobiť stratu kontroly.
- f) **Umiestnite stojan na rovný, pevný a bezpečný povrch.** Stojan umožní stabilnú prevádzku náradia a vyžaduje si stály dohľad.
- g) **Stojan nepreťažujte a nepoužívajte ho ako rebrík.** Nedodržanie týchto pokynov môže viesť k preťaženiu a prevráteniu. Tieto pokyny platia pre väčšie nástroje.

HLAVNÉ KOMPONENTY ZARIADENIA A VYPÍNAČA (Obr. 1)

- | | |
|--------------------------------|--|
| 1. Tlačidlo zapnutia/vypnutia | 6. Miešacia lopatka (24 cm) |
| 2. Tlačidlo zámku vypínača | 7. Vetracie štrbiny |
| 3. Gombík nastavenia rýchlosti | 8. Veľkosť kľúča 22 (2x) |
| 4. Vretno M14 | 9. Prepínač rýchlostí (2rýchlostné stupne) |
| 5. Miešacia tyč (37 cm) | |

MONTÁŽ ZARIADENIA (Obr. 2)

1. Pripojte miešaciu tyč (5) a miešaciu lopatku (6) pomocou dodaných kľúčov.
2. Umiestnite miešaciu tyč na vretno (4) a utiahnite ju pomocou kľúčov, ako je znázomené na obrázku.



Varovanie!

Uistite sa, že je miešacia tyč dobre zaistená na vreteno.

POUŽITIE

ZAPNUTIE ZARIADENIA (Obr. 3)

1. Pripojte zariadenie do sieťovej zásuvky.
2. Umiestnite miešaciu lopatku (6) do nádoby s miešanými materiálmi.
3. Nastavte gombík pre nastavenie rýchlosti (3) na najnižšiu rýchlosť.



VAROVANIE!

Pri zapínaní držte zariadenie pevne. Po zapnutí bude zariadenie tlačit' opačným smerom, preto sa postavte do bezpečnej polohy a držte zariadenie pevne oboma rukami.

4. Najprv stlačte tlačidlo zámku (2), potom stlačte a podržte tlačidlo zapnutia/vypnutia (1), zariadenie začne pracovať.
5. Pomocou gombíka pre nastavenie rýchlosti (3) pomaly zvyšujte rýchlosť. (obr. 4)
6. Ak chcete zariadenie vypnúť, uvoľnite tlačidlo zapnutia/vypnutia (1).

POZNÁMKA: Zariadenie vypnite iba vtedy, keď je miešacia lopatka v mixovacej nádobe.

POUŽITIE PREPÍNAČA RÝCHLOSTI (Obr. 5)

Pomocou páčkového prepínača nastavte počet otáčok.

1. stupeň: 180-460 ot./ min⁻¹
2. stupeň: 300-750 ot./ min⁻¹

POUŽITIE TLAČIDLA ZÁMKU

Tlačidlo zapnutia/vypnutia (1) zablokuje pomocou tlačidla zámku vypínača (2). Zariadenie tak bude fungovať bez toho, aby ste museli držať tlačidlo zapnutia/vypnutia (1).

1. Najprv stlačte uzamykacie tlačidlo (2), potom stlačte a podržte tlačidlo zapnutia/vypnutia (1). **(Obr. 6)**
2. Zatiaľ čo držíte tlačidlo napájania (1), stlačte a držte palcom zaistovacie tlačidlo (2). **(Obr. 7)**
3. Uvoľnite tlačidlo zapnutia/vypnutia (1) a súčasne držte stlačené tlačidlo zámku (2). **(Obr. 7)**
Teraz môžete uvoľniť palec z blokovacieho tlačidla (2).
4. Ak chcete zariadenie vypnúť, jednoducho stlačte a uvoľnite tlačidlo napájania (1). **(Obr. 8)**

ÚDRŽBA A ČISTENIE

Pred akýmkoľvek zásahom do zariadenia vytiahnite zástrčku zo zásuvky.

Na čistenie plastových častí zariadenia použite vlhkú handričku. Nepoužívajte žiadne žieravé čistiace prostriedky ani ostré predmety.

Vetracie štrbiny na kryte motora by mali byť priechodné a čisté. Pri čistení používajte mäkkú kefu alebo štetec..

OPRAVA

Používajte vhodné originálne príslušenstvo a náhradné diely od výrobcu náradia. Pokiaľ sa zariadenie aj napriek našej kontrole kvality a vašej správnej údržbe pokazí, nechajte ho opraviť autorizovaným servisným technikom.

Pred odovzdaním zariadenia do servisu je nutné ho očistiť od všetkých nečistôt a v pôvodnom obale. Za žiadnych okolností neponárajte časti alebo celé zariadenie do kvapaliny.

TECHNICKÉ DÁTA

NÁZOV Miešač farieb	MODEL: IE-MM1600	MERNÁ JEDNOTKA
Napätie	230-240V; 50 Hz	V (a.c.)
Výkon	1600	W
Počet otáčok (n ₀) 1. stupeň	180-460	min ⁻¹
2. stupeň	300-750	min ⁻¹
Hmotnosť	4,7	kg
Priemer miešacej lopatky	Ø 160	mm
Celková dĺžka miešacej tyče	600	mm
Hladina akustického tlaku L _{p(A)}	85, K _{pa} = 3 dB	dB(A)
Hladina akustického výkonu L _{w(A)}	96, K _{pa} = 3 dB	dB(A)
Úroveň vibrácií A _{h,1D} , A _{h,D}	3,18, K= 1,5	m/s ²
Trieda ochrany	II	

ISKRA si vyhradzuje všetko právo na zmenu alebo aktualizáciu svojich zariadení bez povinnosti informovať zákazníkov, ktorí už majú podobné modely zariadení.

Meno a adresa výrobcu:

Zhejiang Burley Tools Co., Ltd.
South-eastern Industrial Zone, Shuxi Street, Wuyi Country,
Zhejiang 321200, Ľ R Čína

PREHLÁSENIE O ZÁRUKU

Firma MarexTrade s. r. o., K Šeberáku 180/1, Praha 4 – Kunratice, Česká Republika týmto prehlásením o záruke uvádza, že:

- Zaručuje kvalitnú a bezchybnú prevádzku predmetných výrobkov v záručnej dobe, ktorá začína dodaním produktu spotrebiteľovi.
- Výrobok bude počas záručnej doby bezchybne fungovať, pokiaľ bude používaný v súlade s jeho účelom a návodom na použitie.
- Na žiadosť zákazníka, ak bude samozrejme podaná v záručnej dobe, sa postará o odstránenie závad a prípadných nedostatkov na výrobku na vlastné náklady, najneskôr do 30 dní odo dňa oznámenia závady. Túto lehotu je možné predĺžiť maximálne o 15 dní, pokiaľ bol predmetný výrobok už v minulosti opravovaný. Pokiaľ nebude výrobok opravený v uvedenej lehote, bude vymenený za identický, nový a bezchybný výrobok. Záručnú dobu predĺži o dobu opravy. Na vymenený tovar alebo na výmenu podstatnej časti tovaru za novú vystaví zákazníkovi nový záručný list.
- Poskytuje servis, údržbu, náhradné diely a príslušenstvo po dobu ďalších 3 rokov od uplynutia záručnej doby.
- Záruka platí na území Českej a Slovenskej republiky.

ZÁRUČNÁ DOBA

Úžitkové vlastnosti, prípadne bezchybná prevádzka výrobku sú garantované v záručnej dobe 24 mesiacov, ktorá začína plynúť dňom dodania výrobku spotrebiteľovi. V prípade použitia výrobku pre profesionálne alebo zárobkové účely, alebo pre účely nad rámec bežného použitia v domácnosti, alebo pokiaľ je produkt používaný osobou, ktorá nie je v súlade s platnými právnymi predpismi definovaná ako spotrebiteľ, je záručná doba 12 mesiacov. Všetky akumulátory / batérie majú záručnú dobu 12 mesiacov. Za stratený záručný list neručíme. Pokiaľ sa na výrobku nepreukáže reklamovaná vada, sme oprávnení účtovať vzniknuté diagnostické náklady.

UPOZORNENIE: Záruka nekráti práva spotrebiteľa vyplývajúce zo zodpovednosti predávajúceho za vady výrobkov.

ZÁRUČNÉ PODMIENKY SU

- v prípade reklamácie je nutné predložiť vyplnený záručný list, originál nákupnej faktúry (alebo kópiu oboch);
- že výrobok nie je mechanicky poškodený;
- že s výrobkom nebolo manipulované neoprávnenou osobou;
- že zákazník (užívateľ) jednal a používal produkt v súlade s priloženým návodom;
- počas záručnej doby je autorizovaným servisným strediskom iba servis firmy MarexTrade s. r. o.;
- že záručné štítky a plomby nie sú poškodené alebo odstránené.

UKONČENIE ZÁRUKY

Záručný servis sa nevzťahuje na diely podliehajúce opotrebeniu (žiarovky, vykurovacie telesá, vlákna, kefy elektromotora, opotrebené ozubené kolesá).

Záruka sa ďalej nevzťahuje na vady vzniknuté pri preprave a manipulácii po dodaní zákazníkovi, v dôsledku nesprávneho nastavenia, mechanickej vady (fyzické rozbitie), vady v dôsledku neodborného a nebalého zaobchádzania s výrobkom, pri akomkoľvek neoprávnenom zásahu, pokiaľ k závade došlo v dôsledku použitia nevhodného spotrebného materiálu, alebo kvapalín, pokiaľ boli do výrobku inštalované neoriginálne diely, v dôsledku nadmerného napätia, vyššej moci, úderu blesku, vytečenia batérie, čistenia výrobku alebo jeho častí a vniknutia kvapaliny do produktu.

Pred odovzdaním výrobku do servisu je nutné ho očistiť od všetkých nečistôt. V opačnom prípade vám budeme nútení účtovať náklady na očistenie výrobku podľa cenníku distribútora.

V prípade nesprávneho použitia, neprimeraného použitia sily a zásahov, ktoré neboli vykonané autorizovaným servisným strediskom, záruka zaniká. Táto záruka neobmedzuje vaše zákonné práva.

Manipulácia so starým elektrickým a elektronickým zariadením:

(platné v Európskej únii a ďalších európskych krajinách so samostatným systémom nakadania s odpadmi).



Tento symbol na produkte, na jeho obale alebo v sprievodných dokumentoch znamená, že s produktom nesmie byť zaobchádzané ako s domovým odpadom. Musíte ho zlikvidovať na príslušnom zberom mieste pre recykláciu elektrických a elektronických zariadení. Recyklácia tohto produktu pomôže zachovať prírodné zdroje a pomôže zabrániť negatívnym dopadom na životné prostredie a ľudské zdravie. Likvidácia produktu musí byť vykonaná v súlade s platnými predpismi pre likvidáciu odpadu. Pre podrobnejšie informácie o manipulácii a vrátení tohto výrobku kontaktujte prosím miestny mestský úrad, službu pre likvidáciu domového odpadu alebo obchod, kde ste výrobok zakúpili. Odpadové elektrozaariadenia je možné tiež bezplatne odovzdať distribútorovi priamo pri dodaní nového elektrozaariadenia. V súlade so smernicou 2012/19/EU a smernicou 2006/66/ES o chybných alebo opotrebovaných akumulátoroch/batériách, musia byť predmetné výrobky zhromažďované oddelene a recyklované spôsobom šetrným k životnému prostrediu.

Všetky práva vyhradené.

ZÁRUKA



AUTORIZOVANÝ
SERVIS



MarexTrade s. r. o.
K Šeberáku 180/1, Praha
4 – Kunratice
Česká republika



+420 724 892 995
servis@marextrade.cz

Informácie o zákazníkovi

Meno a priezvisko

Titul

Email

Telefón

Dátum dodania výrobku / dátum začiatku záručnej doby

Informácie o výrobku

Typ výrobku / Názov

Typ a model

Sériové číslo

Výrobca

Pečiatka a podpis distribútora