

IskraEKO



IE-MM1600

CZ MÍCHAČ BAREV A MALTY

PŘEKLAD ORIGINALNÍHO NÁVODU

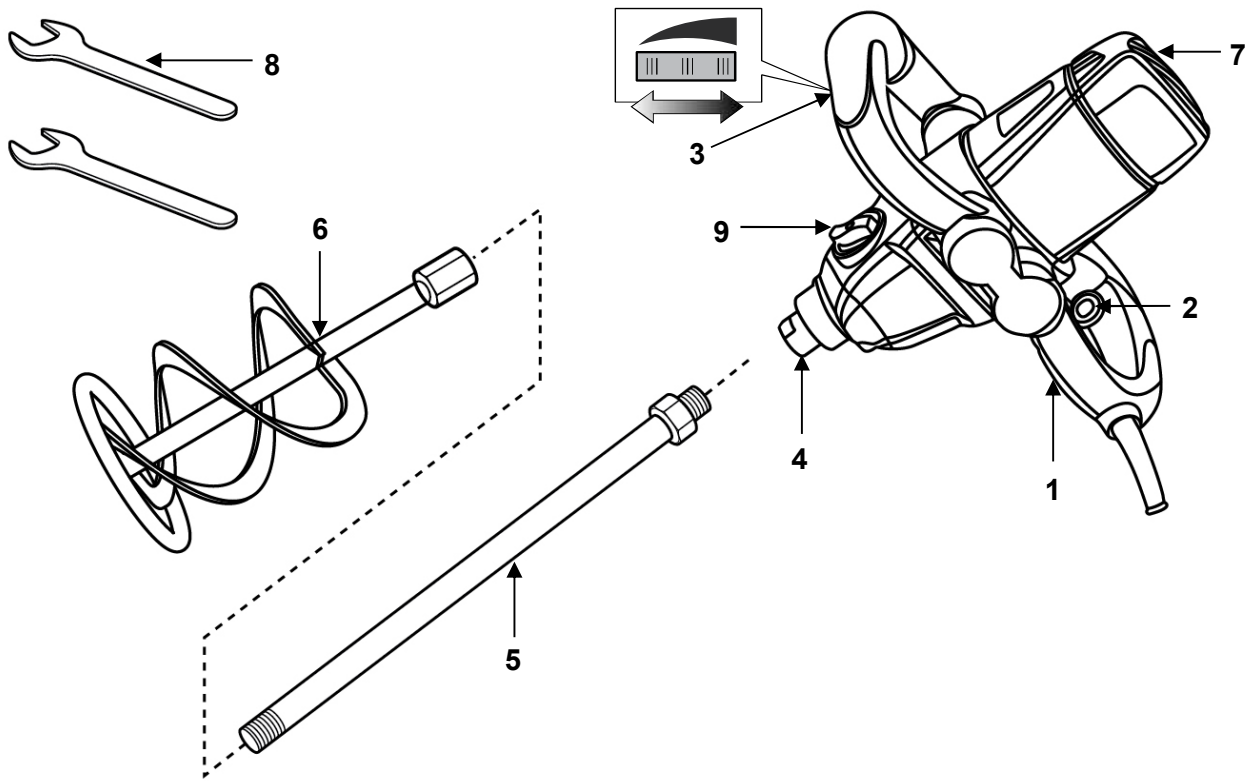

Fig. 1

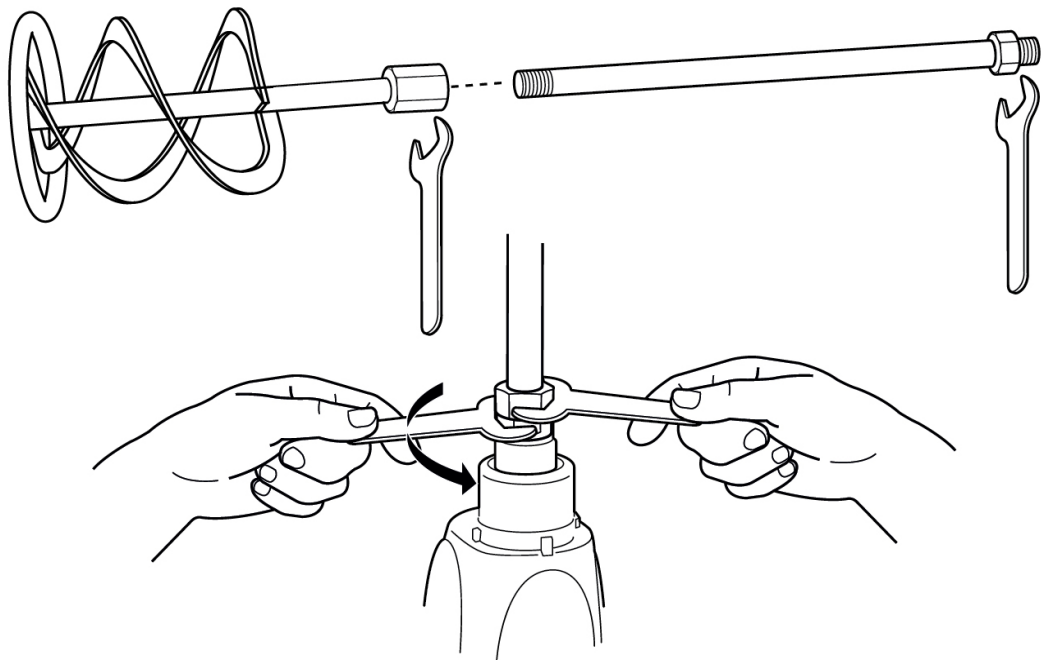

Fig. 2

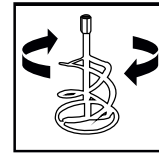
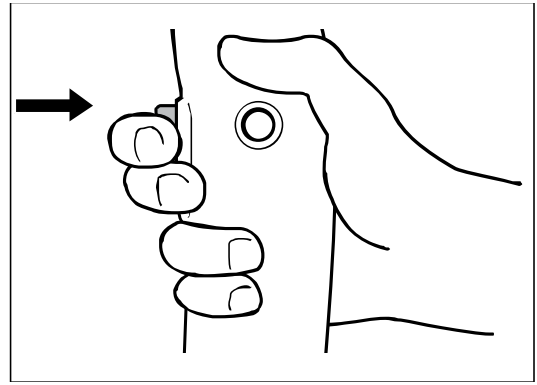
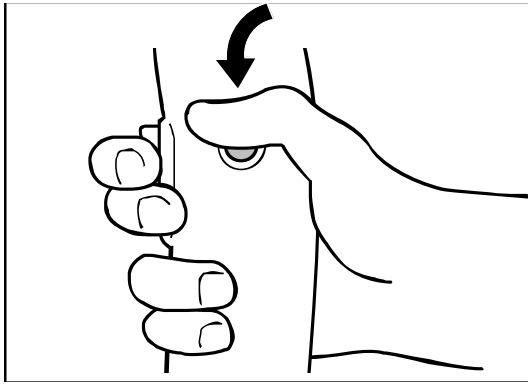

Fig. 3

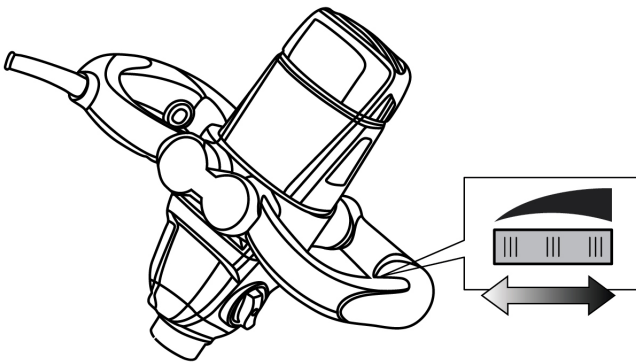

Fig. 4

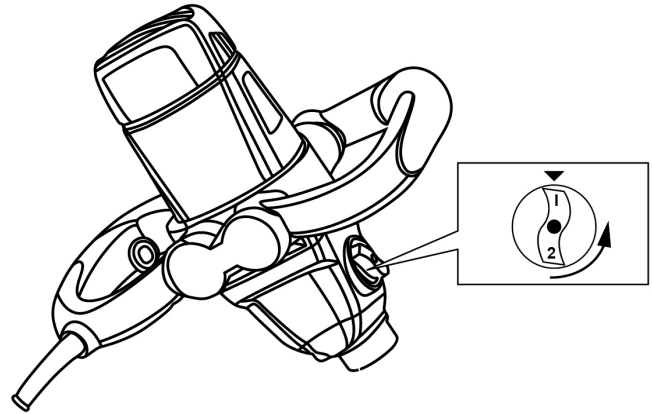

Fig. 5

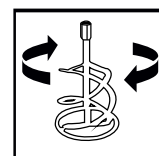
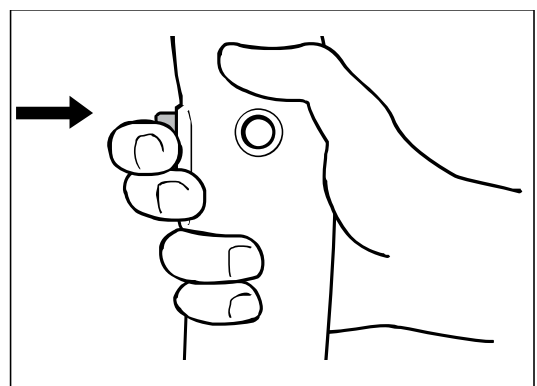
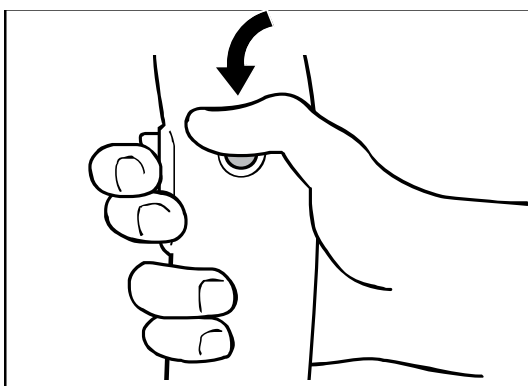

Fig. 6

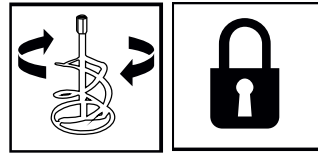
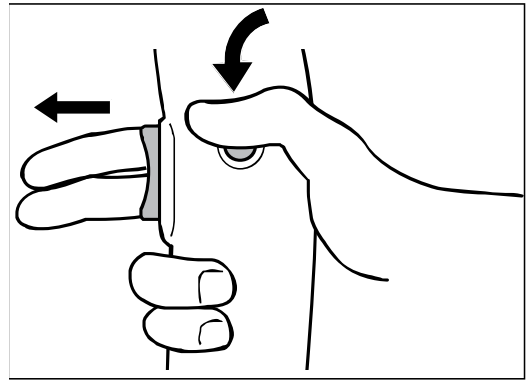
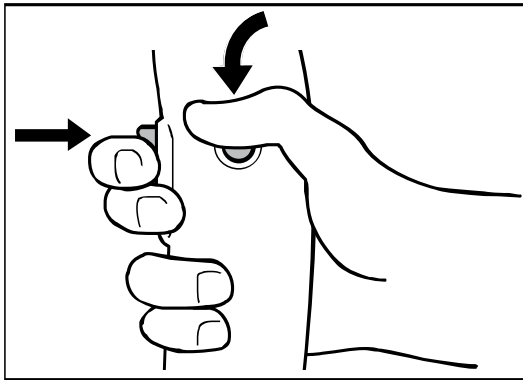

Fig. 7

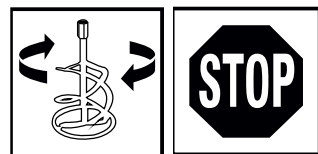
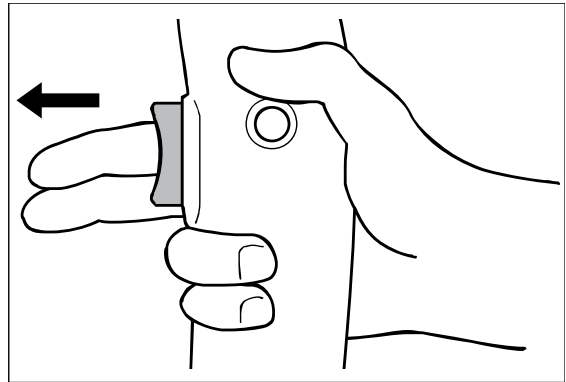
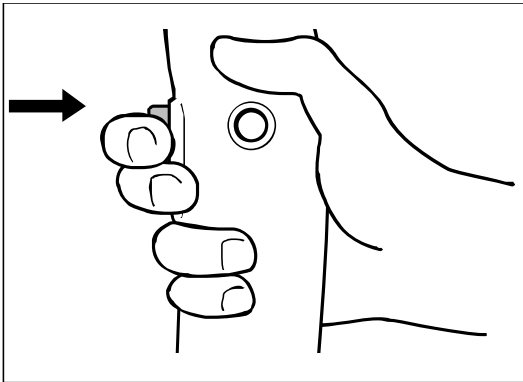

Fig. 8

Návod k použití

- Tento návod k použití platí pro toto zařízení. Obsahuje důležité informace pro zahájení používání a zacházení s výrobkem.
- Než začnete zařízení používat, přečtěte si pozorně a celý návod k použití, zvláště pak bezpečnostní pokyny. Nedodržení tohoto návodu k použití může vést k vážným zraněním nebo poškození zařízení.
- Návod k použití vychází z norem a předpisů platných v Evropské unii.
- V zahraničí byste také měli dodržovat předpisy a zákony dané země.
- Návod k použití uschovejte pro pozdější použití. Pokud zařízení předáte třetí osobě, předejte jí také návod k použití.

Vysvětlení znaků

V návodu k použití nebo na zařízení jsou použity následující symboly a výstražná slova:



VAROVÁNÍ!

Tento výstražný symbol/slovo označuje nebezpečí, které, pokud se mu nevyhnete, může vést k věcným škodám, smrti nebo vážným zraněním.



POZNÁMKA!

Symbol poskytuje užitečné doplňkové informace o použití zařízení.



VAROVÁNÍ!

Výrobce neručí za škody vzniklé nesprávným používáním zařízení, nesprávnou údržbou a zásahy do zařízení za účelem výměny nebo úpravy jeho částí. Práce na zařízení smí provádět pouze výrobcem autorizovaný servisní technik.

Nedodržení pokynů a varování uvedených v návodu může mít za následek úraz elektrickým proudem, požár a/nebo dokonce vážná zranění. Pokud zařízení používáte, když se jeho kovové části mohou dostat do kontaktu se skrytými elektrickými vodiči nebo s napájecím kabelem (pokud je nainstalován), vždy jej držte za plastovou izolovanou rukojeť.

VYSVĚTLENÍ SYMBOLŮ



VAROVÁNÍ! Přečtěte si a zapamatujte si všechny bezpečnostní postupy, pokyny a varování. Věnujte zvláštní pozornost pokynům označeným tímto symbolem.



Výrobek v souladu s příslušnými směrnicemi ES.



Pečlivě si přečtěte, respektujte a zapamatujte si pokyny z tohoto návodu.



Symbol pro třídu II.



Vysoké napětí! Nebezpečí úrazu elektrickým proudem.

n0

RPM (otáčky za minutu).

~

Střídavé napětí



Povinné používání prostředků na ochranu očí (vždy používejte ochranné brýle).



Povinné používání prostředků na ochranu sluchu (špunty do uší, tlumiče).



Štítek pro oddělený sběr elektrického a elektronického zařízení.



Povinné používání osobních ochranných prostředků k ochraně dýchacích orgánů.



Nebezpečí ohně!



Povinné používání ochranných rukavic.



Povinné používání bezpečnostní obuvi.



VAROVÁNÍ! Nepřetěžujte zařízení. Přetížení a opakované zablokování motoru může poškodit zařízení a akumulátor a v důsledku toho se zkracuje životnost výrobku.



VAROVÁNÍ! Náradí není určeno pro práci v prostředí s nebezpečím výbuchu!

VŠEOBECNÉ BEZPEČNOSTNÍ POKYNY



VAROVÁNÍ!

Přečtěte si všechna bezpečnostní varování a pokyny popsané v tomto návodu.

Nedodržení bezpečnostních pokynů může vést k riziku vystavení lidí a zvířat úrazu elektrickým proudem, požáru a vážným následkům.

Všechny bezpečnostní pokyny a varování (včetně těch na náradí) uschovejte pro budoucí použití.

Pojem „elektrické náradí“ použitý v bezpečnostních pokynech se vztahuje jak na elektrické náradí napájené z elektrické sítě (s elektrickým kabelem), tak i na elektrické náradí napájené z akumulátorů (bez elektrického kabelu).

BEZPEČNOST NA PRACOVÍŠTI

- Udržujte pracovní prostor čistý a dobře osvětlený. Nepořádek a neosvětlené pracovní plochy a pracovní stoly způsobují zranění.
- Nepoužívejte náradí v přítomnosti výbušných látek, jako jsou hořlavé kapaliny nebo plyny. Jiskry vznikající během provozu nástroje mohou způsobit vznícení výparů nebo prášku.
- Udržujte děti a návštěvníky mimo dosah. Jakékoli rozptýlení může vést ke ztrátě kontroly.

ELEKTRICKÁ BEZPEČNOST

- Zástrčka náradí musí odpovídat napájecímu síťovému konektoru (pokud má náradí napájecí kabel). Nikdy, za žádných okolností za jakéhokoli důvodu zástrčky neupravujte ani nezpracovávejte. S uzemněnými spotřebiči nepoužívejte žádné adaptéry. Standardizované a originální zástrčky a konektory snižují nebezpečí úrazu elektrickým proudem.
- Vyvarujte se kontaktu s uzemněnými povrchy, jako jsou potrubí, radiátory, sporáky nebo chladničky. V případě uzemnění vašeho těla se silně zvyšuje nebezpečí úrazu elektrickým proudem.
- Nevystavujte nabíječku dešti nebo sněhu. Pokud se do náradí dostane voda, silně se zvýší nebezpečí úrazu elektrickým proudem.
- S napájecím kabelem zacházejte opatrně. Ujistěte se, že je kabel umístěn tak, aby se na něj nešláplo, nezakoplo o něj nebo aby nebyl jinak vystaven poškození nebo namáhání. Nikdy nepoužívejte kabel k přenášení, tahání nebo vypínání náradí. Nikdy nevystavujte kabel teplu, oleji, ostrým hranám nebo pohybujícím se předmětům. Poškozený nebo zauzlený kabel zvyšuje možnost úrazu elektrickým proudem.
- Při provozu venku používejte vhodné prodlužovací zdroje určené pro venkovní použití. Použití vhodných prodlužovacích zdrojů sníží nebezpečí úrazu elektrickým proudem.
- Pokud je nutný provoz ve vlhkém prostředí, používejte pouze napájecí síť, která je zabezpečena diferenciálními napěťovými spínači – FID (RCD). Použití FID spínačů snižuje nebezpečí úrazu elektrickým proudem.

OSOBNÍ BEZPEČÍ

- a) Při práci s nářadím musíte být velmi opatrní. Buďte si vědomi toho, co děláte, a dělejte to rozumně. S nářadím nepracujte, pokud jste unavení nebo pod vlivem drog, alkoholu nebo léků. *Jediný okamžik snížené pozornosti při práci s nářadím může vést k vážným zraněním.*
- b) **Vždy používejte ochranné vybavení. Vždy používejte ochranné brýle, ochranné rukavice a ochranu sluchu.** *Používání ochranných pomůcek přizpůsobených pracovnímu prostředí a podmínkám, jako je protiprachová maska, stabilní obuv, helma a ochrana sluchu, snižuje nebezpečí fyzických zranění.*
- c) **Zabraňte náhodnému spuštění. Před připojením zařízení k síti/baterii, před jeho zvednutím nebo přenášením vždy nejprve zkontrolujte a ujistěte se, že je vypínač zařízení vypnutý. Přenášení zařízení s prstem na vypínači nebo připojení zařízení k síti/baterii se zapnutým vypínačem může způsobit nehodu.**
- d) **Před spuštěním nebo zapnutím zařízení z něj odstraňte všechny nastavovací a ostatní klíče. Klíč ponechaný na rotující části zařízení může způsobit zranění.**
- e) **Nepřesahujte. Vždy udržujte správný postoj a rovnováhu. Nepoužívejte na žebříku nebo nestabilní podpěře.** *To vám umožní mít dobré ovládnání nástroje v případě neočekávaných nebo nepředvídatelných situací.*
- f) **Noste vhodné oblečení. Nenoste volné oblečení nebo šperky, které by se mohly zachytit do pohyblivých částí nástroje a způsobit zranění. Noste ochrannou pokrývku vlasů, která zadrží dlouhé vlasy a zabrání jejich vtažení do blízkých větracích otvorů.**
- g) **Pokud je nářadí vybaveno sacím hrdlem a systémem sběru prachu, vždy zajistěte jeho správnou instalaci a připojení. Použití mechanismu sběru prachu může snížit vliv expozice emisím a škodlivým prachovým látkám.**

POUŽÍVÁNÍ A ÚDRŽBA NÁŘADÍ

- a) **Nepřetěžujte zařízení. Pro svou práci používejte vhodné nářadí / vybavení. Pokud budete nástroj používat správně a pro zamýšlené účely, bude fungovat s vyšší kvalitou a vyšší úrovní bezpečnosti.**
- b) **Nepracujte se zařízením, pokud je vypínač mimo funkci. Jakékoli nářadí, které nelze použít s vypínačem, je nebezpečné a musí být okamžitě opraveno.**
- c) **Před každým použitím zařízení, včetně seřizování, údržby, výměny spotřebního materiálu nebo skladování, vytáhněte zástrčku z elektrické sítě. Tato preventivní bezpečnostní opatření snižují nebezpečí, že se nástroj automaticky spustí.**
- d) **Pokud zařízení nepoužíváte (včetně případů, kdy jej necháváte bez dozoru pouze po omezenou dobu), uchovávejte jej mimo dosah dětí. Nedovoľte osobám, které nejsou dostatečně informovány o pokynech uvedených v této příručce, používat nářadí. Pokud je tento nástroj používán neškoleným nebo nekvalifikovanými osobami, je nebezpečný.**
- e) **Údržba zařízení. Zkontrolujte možné nesprávné seřizení, špatné upevnění odnímatelných nebo pružných dílů, možnost zlomení dílů a další nesrovnalosti, které mohou mít negativní vliv na chod nástroje. Mnoho nehod je způsobeno špatnou údržbou nástrojů.**
- f) **Ujistěte se, že rezné nástroje jsou čisté. Sledování a používání nástroje je snazší a bezpečnější, když jsou všechny části nástroje čisté a dobře udržované.**
- g) **Zařízení a všechny odnímatelné díly a příslušenství je třeba používat v souladu s pokyny obsaženými v tomto návodu s ohledem na provozní podmínky a typ práce, kterou chcete provádět. Používání nářadí k jiným účelům, než je uvedeno v tomto návodu, může vést k nebezpečným situacím.**

SERVIS

- a) **Servis zařízení svěřte pouze autorizovanému servisu výrobce, který používá pouze originální náhradní díly. Tím je zajištěno trvalé zabezpečení vašeho zařízení.**

DODATEČNÉ BEZPEČNOSTNÍ POKYNY PRO RUČNÍ PŘENOSNÉ ELEKTRICKÉ ZAŘÍZENÍ

- a) **Při používání zařízení vždy používejte ochranu sluchu. Vystavení hluku může vést ke ztrátě sluchu. schopností.**
- b) **Použijte přídatnou (boční) rukojeť dodanou se strojem. Ztráta stability může vést ke zranění osob.**
- c) **Při provozu zařízení, kdy jeho kovové části mohou přijít do kontaktu se skrytými elektrickými vodiči nebo vlastním elektrickým kabelem (je-li integrován), vždy držte nářadí za plastovou izolovanou rukojeť. Kovové části stroje při kontaktu s elektrickými vodiči způsobí, že se ze stroje stane tzv "živě" (pod napětím). Nedodržení tohoto pokynu má za následek úraz elektrickým proudem.**
- d) **V případě použití podstavce-stojanu k upevnění zařízení, zkontrolujte a ujistěte se, že je správně smontován a nainstalován. Správná montáž a instalace jsou zásadní pro vaši bezpečnost, zabraňují sražení nástroje.**

- e) **Zajistěte bezpečnou montáž zařízení na stojan.** Pokud pohnete zařízením připojeným k základně, může to způsobit ztrátu kontroly.
- f) **Umístěte stojan na rovný, pevný a bezpečný povrch.** Stojan umožní stabilní provoz nářadí a vyžaduje stálý dohled.
- g) **Stojan nepřetěžujte a nepoužívejte jej jako žebřík.** Nedodržení těchto pokynů může vést k přetížení a převrácení. Tyto pokyny platí pro větší nástroje.

HLAVNÍ KOMPONENTY ZAŘÍZENÍ A VYPÍNAČE (Obr. 1)

Tlačítko zapnutí/vypnutí
 Tlačítko zámku vypínače
 Knoflík nastavení rychlosti
 Vřeteno M14
 Míchací tyč (37 cm)

Míchací lopatka (24 cm)
 Větrací štěrby
 Velikost klíče 22 (2x)
 Přepínač rychlostí (2rychlostní stupně)

MONTÁŽ ZAŘÍZENÍ (Obr. 2)

1. Připojte míchací tyč (5) a míchací lopatku (6) pomocí dodaných klíčů.
2. Umístěte míchací tyč na vřeteno (4) a utáhněte ji pomocí klíčů, jak je znázorněno na obrázku.



Varování!

Ujistěte se, že je míchací tyč dobře zajištěna na vřetenu.

POUŽITÍ

ZAPNUTÍ ZAŘÍZENÍ (Obr. 3)

1. Připojte zařízení do síťové zásuvky.
2. Umístěte míchací lopatku (6) do nádoby s míchanými materiály.
3. Nastavte knoflík pro nastavení rychlosti (3) na nejnižší rychlost.



VAROVÁNÍ!

Při zapínání držte zařízení pevně. Po zapnutí bude zařízení tlačít opačným směrem, proto se postavte do bezpečné polohy a držte zařízení pevně oběma rukama.

4. Nejprve stiskněte tlačítko zámku (2), poté stiskněte a podržte tlačítko zapnutí/vypnutí (1), zařízení začne pracovat.
5. Pomocí knoflíku pro nastavení rychlosti (3) pomalu zvyšujte rychlost. (Obr. 4)
6. Chcete-li zařízení vypnout, uvolněte tlačítko zapnutí/vypnutí (1).

POZNÁMKA: Zařízení vypněte pouze tehdy, když je míchací lopatka v mixovací nádobě.

POUŽITÍ PŘEPÍNAČE RYCHLOSTI (Obr. 5)

Pomocí páčkového přepínače nastavte počet otáček.

1. stupeň: 180-460 ot. / min⁻¹
2. stupeň: 300-750 ot. / min⁻¹

POUŽITÍ TLAČÍTKA ZÁMKU

Tlačítko zapnutí/vypnutí (1) zablokujte pomocí tlačítka zámku vypínače (2). Zařízení tak bude fungovat, aniž byste museli držet tlačítko zapnutí/vypnutí (1).

- 1) Nejprve stiskněte zamykací tlačítko (2), poté stiskněte a podržte tlačítko zapnutí/vypnutí (1). (Obr. 6)
- 2) Zatímco držíte tlačítko napájení (1), stiskněte a držte palcem zajišťovací tlačítko (2). (Obr. 7)
- 3) Uvolněte tlačítko zapnutí/vypnutí (1) a současně držte stisknuté tlačítko zámku (2). (Obr. 7)
Nyní můžete uvolnit palec z blokovacího tlačítka (2).
- 4) Chcete-li zařízení vypnout, jednoduše stiskněte a uvolněte tlačítko napájení (1). (Obr. 8)

ÚDRŽBA A ČISTĚNÍ

Před jakýmkoli zásahem do zařízení vytáhněte zástrčku ze zásuvky.

K čištění plastových částí zařízení použijte vlhký hadřík. Nepoužívejte žádné žíravé čisticí prostředky ani ostré předměty.

Větrací štěrby na krytu motoru by měly být průchodné a čisté. Při čištění používejte měkký kartáč nebo štětec.

OPRAVA

Používejte vhodné originální příslušenství a náhradní díly od výrobce náradí. Pokud se zařízení i přes naši kontrolu kvality a vaši správnou údržbu porouchá, nechte jej opravit autorizovaným servisním technikem.

Před předáním zařízení do servisu je nutné jej očistit od všech nečistot a v původním obalu.

Za žádných okolností neponořujte části nebo celé zařízení do kapaliny.

TECHNICKÁ DATA

NÁZEV Míchač barev	MODEL: IE-MM1600	MĚRNÁ JEDNOTKA
Napětí	230-240 V; 50 Hz	V (a.c.)
Výkon	1600	W
Počet otáček (n ₀) 1. stupeň	180-460	min ⁻¹
2. stupeň	300-750	min ⁻¹
Hmotnost	4,7	kg
Průměr míchací lopatky	Ø 160	mm
Celková délka míchací tyče	600	mm
Hladina akustického tlaku L _{p(A)}	85, K _{pa} = 3 dB	dB(A)
Hladina akustického výkonu L _{w(A)}	96, K _{pa} = 3 dB	dB(A)
Úroveň vibrací A _{h, ID} , A _{h, D}	3,18, K= 1,5	m/s ²
Třída ochrany	II	

ISKRA si vyhrazuje veškeré právo na změnu nebo aktualizaci svých produktů bez povinnosti informovat zákazníky, kteří již vlastní podobné modely zařízení.

Jméno a adresa výrobce:

Zhejiang Burley Tools Co., Ltd.
South-eastern Industrial Zone, Shuxi Street, Wuyi Country,
Zhejiang 321200, LR Čína

PROHLÁŠENÍ O ZÁRUCE

Firma MarexTrade s. r. o., K Šeberáku 180/1, Praha 4 – Kunratice, Česká Republika tímto prohlášením o záruce uvádí, že:

- Zaručuje kvalitní a bezchybný provoz předmětných výrobků v záruční době, která začíná dodáním produktu spotřebiteli.
- Výrobek bude během záruční doby bezchybně fungovat, pokud bude používán v souladu s jeho účelem a návodem k použití.
- Na žádost zákazníka, bude-li samozřejmě podána v záruční době, se postará o odstranění závad a případných nedostatků na výrobku na vlastní náklady, nejpozději do 30 dnů ode dne oznámení závady. Tuto lhůtu lze prodloužit maximálně o 15 dnů, pokud byl předmětný výrobek již v minulosti opravován. Pokud nebude výrobek opraven v uvedené lhůtě, vymění jej za identický, nový a bezchybný výrobek. Záruční dobu prodlouží o dobu opravy. Na vyměněné zboží nebo na výměnu podstatné části zboží za nové vystaví zákazníkovi nový záruční list.
- Poskytuje servis, údržbu, náhradní díly a příslušenství po dobu dalších 3 let od uplynutí záruční doby.
- Záruka platí na území České a Slovenské republiky.

ZÁRUČNÍ DOBA

Užité vlastnosti, případně bezchybný provoz výrobku jsou garantovány v záruční době 24 měsíců, která začíná běžet dnem dodáním výrobku spotřebiteli. V případě použití výrobku pro profesionální nebo výdělečné účely, nebo pro účely nad rámec běžného použití v domácnosti, nebo pokud je produkt používán osobou, která není v souladu s platnými právními předpisy definována jako spotřebitel, je záruční doba 12 měsíců. Všechny akumulátory / baterie mají záruční dobu 12 měsíců. Za ztracený záruční list neručíme. Pokud na se na výrobku neprokáže reklamovaná vada, jsme oprávněni účtovat vzniklé diagnostické náklady.

UPOZORNĚNÍ: Záruka nekrátí práva spotřebitele vyplývající z odpovědnosti prodávajícího za vady výrobků.

ZÁRUČNÍ PODMINKY JSOU

- v případě reklamace je nutné předložit vyplněný záruční list, originál nákupní faktury (nebo kopii obou);
- že výrobek není mechanicky poškozen;
- že s výrobkem nebylo manipulováno neoprávněnou osobou;
- že zákazník (uživatel) jednal a používal produkt v souladu s příloženým návodem;
- během záruční doby je autorizovaným servisním střediskem pouze servis firmy MarexTrade s. r. o.;
- že záruční štítky a plomby nejsou poškozené nebo odstraněné.

UKONČENÍ ZÁRUKY

Záruční servis se nevztahuje na díly podléhající opotřebení (žárovky, topná tělesa, vlákna, kartáče elektromotoru, opotřebovaná kola).

Záruka se dále nevztahuje na vady vzniklé při přepravě a manipulaci po dodání zákazníkovi, v důsledku nesprávného seřízení, mechanické vady (fyzické rozbití), vady v důsledku neodborného a nedbalého zacházení s výrobkem, při jakémkoli neoprávněném zásahu, pokud k závadě došlo v důsledku použití nevhodného spotřebního materiálu nebo kapalin, pokud byly do výrobku instalovány neoriginální díly, v důsledku nadměrného napětí, vyšší moci, úderu blesku, vytečení baterie, čištění výrobku nebo jeho částí a vniknutí kapaliny do produktu.

Před předáním výrobku do servisu je nutné jej očistit od všech nečistot. V opačném případě vám budeme nuceni účtovat náklady na očištění výrobku dle ceníku distributora.

V případě nesprávného použití, nepřiměřeného použití síly a zásahů, které nebyly provedeny autorizovaným servisním střediskem, záruka zaniká. Tato záruka neomezuje vaše zákonná práva.

Nakládání se starým elektrickým a elektronickým zařízením:

(platné v Evropské unii a dalších evropských zemích se samostatným systémem nakládání s odpady).



Tento symbol na produktu, na jeho obalu nebo v průvodních dokumentech znamená, že s produktem nesmí být zacházeno jako s domovním odpadem. Musíte jej zlikvidovat na příslušném sběrném místě pro recyklaci elektrických a elektronických zařízení. Recyklace tohoto produktu pomůže zachovat přírodní zdroje a pomůže zabránit negativním dopadům na životní prostředí a lidské zdraví. Likvidace produktu musí být provedena v souladu s platnými předpisy pro likvidaci odpadu. Pro podrobnější informace o manipulaci a vrácení tohoto výrobku kontaktujte prosím místní městský úřad, službu pro likvidaci domovního odpadu nebo obchod, kde jste výrobek zakoupili. Odpadní elektrozařízení lze také bezplatně předat distributorovi přímo při dodání nového elektrozařízení. V souladu se směrnicí 2012/19/EU a směrnicí 2006/66/ES o vadných nebo opotřebovaných akumulátorech/bateriích, musí být předmětné výrobky shromažďovány odděleně a recyklovány způsobem šetrným k životnímu prostředí.

Všechna práva vyhrazena.

ZÁRUKA



AUTORIZOVANÝ
SERVIS



MarexTrade s. r. o.
K Šeberáku 180/1, Praha
4 – Kunratice
Česká republika



+420 724 892 995
servis@marextrade.cz

Informace o zákazníkovi

Jméno a příjmení

Titul

Email

Telefon

Datum dodání výrobku / datum počátku záruční doby

Informace o výrobku

Typ výrobku / Název

Typ a model

Sériové číslo

Výrobce

Razítko a podpis distributora