

IskraERO



IE-CS1500, IE-CS1800

SK OKRUŽNÁ PÍLA

PREKLAD PŮVODNÉHO NÁVODU NA POUŽITIE

Pokyny k použitiu

- Tieto pokyny k použitiu sa týkajú tohto prístroja. Obsahujú dôležité informácie o začiatku používania a obsluhy výrobku.
- Pred začiatkom používania prístroja, pozorne si prečítajte pokyny k použitiu a najmä bezpečnostné pokyny.
- Nedodržiavanie týchto pokynov k použitiu môže spôsobiť vážne telesné zranenia alebo poškodenia prístroja.
- Pokyny k použitiu sú založené na štandardoch a predpisoch platných v Európskej únii.
- V cudzine tiež dodržiavajte predpisy a zákony každej krajiny.
- Uchovajte si pokyny k použitiu k neskoršiemu používaniu. Ak svoj prístroj dávate tretím stranám, zároveň musíte priložiť aj tieto pokyny k použitiu.

Vysvetlenie znakov

V pokynoch k použitiu alebo na prístroji sú uvedené nasledujúce symboly a slová výstrahy:



VÝSTRAHA!

Tento symbol/slovo označuje riziko, ktoré, ak mu nie je zabránené, môže vyustiť do poškodenia, smrti alebo vážneho telesného zranenia.



POZNÁMKA!

Symbol poskytuje užitočné dodatočné informácie o použití prístroja.



VÝSTRAHA!

Výrobca nie je zodpovedný za akúkoľvek škodu vyplývajúcu z nesprávneho použitia prístroja, nesprávnej údržby a intervencii na prístroji, v celi výmeny dielov alebo modifikácie. Intervencie na prístroji môže vykonávať len oprávnený servisér výrobcu prístroja.



VÝSTRAHA!

Nedodržiavanie pokynov a výstrah obsiahnutých v tejto príručke môže spôsobiť úraz elektrickým prúdom, požiar a/alebo vážne zranenia.

V prípade použitia prístroja tam, kde jeho kovové diely môžu vytvoriť kontakt so skrytými elektrickými vedeniami alebo s vlastným elektrickým káblom (ak je zabudovaný), vždy držte prístroj za plastovú, izolačnú páčku.

HLAVNÉ ČASTI NÁRADIA A SPÍNAČE

- (A) Zapnutie / vypnutie spúšťača
- (B) Tlačidlo uvoľnenia spúšťača
- (C) Základná doska
- (D) Ochrana čepele (zobrazená zatvorená poloha)
- (E) Rukoväť čepele
- (F) čepele
- (G) Sieťový prívod

- (H) hĺbka rezu; nastavovacia skrutka
- (I) Výstupný otvor pre prach
- (J) plot
- (K) Blokovaná matica
- (L) pokosový rez; nastavovacia a zaisťovacia skrutka
- (M) Vypínač lasera
- (N) Laserový sprievodca

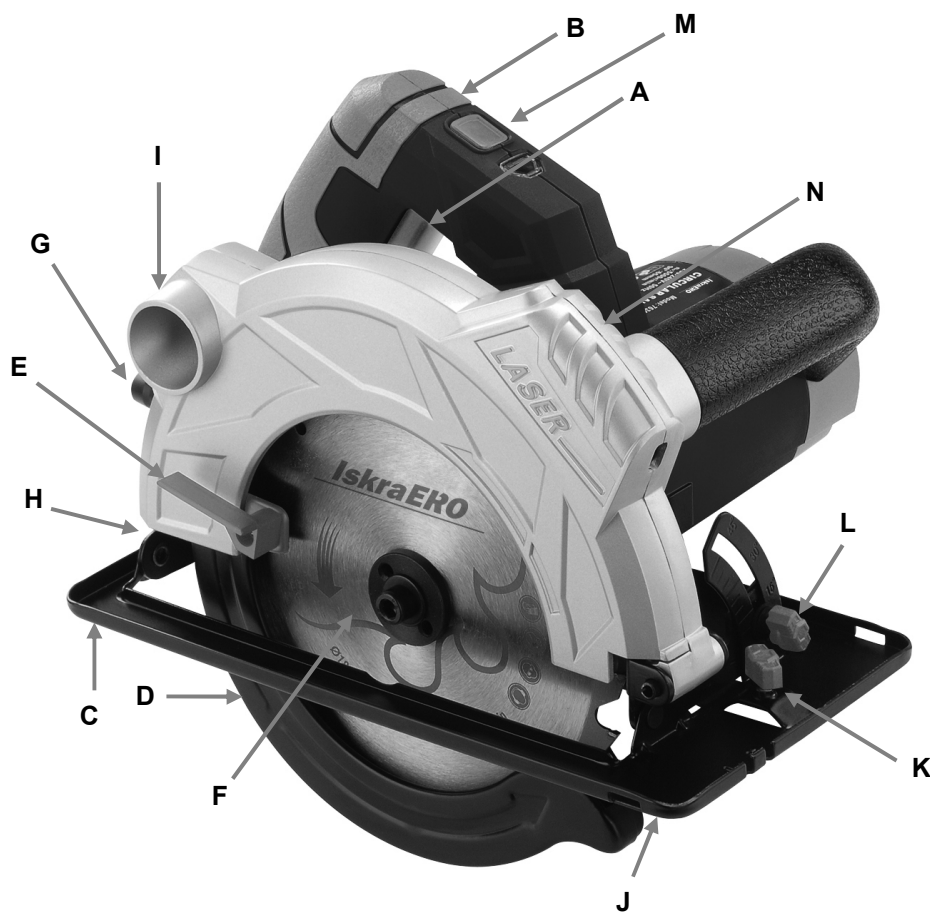

VYSVETLENIE SYMBOLOV

	VÝSTRAHA! Prečítajte si a zapamätajte si všetky bezpečnostné postupy, pokyny a výstrahy. Venujte osobitnú pozornosť pokynu označenému týmto symbolom.
	Označenie zhody s príslušnými smernicami platnými v EÚ
	Laserové žiarenie. Nepozerajte sa do laserového lúča.
	Starostlivo si prečítajte, rešpektujte a zapamätajte si pokyny z tejto príručky.
	Symbol triedy ochrany II.
	Vysoké napätie! Nebezpečenstvo úrazu elektrickým prúdom.
n0	RPM (otáčky za minútu).
~	striedavé napätie
	Povinné používanie prostriedkov na ochranu očí (vždy noste ochranné okuliare).
	Povinné používanie prostriedkov na ochranu sluchu (ušné chrániče sluchu, tlmiče hluku).
	Značka označujúca na separovaný zber elektrických a elektronických zariadení.
	Povinné používanie osobných ochranných prostriedkov na ochranu dýchacích orgánov.
	POZOR! Pri prevádzke sa vrtacie korunky zahrievajú. Nebezpečenstvo popálenia
	Povinné používanie bezpečnostných rukavíc.
	Povinné používanie bezpečnostnej obuvi.

**VÝSTRAHA!**

Nástroj nepreťažujte. Preťaženie a opakované zablokovanie motora môže náradie poškodiť. To povedie k skráteniu životnosti nástroja.

**VÝSTRAHA!**

Náradie nie je určené na prácu v potenciálne výbušnom prostredí!

VŠEOBECNÉ BEZPEČNOSTNÉ POKYNY**VÝSTRAHA!**

Prečítajte si všetky bezpečnostné pokyny a pokyny opísané v tejto príručke.

Nedodržanie bezpečnostných pokynov môže viesť k riziku vystavenia ľudí a zvierat elektrickému šoku, požiaru a vážnym následkom.

Uschovajte všetky bezpečnostné pokyny a upozornenia (vrátane tých, ktoré sú uvedené na náradí) pre budúce použitie.

Pojem „elektrické náradie“ používaný v bezpečnostných pokynoch sa vzťahuje tak na elektrické náradie napájané z elektrickej siete (pomocou elektrického kábla), ako aj na elektrické náradie napájané z nabíjateľných batérií (bez elektrického kábla).

BEZPEČNOSŤ PRACOVNEJ OBLASTI

- Udržujte pracovný priestor čistý a dobre osvetlený. Neporiadok a neosvetlená pracovná plocha a pracovného stola spôsobujú zranenia.
- Nepoužívajte náradie v prítomnosti výbušných látok, ako sú horľavé kvapaliny alebo plyny. Iskry, ktoré vzniknú pri práci s náradím, môžu spôsobiť vznietenie výparov alebo prachu.
- Deti a návštevníkov držte mimo dosahu. Akékoľvek rozptýlenie môže viesť k strate kontroly.

ELEKTRICKÁ BEZPEČNOSŤ

- Zástrčka náradia musí zodpovedať sieťovej zásuvke. (ak má nástroj kábel). Konektor nikdy a za žiadnych okolností a zo žiadnych dôvodov nemodifikujte. Na uzemnenie zariadenia nepoužívajte žiadne adaptéry. Štandardné nemodifikované konektory a zásuvky znižujú riziko úrazu elektrickým prúdom.
- Vyvarujte sa kontaktu s telom na uzemnených miestach, ako sú rúry, radiátory, elektrické sporáky a chladničky. Ak je vaše telo uzemnené, riziko elektrického šoku sa výrazne zvyšuje.
- Náradie nepoužívajte v daždi alebo vo vlhkom prostredí. Riziko zásahu elektrickým prúdom je značne zvýšené pri vniknutí vody.
- S káblom spínača manipulujte opatrne. Nikdy nepoužívajte kábel na prenášanie, ťahanie alebo otváranie zariadenia. Nikdy nepoužívajte kábel v blízkosti horúceho oleja, ostrých hrán alebo pohybujúcich sa predmetov.

- e) Ak používate zariadenie vonku, použite vhodný predlžovací kábel, ktorý je určený na vonkajšie použitie. Použitie vhodného predlžovacieho kábla zníži riziko úrazu elektrickým prúdom.
- f) Ak je nevyhnutné používať zariadenie vo vlhkom teréne, použite sieť chránenú ochrannými ističmi - FID (RCD). Istič FID znižuje riziko úrazu elektrickým prúdom.

OSOBNÁ BEZPEČNOSŤ

- a) **Pri obsluhu nástroja musíte byť veľmi opatrní.** Uvedomte si, čo robíte, a robte to rozumne. Nepoužívajte náradie, ak ste unavení alebo ak ste pod vplyvom drog, alkoholu alebo liekov. Aj chvíľa nepozornosti pri práci s náradím môže viesť k vážnym zraneniam.
- b) **Vždy používajte ochranné prostriedky.** Vždy noste ochranné okuliare, ochranné rukavice a ochranu sluchu. Používanie ochranných prostriedkov prispôbených pracovnému prostrediu a podmienkam, ako je protiprachová maska, stabilná obuv, prilba a ochrana sluchu, znižuje nebezpečenstvo fyzického zranenia.
- c) **Zabráňte automatickému spusteniu nástroja.** Pred pripojením náradia k elektrickej sieti alebo pred zdvíhaním alebo prenášaním náradia vždy skontrolujte a uistite sa, že je vypínač vypnutý. Keď je nástroj zapnutý, nenoste a neprenášajte ho, keď držíte prst na prepínači, ani ho nepripájajte k elektrickej sieti. Nedodržanie týchto pokynov môže mať za následok nehodu.
- d) **Pred zapojením a spustením náradia odstráňte všetko príslušenstvo a kľúče.** Kľúč, ktorý zostane na rotujúcej časti nástroja, môže spôsobiť fyzické zranenie.
- e) **Nepreceňujte sa. Vždy udržiavajte správnu polohu a rovnováhu.** Nepoužívajte na rebríky alebo nestabilné podpery. To vám umožní mať dobrú kontrolu nad nástrojmi v prípade neočakávaných alebo nepredvídaných situácií.
- f) **Používajte vhodný odev.** Nenoste voľný odev alebo šperky, ktoré sa môžu zachytiť v pohyblivých častiach nástroja a spôsobiť zranenie. Noste ochranný vlasový poťah, ktorý obsahuje dlhé vlasy, a zabráňte ich vtiahnutiu do priechodov.
- g) **Ak je náradie vybavené sacím mechanizmom a mechanizmom na zachytávanie prachu, vždy sa uistite, že je správne nainštalované a zapojené.** Použitie mechanizmu na zachytávanie prachu môže znížiť vplyv vystavenia emisiám a škodlivým prachovým látkam.

PREVÁDZKA A ÚDRŽBA

- a) **Zariadenie nepreťažujte.** Na svoju prácu používajte správne vybavenie a nástroje. Správny nástroj vykoná prácu presne, lepšie a bezpečnejšie správnym spôsobom.
- b) **Nepoužívajte náradie, ak vypínač nefunguje.** Akýkoľvek nástroj, ktorému nefunguje vypínač, je nebezpečný a musí sa okamžite opraviť.
- c) **Pred všetkými prácami na náradí, ako sú nastavovanie, údržba, výmena náradia alebo inštalácia, odpojte napájací kábel.** Tieto preventívne bezpečnostné opatrenia znižujú riziko samospustenia.
- d) **Ak náradie nepoužívate (a to len na krátky čas), nenechávajte ho na mieste, ktorý je prístupný deťom.** Dbajte na to, aby osoby, ktoré nie sú správne oboznámené s pokynmi uvedenými v príručke, mohli náradie používať. Zariadenie je zdrojom nebezpečenstva pre nešikovného a netrénovaného používateľa.
- e) **Údržba náradia.** Skontrolujte možné nepresné nastavenie, zlé pripevnenie pružných častí, možnosť zlomenia dielcov a ďalšie podmienky, ktoré ovplyvňujú zariadenie. Mnohé nešťastia sú výsledkom nesprávnej údržby nástrojov.
- f) **Skontrolujte, či sú rezné časti ostré a čisté.** Ak sú nástroje správne udržiavané, je ich ľahšie a bezpečnejšie monitorovať a zaznamenávať.
- g) **Náradie, vybavenie a predlžovací kábel atď. používať podľa pokynov, rešpektujúc to, ako je opísané v príručke, pracovné podmienky a typ práce, ktorá sa má vykonať.** Používanie náradia na iné účely môže viesť k nebezpečným podmienkam.

SERVIS

- a) **Opravy by mal vykonávať iba autorizovaný servis. Pri údržbe používajte iba originálne a originálne náhradné diely.**

Bezpečnostné pokyny pre všetky píly

Postupy rezania



VAROVANIE!

- Nehýbte rukami v blízkosti rezného priestoru a čepele. Druhou rukou držte pomocnú rukoväť alebo kryt motora. Ak budete pílu držať oboma rukami, nebudete sa môcť orezať čepeľou.
- Nesiahajte pod obrobok. Chránič vás nemôže chrániť pod čepeľou.
- Nastavte hĺbku rezu na hrúbku obrobku. Pod obrobkom by mohol byť viditeľný menej ako jeden celý pílový zub.
- Nikdy nedávajte kus, ktorý ste videli, do rúk alebo cez nohu. Namontujte obrobok na stabilný povrch. Vyžaduje sa vhodná príprava, aby sa zabránilo telesnému vystaveniu, zaseknutiu čepele a strate kontroly nad prístrojom.
- Ak by sa rezný nástroj mohol počas práce dostať do kontaktu so skrytou silou alebo s vlastným káblom, držte ho iba za izolované držadlá. V prípade kontaktu s drôtom pod napätím by sa exponované kovové časti elektrického náradia dostali pod napätie a šok by zasiahli obsluhu.
- Vždy používajte pokosové vedenie alebo priamkové vedenie okrajov. Tým sa zvýši presnosť rezania a zníži sa riziko zaseknutia kotúča.
- Vždy používajte čepele s príslušnou veľkosťou a tvarom otvoru pre nápravu (kosoštvorec alebo kruh). Čepele, ktoré sa nezhodujú s montážnym hardvérom píly, vytečú zo stredu, čo má za následok stratu kontroly nad prístrojom.
- Nikdy nepoužívajte čepeľ s poškodenými alebo nesprávnymi podložkami alebo skrutkami. Podložky a skrutka boli špeciálne navrhnuté pre vašu čepeľ, to znamená pre jej optimálnu prevádzku a bezpečnosť.

Ďalšie bezpečnostné pokyny pre všetky píly

Dôvody spätného nárazu a súvisiace varovania

- Spätný ráz je náhla reakcia na stlačený, zaseknutý alebo nevyrovnaný čepeľ, vďaka ktorému píla nekontrolovateľne stúpa a pohybuje sa z obrobku smerom k obsluhu;
- ak je čepeľ silne stlačená alebo zaseknutá v záreze, zastaví sa a jednotka sa v dôsledku reakcie motora rýchlo posunie späť k obsluhu;
- ak sa čepeľ pri rezaní krúti alebo nesprávne zarovnáva, zuby na zadnej hrane plachty sa môžu hrabať do horného povrchu dreva, čo spôsobuje, že čepeľ vykĺzla z vrubu a odrazila sa späť k obsluhu.

Spätný ráz je dôsledkom nesprávneho použitia píly a / alebo nesprávnych postupov alebo podmienok použitia a dá sa vyhnúť dodržiavaním príslušných bezpečnostných opatrení uvedených nižšie.

- Uchopte pílu pevne oboma rukami a ruky položte tak, aby ste mohli zachytiť spätnú silu.** Umiestnite svoje telo na ktorúkoľvek stranu čepele, ale nie v línii s čepeľou. Píla sa môže odrazím odskočiť dozadu, ale obsluha môže udržať spätný ráz pod kontrolou, ak dodržiava príslušné bezpečnostné opatrenia.
- Ak sa nôž opakovane zasekáva alebo sa rezanie opakovane preruší z iného dôvodu, pustite spúšť a držte pílu nepohyblivo v materiáli, až kým sa nôž úplne nezastaví. Nikdy sa nepokúšajte demontovať pílu počas práce a pri pohybe pílového kotúča ju neťahajte dozadu, pretože to môže spôsobiť spätný chod. Zistite, prečo sa čepeľ zasekáva a napravte príčinu.
- Po reštarte píly v obrobku vložte nôž do stredu zárezu a skontrolujte, či zuby píly nie sú zaseknuté v materiáli. Ak sa čepeľ zasekáva, môže sa pri reštarte píly priblížiť alebo môže dôjsť k spätnému pohybu.
- Väčšie kusy sa musia používať s oporou, aby sa znížilo riziko zaseknutia a spätného pohybu. Väčšie kolesá majú tendenciu klesať pod svoju hmotnosť. Podpera musí byť namontovaná na oboch stranách kolesa, blízko čiary rezu a okraja okraja kolesa.
- Nepoužívajte tupé alebo poškodené čepele. Tupé alebo nesprávne nastavené nože vytvárajú úzky zárez, čo vedie k nadmernému treniu, zasekávaniu čepele a spätnému pohybu.
- Páky na nastavenie hĺbky čepele a odrezaného okraja musia byť pred rezaním dobre dotiahnuté. Ak sa čepeľ počas pílenia pohybuje, môže dôjsť k zaseknutiu a spätnému pohybu.
- Buďte zvlášť opatrní pri ponorení do existujúcich stien alebo iných podobných oblastí, ktoré nie sú viditeľné. Vyčnievajúca čepeľ môže narezať na predmety, čo môže mať za následok spätný ráz.

Bezpečnostné pokyny pre okružné píly

Fungovanie spodného ochranného krytu

- Pred každým použitím skontrolujte, či je spodný kryt správne zatvorený. Nepoužívajte pílu, ak sa spodný ochranný kryt nepohybuje neobmedzene alebo sa nezatvára okamžite. Nikdy neklínajte spodný kryt ani ho neotáčajte v otvorenej polohe. Ak pílu spadnete náhodou, spodný kryt sa môže ohnúť. Zdvihnite spodný ochranný kryt pomocou zaťahovacej rukoväte a uistite sa, že je voľne pohyblivý a nedotýka sa čepele alebo inej časti v žiadnom z uhlov a hĺbok zárezu.
- Skontrolujte fungovanie cievky spodného ochranného krytu. Ak ochranný kryt a cievka nefungujú správne, musia sa pred použitím opraviť. Chránič dna môže fungovať pomaly v dôsledku poškodených častí, lepivých zvyškov alebo nahromadenia častíc.
- Chránič dna sa musí zasunúť ručne iba pre konkrétne rezy, ako napríklad pri rezaní ponorom alebo rezaním. Zdvihnite spodný kryt za výsuvnú rukoväť a uvoľnite ho, len čo sa čepeľ dotkne materiálu. Pri akomkoľvek inom type rezania musí spodný kryt fungovať automaticky.
- Pred umiestnením píly na stôl alebo podlahu sa vždy uistite, že spodný kryt zakrýva čepeľ. Nechránená čepeľ, ktorá sa stále pohybuje vpred, posúva pílu v opačnom smere rezu a pija všetko, čo sa na ceste nachádza. Zohľadnite tiež čas potrebný na zastavenie čepele po prepnutí spínača.

Bezpečnostné pokyny pre zaobchádzanie s čepeľom

- Okružnú pílu používajte, iba ak ovládnete ich použitie.
- Dodržiavajte maximálnu rýchlosť otáčania. Nikdy by ste nemali prekročiť maximálnu rýchlosť uvedenú na pílovom liste. Keď je to uvedené, sledujte stanovené otáčky motora.
- Nikdy nepoužívajte prasknuté alebo poškodené pílové listy. Pílové listy musia byť pred použitím skontrolované. Nikdy neopravujte prasknuté alebo poškodené pílové listy.
- Uistite sa, že na upínacích plochách nie sú nečistoty, mastnoty, oleje alebo voda.
- Nepoužívajte redukčné krúžky ani púzdra na zníženie otvorov na pílových listoch.
- Namontované redukčné krúžky na pripevnenie pílového listu musia mať rovnaký priemer a najmenej 1/3 priemeru rezu.
- Namontované redukčné krúžky musia ležať navzájom rovnobežne.
- Pri manipulácii s čepeľom píly buďte opatrní. Ak je to možné, skladujte ich v originálnom alebo špeciálnom obale. Noste ochranné rukavice pre lepšiu príľnavosť a menšie riziko zranenia osôb.
- Pred použitím pílových listov sa presvedčte, či sú všetky ochranné zariadenia správne zaistené.
- Pred použitím skontrolujte, či je okružná píla v súlade s technickými požiadavkami tohto elektrického náradia a či je pevne pripevnený.
- Dodaný okružná píla by sa mal používať iba na pílenie dreva a nikdy na prácu s kovmi.

POUŽITIE

Správne použitie

Kotúčová píla je určená výlučne na pozdĺžne a priečne rezanie dreva s rovnými reznými čiarami a rezmi dreva (masívne drevo, preglejka atď.). Ak je pevne pripevnená k obrobku. Vezmite prosím na vedomie, že pripojený pílový list je vhodný len na rezanie.

Píla je určená iba na súkromné použitie a nie je vhodná na komerčné účely. Pílu používajte iba tak, ako je to popísané v tomto návode na obsluhu. Akékoľvek iné použitie sa považuje za mimo etikety a môže spôsobiť materiálne škody alebo zranenie osôb. Píla nie je hračka!

Výrobca alebo predajca nemôže byť zodpovedný za škodu alebo ujmu, ktorá z toho vyplýva z neoznačeného alebo nesprávneho použitia.

Používanie

- Pred použitím sa uistite, že je rozdeľovací nôž správne umiestnený s rozstupom približne 2-3 mm medzi rozdeľovacím nožom (F) a okrajom pílového listu.
- Skontrolujte, či sú všetky nastavovacie gombíky (pokosové a hĺbkové) pevne pripevnené.
- Umiestnite kotúčovú pílu tak, aby základná doska (C) dosadla na obrobok tak, aby sa ho pílový kotúč nedotýkal.

- Kotúčovú pílu zarovnajte do polohy, v ktorej chcete zahájiť rez.
- Pílu zapnite stlačením uvoľňovacieho tlačidla spúšte (B) a súčasne stlačte spúšť (A).

Dôležité! Pred rezaním obrobku nechajte pílu dosiahnuť maximálnu rýchlosť.

Uhol rezu

Nosič čepele tohto nástroja sa môže nakláňať a rezat' pod uhlom 0 ° až 45 °.

- Toto sa uskutoční najskôr vypnutím napájania, potom uvoľnením nastavovacej skrutky pokosového rezu (L) a naklonením základnej dosky (C). Uhol, pod ktorým je čepeľ naklonená, je označený ukazovateľom na nastavovacej konzole pokosového rezu (L) (má sa použiť iba ako vodidlo).

Výmena čepele

- Najprv sa oboznámte s komponentmi a zostavením píly.
- Odstráňte zaisťovaciu skrutku čepele proti smeru hodinových ručičiek.
- Pri demontáži skrutky držte prírubu pomocou dodávaného kľúča na vidlice a zároveň ju pomocou dodávaného kľúča na kľúč uvoľnite.
- Vyberte podložku a prírubu.
- Ochranný kryt noža (D) z cesty vysuňte, aby ste ho mohli odstrániť.
- Vymeňte pílový list za správny typ a technické parametre tejto píly.
- Vymeňte prírubu, podložku a čiastočne dotiahnite skrutku, pričom dbajte na to, aby prírubu správne dosadla a držala čepeľ v správnej polohe.
- Ochranu noža (D) posuňte späť a skontrolujte, či je štiepací nôž (F) správne nastavený. Pomocou dodaného náradia úplne pevne utiahnite upevňovaciu skrutku čepele.



VAROVANIE!

Čepeľ bude pri nesprávnom namontovaní prudko vibrovať.

- Po namontovaní krytu pílového kotúča a odstránení kľúča s vidlicovým kľúčom a vidlicového kľúča sa môže znovu zapnúť napájanie.

Hĺbka rezu

- Ak chcete upraviť hĺbku čepele, povolte skrutku hĺbky rezu (H) a nadvihnite čepeľ od základnej dosky (C) do požadovanej hĺbky (značky na konzole nastavenia hĺbky rezu slúžia iba ako vodítko).
- Skrutku na hĺbku rezu (H) znova dotiahnite.
- Plot (J) je zariadenie na udržanie paralelného rezania, ak je na rezanom obrobku rovná hrana.
- Nastavuje sa to povolením zaisťovacej matice plotu (K) a posunutím na požadovanú šírku

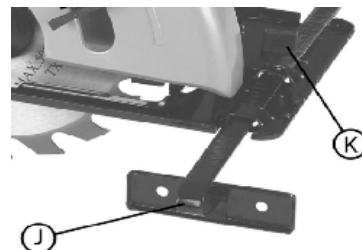

Výmena kefiiek

- Uhlíkové kefy je potrebné pravidelne vymieňať.
- Závisí to od množstva použitej píly. Ak kefy potrebujú zmenu, mali by ste ich vymeniť iba za kefy rovnakého typu a špecifikácie.
- Uhlíkové kefy vymieňajte vždy vo dvojici.

Použitie laserového sprievodcu

Laserové vodidlo zapnite, len keď je píla na obrobku.



UPOZORNENIE!

Riziko zranenia!

Ak sa laserový vodič používa inak, ako je popísané v tomto návode na obsluhu, môže dôjsť k poškodeniu očí.

Laserový sprievodca používajte nasledujúcim spôsobom:

1. Položte pílu na obrobok.
2. Stlačte vypínač laserového vedenia (M).

Napätie a napojenie

Pred použitím spotrebiča skontrolujte, či je napätie uvedené na prístroji rovnaké ako napájacie napätie. Sieťové napätie by nikdy nemalo byť vyššie ako uvedené napätie o viac ako 10%. Toto náradie je vybavené trojjadrovým flexom a uzemnenou zástrčkou 13 Amp. Poistky by sa mali vždy vymieňať za rovnaké.

- Nepracujte na žiadnych materiáloch obsahujúcich azbest.
- Nevystavujte tento nástroj vlhkosti.

ÚDRŽBA A ČISTENIE

- Pred čistením alebo údržbou odpojte zariadenie od elektrickej siete
- Náradie utrite čistou handrou alebo použite nízkotlakový stlačený vzduch. Nepoužívajte žiadne čistiace prostriedky ani rozpúšťadlá, ktoré by mohli poškodiť plastové časti.
- Vzduchové štrbiny na zariadení by mali byť čisté a nerušené. Vyčistite ich mäkkou kefou.

SERVIS

Používajte originálnu výbavu a náhradné diely výrobcu náradia. Ak sa zariadenie aj popri našej kontrole kvality a správnej údržbe pokazí, opravu musí vykonať oprávnený servisér.

Predtým ako odovzdáte zariadenie na servis, musí byť vyčistené od všetkých nečistôt a v originálnom balení.

V žiadnom prípade neponárajte diely alebo celé náradie do tekutiny.

POZNÁMKA

Tento výrobok nie je vhodný pre používanie ľuďmi ani deťmi so zníženými fyzickými, zmyslovými a mentálnymi schopnosťami, alebo osobami s nedostatkom skúseností a znalostí, pokiaľ nie sú pod dozorom osoby zodpovednej za ich bezpečnosť

Pred výmenou príslušenstva zariadenie najprv vypnite a potom ho odpojte zo siete.

TECHNICKÉ PARAMATRE

NÁZOV Okružná píla	MODEL: IE-CS1500	MERNÁ JEDNOTKA
Napätie	230-240; 50Hz	V (a.c.)
Výkon	1500	W
Rýchlosť (n ₀)	5800 (bez zaťaženia)	min ⁻¹
Hmotnosť	4,3	kg
Šírka čepele	Ø185	mm
Maximálna hĺbka rezu	67 (45 ~ Ø=45°)	mm
Hladina akustického tlaku L _{p(A)}	96,56 ; K=3 dB(A)	dB(A)
Hladina akustického výkonu L _{w(A)}	107,56 ; K=3 dB(A)	dB(A)
Hladina vibrácií	3,372 ; K=1,5m/s ²	m/s ²
Rezná plocha	0-45	°
Trieda ochrany	II.	

NÁZOV Okružná píla	MODEL: IE-CS1800	UNIT OF MEASUREMENT
Napätie	230-240; 50Hz	V (a.c.)
Výkon	1800	W
Rýchlosť (n ₀)	5000 (bez zaťaženia)	min ⁻¹
Hmotnosť	5,44	kg
Šírka čepele	Ø210	mm
Maximálna hĺbka rezu	73 (48 ~ Ø=45°)	mm
Hladina akustického tlaku L _{p(A)}	96,1 ; K=3 dB(A)	dB(A)
Hladina akustického výkonu L _{w(A)}	107,1 ; K=3 dB(A)	dB(A)
Hladina vibrácií	4,547 ; K=1,5m/s ²	m/s ²
Rezná plocha	0-45	°
Trieda ochrany	II.	

EC - DECLARATION OF CONFORMITY

Manufacturer's name and address: KEYSTONE ELECTRICAL (ZHEJIANG) CO., LTD.
1158 South Longqian Street, Jinhua,
Zhejiang, 321000 P.R. China

Product: Circular Saw
Model: IE-CS1500, IE-CS1800

Year of production: 2022

The designated product in accordance with the following EC directives:

- Machinery Directive 2006/42/EC (MD)
- Electromagnetic Compatibility Directive 2014/30/EU (EMC)
- Directive 2011/65/EC on the restriction of the use of certain hazardous substances in electrical and electronic equipment (RoHS)

Including amendments

Full compliance with the standards listed below proves the conformity of the designated product with the requirements of EC directives mentioned above.

EN 60745-1:2009+A11:2010	Hand-held motor-operated electric tools — Safety — Part 1: General requirements
EN 60745-2-5:2010	Hand-held motor-operated electric tools — Safety — Part 2-5: Particular requirements for circular saws
EN 60825-1:2014	Safety of laser products - Part 1: Equipment classification and requirements
EN 55014-1:2006+A1:2009+A2:2011	Electromagnetic compatibility - Requirements for household appliances, electric tools and similar apparatus - Part 1: Emission
EN 55014-2:2015	Electromagnetic compatibility — Requirements for household appliances, electric tools and similar apparatus — Part 2: Immunity — Product family standard
EN 61000-3-2:2014	Electromagnetic compatibility (EMC) — Part 3-2: Limits — Limits for harmonic current emissions (equipment input current ≤ 16 A per phase)
EN 61000-3-3:2013	Electromagnetic compatibility (EMC) — Part 3-3: Limits — Limitation of voltage changes, voltage fluctuations and flicker in public low-voltage supply systems, for equipment with rated current ≤ 16 A per phase and not subject to conditional connection
IEC 62321:2008	Electrotechnical products - Determination of levels of six regulated substances (lead, mercury, cadmium, hexavalent chromium, polybrominated biphenyls, polybrominated diphenyl ethers)

This declaration of conformity is issued at the sole responsibility of the manufacturer.

The notified body in EC: TÜV SÜD Product Service GmbH
Ridlerstraße 65, 80339 München, Germany

Person authorized to compile the technical file: Žan Moškotevc
Authorized representative in EC: AHAC d.o.o., Stopče 31, 3231 Grobelno, Slovenija

Zhejiang, 12.10.2021

Signature:
Wu Ning
General manager

浙江开创电气有限公司
KEYSTONE ELECTRICAL (ZHEJIANG) CO., LTD

新

PREHLÁSENIE O ZÁRUKU

Firma MarexTrade s. r. o., K Šeberáku 180/1, Praha 4 – Kunratice, Česká Republika týmto prehlásením o záruke uvádza, že:

- Zaručuje kvalitnú a bezchybnú prevádzku predmetných výrobkov v záručnej dobe, ktorá začína dodaním produktu spotrebiteľovi.
- Výrobok bude počas záručnej doby bezchybne fungovať, pokiaľ bude používaný v súlade s jeho účelom a návodom na použitie.
- Na žiadosť zákazníka, ak bude samozrejme podaná v záručnej dobe, sa postará o odstránenie závad a prípadných nedostatkov na výrobku na vlastné náklady, najneskôr do 30 dní odo dňa oznámenia závady. Túto lehotu je možné predĺžiť maximálne o 15 dní, pokiaľ bol predmetný výrobok už v minulosti opravovaný. Pokiaľ nebude výrobok opravený v uvedenej lehote, bude vymenený za identický, nový a bezchybný výrobok. Záručnú dobu predĺži o dobu opravy. Na vymenený tovar alebo na výmenu podstatnej časti tovaru za novú vystaví zákazníkovi nový záručný list.
- Poskytuje servis, údržbu, náhradné diely a príslušenstvo po dobu ďalších 3 rokov od uplynutia záručnej doby.
- Záruka platí na území Českej a Slovenskej republiky.

ZÁRUČNÁ DOBA

Úžitkové vlastnosti, prípadne bezchybná prevádzka výrobku sú garantované v záručnej dobe 24 mesiacov, ktorá začína plynúť dňom dodania výrobku spotrebiteľovi. V prípade použitia výrobku pre profesionálne alebo zárobkové účely, alebo pre účely nad rámec bežného použitia v domácnosti, alebo pokiaľ je produkt používaný osobou, ktorá nie je v súlade s platnými právnymi predpismi definovaná ako spotrebiteľ, je záručná doba 12 mesiacov. Všetky akumulátory / batérie majú záručnú dobu 12 mesiacov. Za stratený záručný list neručíme. Pokiaľ sa na výrobku nepreukáže reklamovaná vada, sme oprávnení účtovať vzniknuté diagnostické náklady.

UPOZORNENIE: Záruka nekráti práva spotrebiteľa vyplývajúce zo zodpovednosti predávajúceho za vady výrobkov.

ZÁRUČNÉ PODMIENKY SU

- v prípade reklamácie je nutné predložiť vyplnený záručný list, originál nákupnej faktúry (alebo kópiu oboch);
- že výrobok nie je mechanicky poškodený;
- že s výrobkom nebolo manipulované neoprávnenou osobou;
- že zákazník (užívateľ) jednal a používal produkt v súlade s priloženým návodom;
- počas záručnej doby je autorizovaným servisným strediskom iba servis firmy MarexTrade s. r. o.;
- že záručné štítky a plomby nie sú poškodené alebo odstránené.

UKONČENIE ZÁRUKY

Záručný servis sa nevzťahuje na diely podliehajúce opotrebeniu (žiarovky, vykurovacie telesá, vlákna, kefy elektromotora, opotrebené ozubené kolesá).

Záruka sa ďalej nevzťahuje na vady vzniknuté pri preprave a manipulácii po dodaní zákazníkovi, v dôsledku nesprávneho nastavenia, mechanickej vady (fyzické rozbitie), vady v dôsledku neodborného a nedbalého zaobchádzania s výrobkom, pri akomkoľvek neoprávnenom zásahu, pokiaľ k závade došlo v dôsledku použitia nevhodného spotrebného materiálu, alebo kvapalín, pokiaľ boli do výrobku inštalované neoriginálne diely, v dôsledku nadmerného napätia, vyššej moci, úderu blesku, vytečenia batérie, čistenia výrobku alebo jeho častí a vniknutia kvapaliny do produktu.

Pred odovzdaním výrobku do servisu je nutné ho očistiť od všetkých nečistôt. V opačnom prípade vám budeme nútení účtovať náklady na očistenie výrobku podľa cenníku distribútora.

V prípade nesprávneho použitia, neprimeraného použitia sily a zásahov, ktoré neboli vykonané autorizovaným servisným strediskom, záruka zaniká. Táto záruka neobmedzuje vaše zákonné práva.

Manipulácia so starým elektrickým a elektronickým zariadením:

(platné v Európskej únii a ďalších európskych krajinách so samostatným systémom nakadania s odpadmi).



Tento symbol na produkte, na jeho obale alebo v sprievodných dokumentoch znamená, že s produktom nesmie byť zaobchádzané ako s domovým odpadom. Musíte ho zlikvidovať na príslušnom zbernom mieste pre recykláciu elektrických a elektronických zariadení. Recyklácia tohto produktu pomôže zachovať prírodné zdroje a pomôže zabrániť negatívnym dopadom na životné prostredie a ľudské zdravie. Likvidácia produktu musí byť vykonaná v súlade s platnými predpismi pre likvidáciu odpadu. Pre podrobnejšie informácie o manipulácii a vrátení tohto výrobku kontaktujte prosím miestny mestský úrad, službu pre likvidáciu domového odpadu alebo obchod, kde ste výrobok zakúpili. Odpadové elektrozariadenia je možné tiež bezplatne odovzdať distribútorovi priamo pri dodaní nového elektrozariadenia. V súlade so smernicou 2012/19/EU a smernicou 2006/66/ES o chybných alebo opotrebovaných akumulátoroch/batériách, musia byť predmetné výrobky zhromažďované oddelene a recyklované spôsobom šetrným k životnému prostrediu.

Všetky práva vyhradené.

ZÁRUKA



AUTORIZOVANÝ
SERVIS



MarexTrade s. r. o.
K Šeberáku 180/1, Praha
4 – Kunratice
Česká republika



+420 724 892 995
servis@marextrade.cz

Informácie o zákazníkovi

Meno a priezvisko

Titul

Email

Telefón

Dátum dodania výrobku / dátum začiatku záručnej doby

Informácie o výrobku

Typ výrobku / Názov

Typ a model

Sériové číslo

Výrobca

Pečiatka a podpis distribútora