

MODEL: HT260B

SK

BENZÍNOVÉ NOŽNICE NA ŽIVÝ PLOT

PREKLAD PŮVODNÉHO NÁVODU



POZOR!

PRED POUŽITÍM SI POZORNE PREČÍTAJTE POKYNY UVEDENÉ V DODANOM NÁVODE.



POZOR!

DODRŽUJTE VŠETKY BEZPEČNOSTNÉ POKYNY A BEZPEČNOSTNÉ OPATRENIA! NÁVOD NA POUŽITIE NEVYHADZUJTE, USCHOVAJTE SI HO NA NESKORŠIE POUŽITIE!



Upozornenie: Pri práci so zariadením buďte mimoriadne opatrní!



Povinné používanie ochrannej prilby!



Povinné používanie ochranných okuliarov!



Nevkladajte ruku do pracovnej oblasti nožov!



Povinné používanie ochranných slúchadiel!



Niektoré časti zariadenia môžu byť horúce!



Povinné používanie obuvi s gumenou protišmykovou podrážkou!



Odporúča sa zmes paliva a oleja!



Pred použitím si prečítajte návod na použitie!



Zariadenie nepoužívajte, keď sneží alebo vo vlhkom, daždivom a nestabilnom počasí!



Povinné používanie ochranných rukavíc!



Pri plnení paliva alebo počas prevádzky zariadenia nefajčite!



POZOR: Horúci povrch! Nebezpečenstvo popálenia! Časti zariadenia sa počas prevádzky zahrievajú. Nedotýkajte sa horúcich častí. Použite páčky alebo tlačidlá.

POZNÁMKA

Toto zariadenie nie je určené pre osoby (vrátane detí) so zníženými fyzickými a duševnými schopnosťami alebo s nedostatkom skúseností a znalostí, pokiaľ nie sú pod dozorom alebo neboli poučené o používaní zariadenia osobou zodpovednou za ich bezpečnosť.

1. Všeobecné bezpečnostné pokyny

Pozorne si prečítajte návod na použitie a bezpečnostné pokyny. Návod na obsluhu si uschovajte na dostupnom mieste. Plastové obaly uschovajte mimo dosahu detí. Obal zlikvidujte spôsobom šetrným k životnému prostrediu.

Pred použitím tohto stroja si pozorne prečítajte pokyny, aby ste predišli možnému zraneniu. Tieto pokyny obsahujú popisy používania tohto stroja, bezpečnosti a údržby. Tento stroj nie je určený na komerčné použitie.

1.2 Ďalšie bezpečnostné pokyny

1. Uistite sa, že zastrihávač je správne a úplne zmontovaný a že všetky ochranné časti sú na svojom mieste.
2. Nikdy nespúšťajte zastrihávač ak je zapnutý štít meča.
3. Vždy dodržiavajte predpisy týkajúce sa hluku vo vašom miestnom pracovnom prostredí.
4. Počas práce držte zastrihávač vždy oboma rukami.
5. Zastrihávač je nepoužívajte, keď sneží, vo vlhkom, daždivom alebo nestabilnom počasí.
6. Pred spustením zastrihávače sa uistite, že nože nie sú v kontakte s konármi alebo inými predmetmi.
7. Počas práce nikdy nedosahujte pracovný rozsah čepele.
8. Zastrihávač nepoužívajte pri zlej viditeľnosti alebo pri extrémne nízkych alebo vysokých teplotách.
9. Vždy majte vo svojej blízkosti pripravenú lekárničku.
10. Pamätajte: po vypnutí sa čepele ešte niekoľko okamihov pohybujú!
11. Pri práci zaujmite stabilnú polohu. Nikdy nebehajte so spusteným zastrihávačom.
12. Pri zmene smeru rezu buďte opatrní.
13. Vždy používajte ochranné rukavice a ochranné okuliare.



Dôležité: Pred výmenou akéhokoľvek príslušenstva, nastavení, čistením a inými údržbárskymi prácami musí byť stroj vypnutý!

2. Správne používanie

Pri správnom používaní je zastrihávač rýchly, pohodlný a vysoko efektívny pracovný stroj. Tento stroj je vhodný na strihanie živých plotov a kríkov; používajte ho len v súlade s návodom a účelom použitia. Akékoľvek použitie, ktoré nie je povolené v príručke, môže poškodiť stroj a osobu, ktorá so strojom manipuluje. V prípade nesprávneho použitia môže byť zastrihávač veľmi nebezpečný.

Upozorňujeme, že stroj nie je určený na použitie v remeslách, obchode alebo priemysle. Rešpektujte obmedzenia nasledujúcich bezpečnostných predpisov:

1. S zastrihávačom môžu pracovať iba osoby, ktoré boli oboznámené s návodom na používanie stroja.
2. So zastrihávačom pracujte len vtedy, keď ste oddýchnutí a v dobrej fyzickej a psychickej kondícii.
3. Pri práci nenoste šatky, široké rukávy alebo oblečenie, ktoré by sa mohlo zapichnúť do noža. Vždy používajte správnu veľkosť pracovného obleku.
4. Pri práci používajte ochrannú obuv s robustnou podrážkou, ochranné rukavice, okuliare a chrániče sluchu.
5. Počas spúšťania a pri práci so strojom je zakázané zdržiavať sa iných osôb v prevádzkovom priestore zariadenia.
6. S prácou nezačínajte, kým nebude pracovné prostredie vyčistené a bez prekážok. Vyhnite sa všetkým tvrdým predmetom, ktoré sa môžu dostať medzi čepele (kamene, drôt, klinec). Nerežte v blízkosti elektrických vedení.
7. Pri práci buďte pokojní a pozorní k tomu, čo sa deje v okolí.
8. Ak sa nože pri práci zaseknú (napríklad hrubšie konáre), okamžite uvoľnite vypínač, vypnite zastrihávač a odstráňte zaseknutý predmet.
9. Vždy strihajte v stabilnej polohe.
10. Nikdy nepoužívajte zastrihávač v blízkosti ohňa a horľavých látok.
11. Pracujte rovnomerne a postupne a nikdy nepreťažujte motor.
12. Zastrihávač prenášajte len vtedy, keď je vypnutý, s mečom otočeným dozadu a s ochranným krytom.
13. Zabezpečte, aby sa v pracovnom priestore nenachádzali žiadne osoby (osoby alebo zvieratá).
14. Udržujte zastrihávač čistý a suchý.
15. Pred spustením zastrihávača sa uistite, že nože nie sú zablokované a nedotýkajú sa konárov alebo iných predmetov.
16. Nestrihajte zastrihávačom nad výšku ramien.
17. Nikdy nepoužívajte zastrihávač vo vlhkom prostredí alebo v daždi.
18. Pri dlhšej dobe práce môžu vibrácie stroja spôsobiť svalové napätie. Odporúčame prácu niekoľkokrát prerušiť a strečingom zabezpečiť lepšie prekrvenie rôznych častí tela (najmä hlavy, krku, nôh, rúk a kĺbov). Pri väčších ťažkostiach sa poraďte s lekárom.

19. Pravidelne kontrolujte zastrihávač. Pravidelne kontrolujte, či sú splnené všetky podmienky v súlade s pokynmi v príručke a bezpečnostnými pokynmi.
20. Nepracujte s poškodeným, čiastočne opraveným alebo nesprávne zostaveným zastrihávačom. Neodstraňujte ani nemeňte bezpečnostné vybavenie.
21. Pri údržbárskych prácach sa riadte pokynmi výrobcu. Pri všetkých väčších údržbárskych prácach a opravách sa obráťte na autorizovaného opravára.
22. Na čistenie nepoužívajte benzín ani iné horľavé produkty.
23. Zastrihávač noste len za rukoväť.
24. Zastrihávač uchovávajte s ochranou meča na suchom mieste, zdvihnutý zo zeme a mimo dosahu detí.
25. Zastrihávač nesmú používať deti a mladiství. Výnimkou sú mladiství v školskom veku, ktorí sú pod odborným dohľadom.
26. Zastrihávač dávajte do používania len osobám, ktoré sú oboznámené s návodom na obsluhu a bezpečnostnými pokynmi.
27. Tieto pokyny si dobre uschovajte a pred každým použitím si ich pozorne prečítajte.

2.1 Pred použitím

Palivo a olej

Používajte iba zmes bežného bezolovnatého benzínu a oleja pre 2-taktné motory. Zmiešajte zmes, ako je uvedené v tabuľke.



Pozor: Nepoužívajte zmes paliva a oleja, ktorá je staršia ako 90 dní.



Pozor: Nepoužívajte olej pre 2-taktné motory, ktorý je zmiešaný v pomere 100:1. Nedostatočné mazanie motora môže poškodiť zariadenie a motor.





Pozor: Na plnenie a skladovanie paliva používajte iba vhodné nádoby. Nalejte správnu zmes paliva a oleja do nádob, ktoré sú preto vhodné. Nalejte zmes paliva a oleja do nádoby, dobre pretrepte a potom nalejte do zariadenia.

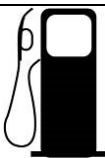

3. Miešacia tabuľka

Pomer zmesi paliva a oleja je nasledovný:

40:1 (palivo) : (olej)		(2,5% zmes)
		
Palivo		Olej pre 2-taktné motory
1 l		25 ml
5 l		125 ml
10 l		250 ml
20 l		500 ml

4. Súčasti zariadenia

Nezodpovedáme za žiadne škody alebo nehody, ku ktorým môže dôjsť v dôsledku nedodržania pokynov.

- | | |
|----------------------------|---|
| 1. Čepel | 1. Kryt vzduchového filtra |
| 2. Bezpečnostný štít | 2. Štartovacia páka |
| 3. Predná rukoväť | 3. Zadná rukoväť |
| 4. Tlačidlo klapky (sýtič) | 4. Tlačidlo na uvoľnenie plynového tlačidla |
| 5. Vypínač ON / OFF | 5. Tlačidlo na prídanie plynu |
| 6. Tlačidlo uzamknutia | 6. Palivová nádrž |
| 7. Kryt palivovej nádrže | 7. Kryt zapalovacej sviečky |
| 8. Palivové čerpadlo | 8. Nastaviteľná rukoväť: vľavo/vpravo 90° |

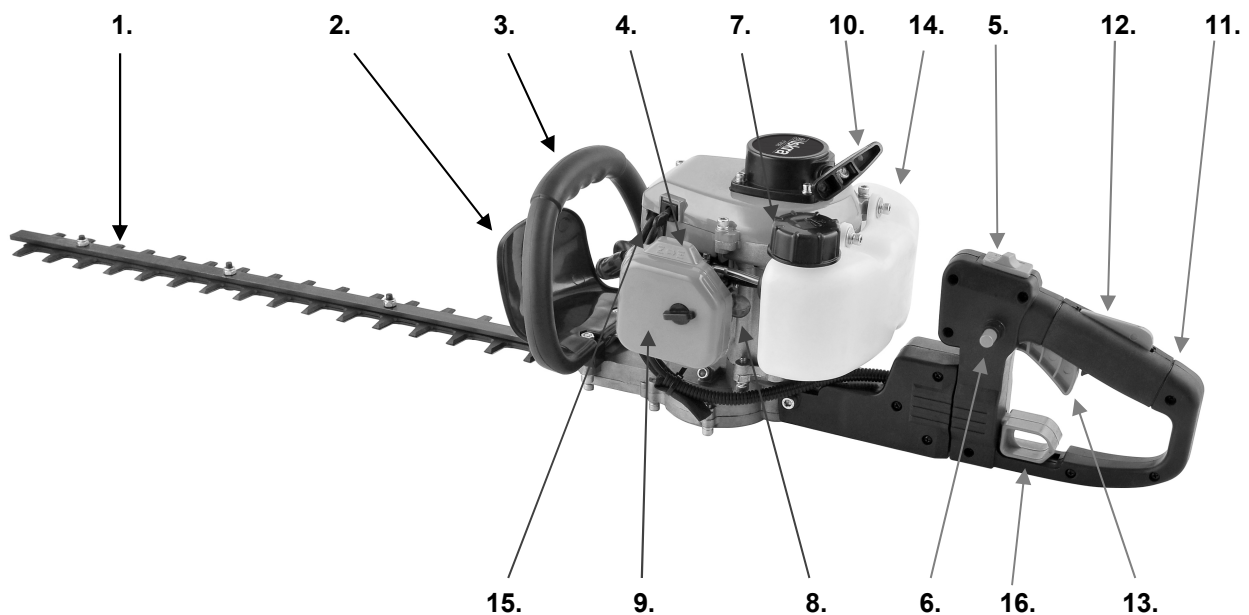

5. Prevádzka

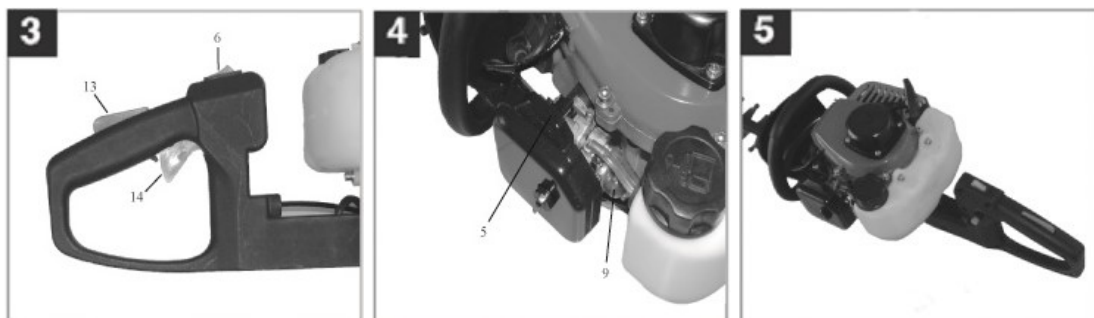

5.1 Studený štart motora

(Obr. 3-5), naplňte nádrž zmesou paliva a oleja.

- 1) Umiestnite zariadenie na pevný a rovný povrch.
- 2) Nastavte páčku sýtiča (Obrázok 4/5) do polohy "{+}".
- 3) Stlačte palivové čerpadlo 10-krát (príklad). (Obrázok 4/9)
- 4) Stlačte vypínač ON/OFF do polohy „I“. (Obrázok 3/6)

- 5) Stlačením tlačidla pridajte plyn. Ak chcete stlačiť tlačidlo prívodu plynu (Obrázok 3/14), musíte predtým stlačiť tlačidlo, aby sa uvoľnilo tlačidlo plynu (Obrázok 3/13). Blokovacie tlačidlo umožňuje ponechať tlačidlo prívodu plynu v polohe (obrázok častí zariadenia 7).
- 6) Uchopte prednú rukoväť pravou rukou a potiahnite štartovaciu páku (obrázok 5) k prvému bodu odporu (približne 10 cm). Potom 3x silno potiahnite páku štartéra smerom k sebe. Zariadenie sa spustí. **UPOZORNENIE:** Nikdy nedovoľte, aby vám štartovacia páčka vykĺzla z rúk a neudrela do zariadenia. Náraz môže poškodiť zariadenie.
- 7) Po naštartovaní motora nastavte páčku sýtiča späť do polohy „{-}“ a nechajte prístroj zohriať (cca 10 sekúnd). **UPOZORNENIE:** Ak je stlačené tlačidlo zámku, čepeľ meča bude fungovať aj pri spustení stroja. Znova stlačte a uvoľnite tlačidlo prívodu plynu, aby sa motor mohol spustiť na voľnobeh a nože sa zastavili.
- 8) Ak motor nenašartuje, zopakujte vyššie uvedené kroky 6-7. **UPOZORNENIE:** Ak motor nenašartuje ani po niekoľkých pokusoch, prečítajte si časť „Problémy s motorom“. Štartovaciu šnúru ťahajte vždy rovno. V prípade ťahania struny pod uhlom môže dôjsť k treniu a opotrebovaniu špagátu štartéra. Výsledkom môže byť opotrebované alebo pretrhnuté lano štartéra.

5.2 Teplý štart motora

(ak bolo zariadenie v prevádzke dlhšie ako 15-20 minút).

- 1) Umiestnite zariadenie na pevný a rovný povrch.
- 2) Prepínač ON/OFF nastavte do polohy "I".
- 3) Stlačte tlačidlo prívodu plynu (rovnakým spôsobom, ako je popísané v časti „studený štart motora“).
- 4) Uchopte prednú rukoväť pravou rukou a potiahnite štartovaciu páku (obrázok 5) k prvému bodu odporu (približne 10 cm). Potom 1x-2x silno potiahnite páku štartéra smerom k sebe. Zariadenie sa spustí. Ak sa zariadenie po zatahnutí šesťky nespustí, zopakujte kroky v kapitole „studený štart motora“ od 1-7.

5.3 Zastavenie motora

V prípade núdzového zastavenia motora okamžite stlačte vypínač **ON/OFF** a prepnite ho do polohy „stop“ alebo „0“.

5.4 Zvyčajný postup zastavenia motora

Uvoľnite tlačidlo plynu a počkajte, kým motor prejde na voľnobeh. Až potom nastavte vypínač **ON/OFF** do polohy „stop“ alebo „0“, aby ste zariadenie vypli.

6. Praktické rady

Rezanie

- pravidelne kontrolujte čepeľ
- pre efektívnu prácu by mal byť uhol medzi živým plotom a čepeľou asi 15°
- zastrihávač umožňuje rezanie v oboch smeroch
- na presné rezanie použite značkovaciu šnúрку
- urobte bočné rezy striedavými pohybmi hore / dole
- pri prevádzke používajte vysokorýchlostné otáčky

Prerezávanie hrubších kríkov: najúčinnjšou metódou je použitie zariadenia na šírku. Pohybujte zariadením doľava a doprava tak, aby boli čepele hladko rezané. Čepeľ môžete mierne ohnúť a zlepšiť tak výsledok rezu.

Odporúča sa narovnať lano na úrovni strihu, aby ste mali lepší cit pre priamu líniu strihu. (Obrázok 6)
Orezanie zbokú: Umiestnite zariadenie zvisle a povrch jednoducho zľahka orezajte ľahkým pohybom nahor. (Obrázok 7)

Upozornenie: ak je zariadenie dlhší čas vo vertikálnej polohe a palivová nádrž je takmer prázdna, motor môže bežať nerovnomerne. V tomto prípade naplňte nádobu zmesou paliva a oleja.



Obrázok 6



Obrázok 7

7. Údržba



Dôležité: Pred každou výmenou príslušenstva, nastavovaním, čistením a inými údržbárskymi prácami sa uistite, že je zariadenie vypnuté a odstránený kryt zapaľovacej sviečky.

- Po použití nože dobre očistite a naolejujte. Na mazanie použite vhodný motorový olej.
 - Používajte olej, ktorý vyhovuje pravidlám ochrany životného prostredia.
 - Povrch zariadenia pravidelne čistite suchou handričkou.
 - Nepoužívajte agresívne čistiace prostriedky, ktoré môžu poškodiť plastový kryt.
 - Všetky väčšie opravy nechajte na autorizovaný servis.
1. Kvalitná čepeľ je vyrobená z kalenej ocele a nie je potrebné pri bežnom používaní ďalšie brúsenie. Ak náhodou narazíte na drôt, kameň, sklo alebo iné tvrdé predmety, môže to mať za následok zárez na čepeľ. Nie je potrebné odstraňovať zárez, kým to neovplyvní pohyb a ostrosť čepele. Vypnite prístroj a použite jemnú píľku alebo brúsny kameň a odstráňte zárez na čepeľ. Uistite sa, že čepeľ je vždy dobre naolejovaná.
 2. Ak vám zastrihávač náhodou spadne z rúk, skontrolujte, či nie je poškodený. V prípade poškodenia zariadenia kontaktujte autorizované servisné stredisko.

7.1 Údržba vzduchového filtra

Znečistený vzduchový filter znižuje výkon motora. Kvôli nečistotám sa do karburátora dostáva príliš málo vzduchu. Pravidelné kontroly sú veľmi dôležité, preto po každých 25 hodinách používania skontrolujte vzduchový filter a v prípade potreby ho vyčistite. Ak je vo vzduchu veľa prachu, treba vzduchový filter kontrolovať častejšie.

- 1) Odstráňte kryt vzduchového filtra (obrázok 9-10)
- 2) Odstráňte vložku filtra (obrázok 11)
- 3) Vyčistite vložku filtra
- 4) Upevnite to isté v opačnom poradí

Upozornenie: vzduchový filter nikdy nečistite benzínom, rozpúšťadlami alebo inými horľavými látkami. Vyčistite filter stlačeným vzduchom alebo ním jednoducho potrate, aby ste odstránili prach a nečistoty.

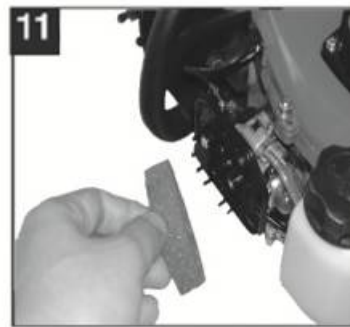

7.2 Údržba zapalovacej sviečky (Obrázok 12-14)

Medzera zapalovacej sviečky musí byť medzi 0,5 a 0,6 mm.

Zapalovaciu sviečku naskrutkujte kľúčom 12-15Nm.

Pravidelne kontrolujte zapalovaciu sviečku, ak spozorujete prach alebo nečistoty, vyčistite ju. V prípade potreby ju očistite kefou z medeného drôtu. Urobte to po každých 50 hodinách prevádzky zariadenia alebo v prípade potreby.

1. Odstráňte kryt zapalovacej sviečky (obrázok 13)
2. Odstráňte zapalovaciu sviečku pomocou kľúča (obrázok 14)
3. Vyčistite zapalovaciu sviečku pomocou medeného drôtu (obrázok 12)
4. Montáž v opačnom poradí



7.3 Údržba prevodovky

Pravidelne premazávajú prevodovku v mieste, kde má vstup pre mazanie (obr. 15 / A). V mieste mazania stlačte mazaciu pištoľ a niekoľkokrát ju stlačte, aby sa tuk vypustil do prevodovky. Ak zariadenie používate častejšie, mazajte častejšie.



8. Čepel

Na dosiahnutie dobrých výsledkov rezania je dôležité, aby bol prítlak medzi reznými nožmi správny. Upravte prítlak otáčaním skrutky na čepeli v smere hodinových ručičiek. Pravidelne kontrolujte, či sú skrutky správne dotiahnuté.

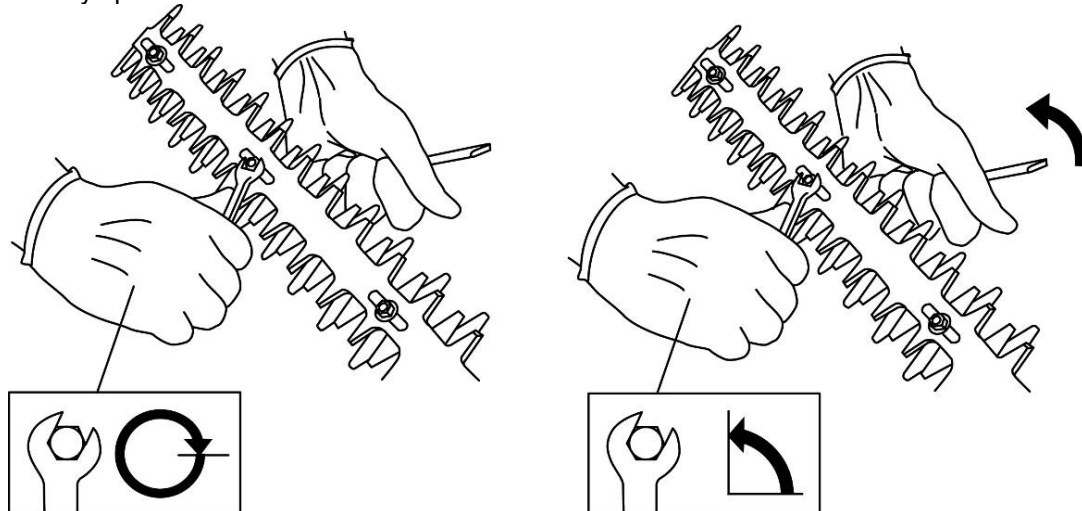

9. Skladovanie

Venujte prosím pozornosť: pokiaľ nebudete správne dodržiavať tieto pokyny, na karburátore sa vytvoria usadeniny, takže motor môže utrpieť vážne poškodenie.

1. Vykonávajte údržbárskych práce.
2. Vypustíte všetko palivo z palivovej nádrže (použite akékoľvek palivové čerpadlo).
3. Keď vyčerpáte všetko palivo z nádrže, naštartujte motor.
4. Nechajte motor bežať v režime voľnobehu, kým sa nezastaví. Tým sa vypustí zvyšné palivo z karburátora.
5. Nechajte zariadenie vychladnúť (približne 5 minút).
6. Odstráňte zapaľovaciu sviečku.
7. Nalejte plnú lyžicu oleja pre 2-taktné motory do spaľovacej komory (do otvoru, kde bola odstránená zapaľovacia sviečka). Niekoľkokrát potiahnite páčku zapaľovania. Týmto spôsobom premažete vnútorné časti zariadenia a ochránite ich pred koróziou. Znovu nainštalujte zapaľovaciu sviečku.
8. Vyčistíte kryt zariadenia.
9. Prístroj skladujte na suchom a chladnom mieste, mimo dosahu horľavých látok alebo výparov.
10. Hnojivá a iné záhradné produkty často obsahujú chemikálie, ktoré zvyšujú koróziu kovov. Nenechávajte prístroj v blízkosti hnojív a iných chemikálií.

10. Technické údaje

Výkon motora: 0,75 kW
Typ motora: HT260B (LD1E34F) dvojtaktný
Chladenie: vzduch
Objem motora: 25,4 cm³
Otáčky motora bez zaťaženia: 7500 ot./min
Voľnobeh: 3000 ot./min
Dĺžka rezu: 560 mm
Dĺžka meča: 600 mm
Objem palivovej nádrže: 0,5 l
Zmes paliva a oleja: 40:1 (2,5%)
Vibrácie (predná páka): 8 327 m/s²
Vibrácie (zadná páka): 5 834 m/s²
Nameraná hladina akustického výkonu L_{pa}: 90 dB(A)
Garantovaná hladina akustického výkonu L_{wa}: 110 dB(A)
Čistá hmotnosť: 5,5 kg
Celková hmotnosť: 6,5 kg

PREHLÁSENIE O ZÁRUKU

Firma MarexTrade s. r. o., K Šeberáku 180/1, Praha 4 – Kunratice, Česká Republika týmto prehlásením o záruke uvádza, že:

- Zaručuje kvalitnú a bezchybnú prevádzku predmetných výrobkov v záručnej dobe, ktorá začína dodaním produktu spotrebiteľovi.
- Výrobok bude počas záručnej doby bezchybne fungovať, pokiaľ bude používaný v súlade s jeho účelom a návodom na použitie.
- Na žiadosť zákazníka, ak bude samozrejme podaná v záručnej dobe, sa postará o odstránenie závad a prípadných nedostatkov na výrobku na vlastné náklady, najneskôr do 30 dní odo dňa oznámenia závady. Túto lehotu je možné predĺžiť maximálne o 15 dní, pokiaľ bol predmetný výrobok už v minulosti opravovaný. Pokiaľ nebude výrobok opravený v uvedenej lehote, bude vymenený za identický, nový a bezchybný výrobok. Záručnú dobu predĺži o dobu opravy. Na vymenený tovar alebo na výmenu podstatnej časti tovaru za novú vystaví zákazníkovi nový záručný list.
- Poskytuje servis, údržbu, náhradné diely a príslušenstvo po dobu ďalších 3 rokov od uplynutia záručnej doby.
- Záruka platí na území Českej a Slovenskej republiky.

ZÁRUČNÁ DOBA

Užitkové vlastnosti, prípadne bezchybná prevádzka výrobku sú garantované v záručnej dobe 24 mesiacov, ktorá začína plynúť dňom dodania výrobku spotrebiteľovi. V prípade použitia výrobku pre profesionálne alebo zárobkové účely, alebo pre účely nad rámec bežného použitia v domácnosti, alebo pokiaľ je produkt používaný osobou, ktorá nie je v súlade s platnými právnymi predpismi definovaná ako spotrebiteľ, je záručná doba 12 mesiacov. Všetky akumulátory / batérie majú záručnú dobu 12 mesiacov. Za stratený záručný list neručíme. Pokiaľ sa na výrobku nepreukáže reklamovaná vada, sme oprávnení účtovať vzniknuté diagnostické náklady.

UPOZORNENIE: Záruka nekráti práva spotrebiteľa vyplývajúce zo zodpovednosti predávajúceho za vady výrobkov.

ZÁRUČNÉ PODMIENKY SU

- v prípade reklamácie je nutné predložiť vyplnený záručný list, originál nákupnej faktúry (alebo kópiu oboch);
- že výrobok nie je mechanicky poškodený;
- že s výrobkom nebolo manipulované neoprávnenou osobou;
- že zákazník (užívateľ) jednal a používal produkt v súlade s priloženým návodom;
- počas záručnej doby je autorizovaným servisným strediskom iba servis firmy MarexTrade s. r. o.;
- že záručné štítky a plomby nie sú poškodené alebo odstránené.

UKONČENIE ZARUKY

Záručný servis sa nevzťahuje na diely podliehajúce opotrebeniu (žiarovky, vykurovacie telesá, vlákna, kefy elektromotora, opotrebené ozubené kolesá).

Záruka sa ďalej nevzťahuje na vady vzniknuté pri preprave a manipulácii po dodaní zákazníkovi, v dôsledku nesprávneho nastavenia, mechanickej vady (fyzické rozbitie), vady v dôsledku neodborného a nedbalého zaobchádzania s výrobkom, pri akomkoľvek neoprávnenom zásahu, pokiaľ k závade došlo v dôsledku použitia nevhodného spotrebného materiálu, alebo kvapalín, pokiaľ boli do výrobku inštalované neoriginálne diely, v dôsledku nadmerného napätia, vyššej moci, úderu blesku, vytečenia batérie, čistenia výrobku alebo jeho častí a vniknutia kvapaliny do produktu.

Pred odovzdaním výrobku do servisu je nutné ho očistiť od všetkých nečistôt. V opačnom prípade vám budeme nútení účtovať náklady na očistenie výrobku podľa cenníku distribútora.

V prípade nesprávneho použitia, neprimeraného použitia sily a zásahov, ktoré neboli vykonané autorizovaným servisným strediskom, záruka zaniká. Táto záruka neobmedzuje vaše zákonné práva.

Manipulácia so starým elektrickým a elektronickým zariadením:

(platné v Európskej únii a ďalších európskych krajinách so samostatným systémom nakadania s odpadmi).



Tento symbol na produkte, na jeho obale alebo v sprievodných dokumentoch znamená, že s produktom nesmie byť zaobchádzané ako s domovým odpadom. Musíte ho zlikvidovať na príslušnom zbernom mieste pre recykláciu elektrických a elektronických zariadení. Recyklácia tohto produktu pomôže zachovať prírodné zdroje a pomôže zabrániť negatívnym dopadom na životné prostredie a ľudské zdravie. Likvidácia produktu musí byť vykonaná v súlade s platnými

predpismi pre likvidáciu odpadu. Pre podrobnejšie informácie o manipulácii a vrátení tohto výrobku kontaktujte prosím miestny mestský úrad, službu pre likvidáciu domového odpadu alebo obchod, kde ste výrobok zakúpili. Odpadové elektrozariadenia je možné tiež bezplatne odovzdať distribútorovi priamo pri dodaní nového elektrozariadenia. V súlade so smernicou 2012/19/EU a smernicou 2006/66/ES o chybných alebo opotrebovaných akumulátoroch/batériách, musia byť predmetné výrobky zhromažďované oddelene a recyklované spôsobom šetrným k životnému prostrediu.

Všetky práva vyhradené.

ZÁRUKA



AUTORIZOVANÝ
SERVIS



MarexTrade s. r. o.
K Šeberáku 180/1, Praha
4 – Kunratice
Česká republika



+420 724 892 995
servis@marextrade.cz

Informácie o zákazníkovi

Meno a priezvisko

Titul

Email

Telefón

Dátum dodania výrobku / dátum začiatku záručnej doby

Informácie o výrobku

Typ výrobku / Názov

Typ a model

Sériové číslo

Výrobca

Pečiatka a podpis distribútora