



MODEL: HG51SMH-RV210, HG56SMH-RV210

SK BENZÍNOVÁ KOSAČKA

PREKLAD PŮVODNÉHO NÁVODU

POZNÁMKA: Pred použitím kosačky si prosím dôkladne prečítajte tento návod, pretože obsahuje dôležité informácie o BEZPEČNOSTI, MONTÁŽI, OBSLUHE a ÚDRŽBE.

Uchovajte prosím tento návod spolu s návodom k motoru na dostupnom mieste pre budúce použitie!
Návod obsahuje dôležité informácie o vašom zariadení.

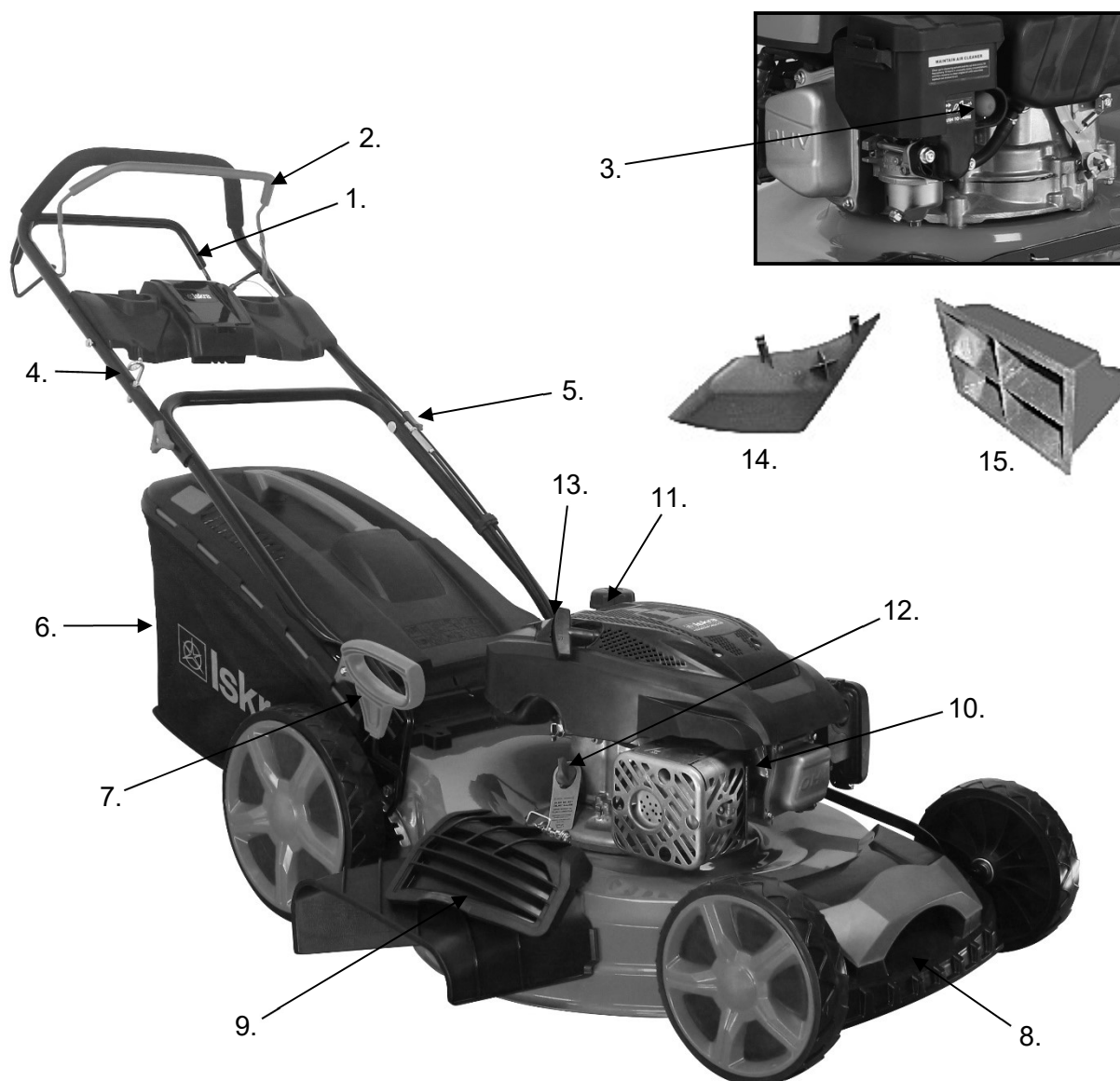

Obrázok 1

1. POPIS ČASTÍ KOMPONENTOV

MODEL:HG51SMH-RV210, HG56SMH-RV210

- | | | |
|--------------------------------|--------------------------------|--------------------|
| 1. Samohybná ovládacia rukoväť | 7. Páka nastavenia výšky | 14. Výstupný kanál |
| 2. Ovládacia dôrazová rukoväť | 8. Kovový kryt | 15. Mulčovací klin |
| 3. Palivové čerpadlo | 9. Bočná klapka | |
| 4. Vedenie lana | 10. Zapaľovacia sviečka | |
| 5. Zaisťovacia páčka | 11. Veko palivovej nádrže | |
| 6. Záchytné vrečko na trávu | 12. Riadiaca tyč hladiny oleja | |
| | 13. Štartovacia páka motora | |

**VAROVANIE:**

Pre vašu vlastnú bezpečnosť si prosím prečítajte tieto pokyny, než sa pokúsíte svoju novú kosačku uviesť do prevádzky. Nedodržanie pokynov môže viesť k vážnemu zraneniu. Pred každým použitím venujte pár chvíľ, aby ste sa zoznámili so svojou kosačkou.

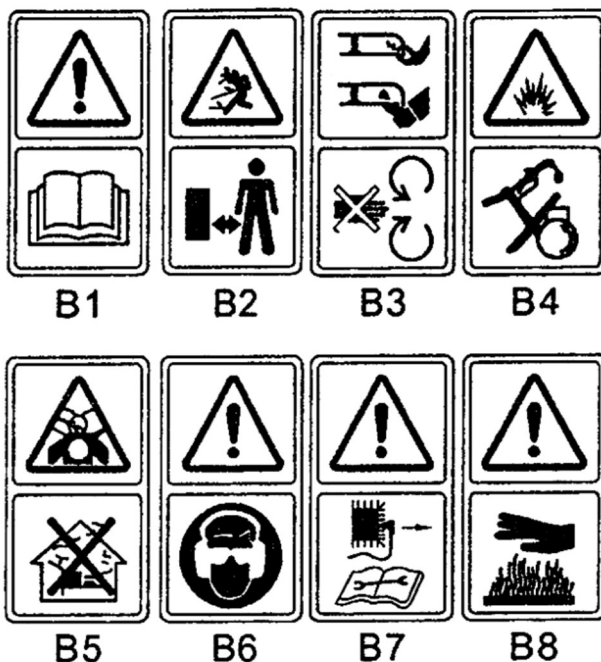
2. SYMBOLY OZNAČENÉ NA PRODUKTE

Obrázok 2A

- B.1 Prečítajte si pokyny pre obsluhu.
- B.2 Udržujte okoloidúcich mimo dosahu
- B.3 Venujte väčšiu pozornosť rukám a nohám operátora, aby ste predišli zraneniu.
- B.4 Palivo je horľavé, držte oheň mimo dosahu. Nedoplňujte palivo, keď je stroj v chode.
- B.5 Toxické výpary. Nepoužívajte vo vnútri.
- B.6 Pri kosení používajte ochranné okuliare a štipule do uší, aby ste sa chránili.
- B.7 Pri opravách prosím vezmite zapaľovaciu sviečku a opravte ju podľa pracovné inštrukcie.
- B.8 Pozor: Motor je horúci.



Obrázok 2B

Obrázok 2B: Bezpečnostný štítok na kosačke na trávu: UDRŽUJTE RUKY A NOHY MIMO DOSAHU

3. VŠEOBECNÉ BEZPEČNOSTNÉ PRAVIDLÁ



VAROVANIE: Pri používaní benzínového náradia by sa mali vždy dodržiavať základné bezpečnostné opatrenia vrátane nasledujúcich, aby sa znížilo riziko vážneho zranenia osôb a/alebo poškodenia jednotky.

Pred použitím tohto produktu si prečítajte všetky tieto pokyny a uschovajte si ich pre budúce použitie.

Školenie

- Prečítajte si pozorne pokyny. Zoznámte sa s ovládacími prvkami a správnym používaním zariadenia.
- Nikdy nedovoľte deťom alebo neskúseným osobám používať kosačku. Miestne predpisy môžu obmedziť vek obsluhy zariadenia.
- Nikdy nekoste, ak sú v blízkosti ľudí, najmä deti alebo domáce zvieratá.
- Vezmite prosím na vedomie, že prevádzkovateľ alebo užívateľ je zodpovedný za nehody, ktoré sa stanú iným osobám alebo ich majetku.

Príprava

- Pri kosení vždy noste pevnú obuv a dlhé nohavice. Neobsluhujte zariadenie naboso alebo pokiaľ máte na sebe otvorené sandále.
- Dôkladne skontrolujte oblasť, kde sa bude zariadenie používať, a odstráňte všetky predmety, ktoré môžu byť strojom odmrštené.
- **VAROVANIE:** Benzín je veľmi horľavý.
 - palivo skladujte v nádobách špeciálne určených na tento účel.
 - doplňujte palivo vonku a pri doplňovaní paliva nefajčite.
 - doplňte palivo pred naštartovaním motora. Nikdy nesnímajte viečko palivovej nádrže a nedopĺňajte benzín, keď je motor v chode alebo keď je motor horúci.
 - pokiaľ dôjde k rozliatiu benzínu, nepokúšajte sa naštartovať motor, ale presuňte stroj preč z oblasti rozliatia a vyhňte sa akýmkoľvek zdrojom vznietenia, kým sa benzínové výpary neodparia.
 - bezpečne vymeniť všetky viečka palivovej nádrže.
- Vymeňte chybné tlmiče.
- Pred použitím vždy vizuálne skontrolujte, či nie sú nože, matice a príslušenstvo opotrebované alebo poškodené. Vymeňte šneky alebo poškodené čepele a skrutky v súpravách, aby ste zachovali rovnováhu.

Prevádzka

- Neprevádzkujte motor v uzavretom priestore, kde sa môžu hromadiť nebezpečné výpary oxidu uhoľnatého.
- Koste len za denného svetla alebo pri dobrom umelom osvetlení.
- Pokiaľ je to možné, vyvarujte sa prevádzky zariadenia na mokrej tráve.
- Na svahoch sa vždy uistite o svojej stabilite.
- Choďte, nikdy nebehajte.
- Pri rotačných kosačkách s kolesami sekajte naprieč svahom, nikdy nie hore a dole.
- Pri zmene smeru na svahoch buďte mimoriadne opatrní.
- Nekoste príliš strmé svahy.
- Pri cúvaní alebo ťahaní kosačky smerom k sebe buďte mimoriadne opatrní.

POZNÁMKY

Toto zariadenie nie je určené na používanie osobami (vrátane detí) so zníženými fyzickými alebo duševnými schopnosťami alebo nedostatkom skúseností a znalostí, pokiaľ nie sú pod dozorom alebo nie sú poučené o používaní zariadenia osobou zodpovednou za ich bezpečnosť.

VAROVANIE: Pri príprave kosačky na uskladnenie je potrebné vziať do úvahy nasledujúce:



Vypustite palivovú nádrž, naštartujte motor a nechajte ho bežať, kým sa nevypne. Týmto spôsobom spotrebováva palivo zvyšné v prívodnom palivovom potrubí a karburátore. Pokiaľ to neurobite, je veľmi pravdepodobné, že palivo zvyšné v karburátore sa stane nehorľavé a kosačka nebude na novú sezónu fungovať!!

4. MONTÁŽ

4.1 SKLADACIA RUKOVÄŤ



Obrázok 3A



Obrázok 3B

1. Pripevnite spodnú rukoväť do tela kosačky pomocou príslušného kľúča. (Obrázok 3A)
2. Nasadte hornú skladaciu rukoväť na spodnú rukoväť.
3. Pripevnite hornú skladaciu rukoväť k spodnej rukoväti pomocou dodanej skrutky. (Obrázok 3B)
4. Vodiče pre zapnutie/vypnutie motora a zapnutie samojazdného pohonu musia byť vedené po hornej strane rukoväte. Pokiaľ pri preprave kosačky zložíte hornú rukoväť, dajte pozor, aby ste nezachytili lanko na spodných a horných upevňovacích skrutkách rukoväte.

4.2 MONTÁŽ A DEMONTÁŽ VRECKA NA TRÁVU

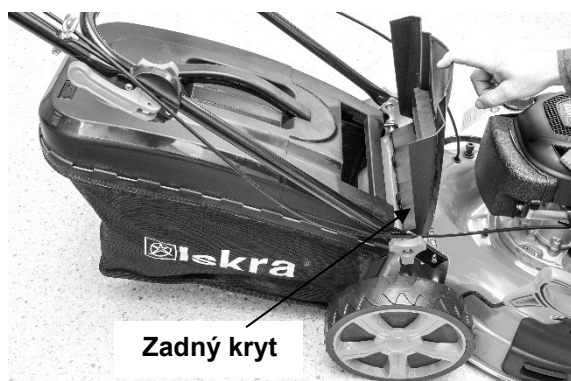

Zadný kryt

Obrázok 4A



Obrázok 4B

1. Montáž: Zdvihnite zadný kryt a pripevnite vak na trávku na zadnú časť kosačky (Obrázky 4A, 4B). Spôsob vyberania vrečka na trávku sa môže líšiť model od modelu.
2. Demontáž: Uchopte a zdvihnite zadný kryt, vyberte vrečko na trávku.

4.3 PÁKA NA ŠARTOVANIE MOTORA

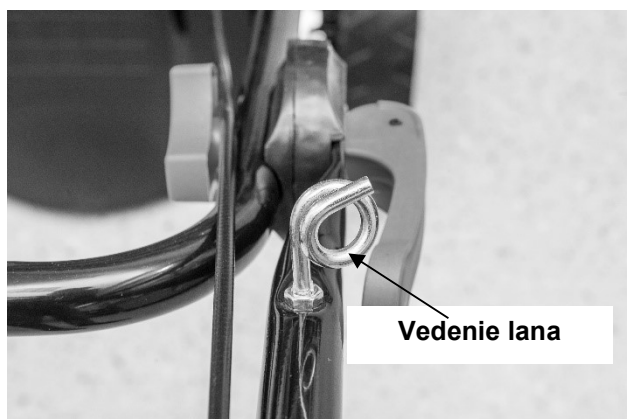

Obrázok 5

Vedenie lana



Obrázok 5A

Posuňte rukoväť štartéra smerom od motora smerom k vedeniu lana. (Obrázok 5)

5.3 v 1

Tieto sekačky na trávu lze dodatočne vybaviť z bežnej funkcie v závislosti na účelu použitia:

Tieto kosačky na trávu možno dodatočne vybaviť z bežnej funkcie v závislosti od účelu použitia:

Od kosačky na trávu so zadným vyhadzovaním až po:

1. mulčovacia kosačka alebo ako
2. kosačka s bočným vyhadzovaním

Čo je mulčovanie?

Pri mulčovaní sa tráva v jednom pracovnom kroku pokosí, potom nadrobno poseká a vráti na trávnatý pás ako prírodné hnojivo.

Rady pre mulčovacie kosenie:

- Pravidelné vyhadzovanie von maximálne 2 cm od 6 cm do 4 cm výšky trávy. Používajte ostrý kosiaci nôž – nekoste mokrú trávu
- Nastavte max. rýchlosť motora. Pohybujte sa po pracovnej oblasti.
- Pravidelne čistite mulčovací klin, vnútornú stranu krytu a rezací nôž

Začiatok prevádzky

JEDEN: Príslušenstvo pre mulčovacie kosačky



VAROVANIE: Len so zastaveným motorom a stojacou frézou.



Obrázok 7A



Obrázok 7B

1. Zdvihnite zadný kryt, vyberte vak na trávu. (Obrázok 7A)
2. Zatlačte mulčovací kolík do krytu. Zasuňte mulčovací kolík do otvoru v kryte. (Obrázok 7B)
3. Znova zatvorte zadný kryt.

DVA: Nastavenie pre bočné vyhadzovanie



VAROVANIE: Len so zastaveným motorom a stojacou frézou.

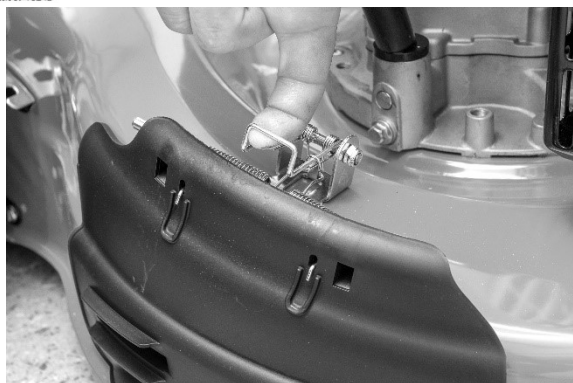



Obrázok 8A



Obrázok 8B

1. Zdvihnite zadný kryt, vyberte vrecko na trávu. Namontujte vyhadzovací kanál.
2. Zdvihnite bočnú klapku pre bočné vyhadzovanie. (Obrázok 8A)
3. Namontujte vyhadzovacie vedenie pre bočné vyhadzovanie na podperu: kolík bočnej klapky. (Obrázok 8A)
4. Spustíte bočnú klapku - klapka leží **na** vyhadzovacom kanáli. (Obrázok 8B)

TRI: Kosenie s vreckom na trávu

1. Pri kosení so zberným vakom na trávu vyberte mulčovací klin a vyhadzovací kanál pre bočné vyhadzovanie a namontujte zberný vak na trávu.



POZOR: Len so zastaveným motorom a v pokoji.

6. NÁVOD NA POUŽITIE

6.1 PRED ZAČIATKOM

Naplňte motor benzínom a olejom, ako je popísané v samostatnom návode na obsluhu motora, ktorý je dodávaný s kosačkou. Pozorne si prečítajte pokyny.



VAROVANIE: Nikdy nedopĺňajte palivo vo vnútri a nikdy nedopĺňajte palivo, keď motor beží alebo je horúci. Pred dopĺňovaním počkajte po zastavení motora aspoň 15 minút, aby mohol vychladnúť.

6.2 NAŠARTOVANIE MOTORA



Obrázok 9A



Obrázok 9B

1. Stlačte 3x palivové čerpadlo na karburátore. (Obrázok 9A)
2. Postavte sa za jednotku, uchopte dôrazovú rukoväť a pritlačte ju k hornej rukoväti, ako je znázornené na obrázku 9B. Obvykle motor naskočí na prvé zatiahnutie. Ak nie, opakujte proces. (Obrázok 9B)

3. Pri štartovaní zahriateho motora použite rovnaký postup s tým rozdielom, že v tomto prípade stlačíte palivové čerpadlo iba raz.

4. Stlačte dôrazovú rukoväť, ako je znázornené na obrázku 9B, a rýchlo vytiahnite rukoväť štartéra, inak motor nenaskočí.

5. Po naštartovaní motora ho pomaly vráťte do otvoru pre vedenie kábla a rukoväť uvoľnite.

6.3 PREVÁDZKOVÉ POSTUPY

Počas prevádzky držte dôrazovú rukoväť pevne oboma rukami.



Poznámka: Počas prevádzky sa po uvoľnení rukoväte zastaví motor a kosačka prestane fungovať.

6.4 ZASTAVENIE MOTORA



VAROVANIE: Nože sa otáča ešte niekoľko sekúnd po vypnutí motora.

1. Uvoľnením zastavovacej páky zastavíte motor a nože.
2. Odpojte a uzemnite kábel zapalovacej sviečky, podľa pokynov v samostatnej príručke motora, aby ste zabránili náhodnému spusteniu, keď je zariadenie bez dozoru.

6.5 PRIPOJENIE PRE AUTOMATICKÝ POHYB

Uchopte ovládaciu rukoväť samojazdu, kosačka sa automaticky pohne dopredu rýchlosťou cca 1m/s, uvoľnite páku samojazdu a kosačka sa zastaví.



VAROVANIE: Vaša kosačka je určená na kosenie bežnej trávy v obytných oblastiach, ktorej výška nepresahuje 250 mm. Nepokúšajte sa kosiť neobvykle vysokú, suchú alebo mokрую trávu (napr. pastviny) alebo hromady suchého lístia. Nečistoty sa môžu hromadiť na krytoch kosačky alebo prísť do kontaktu s výfukovým potrubím čo predstavuje potenciálne nebezpečenstvo požiaru.

6.6 PRE NAJLEPŠIE VÝSLEDKY PRI MULČOVANÍ

Vyčistite trávnik od nečistôt. Uistite sa, že sa na trávniku nenachádzajú kamene, palice, drôty alebo iné cudzie predmety, ktoré by mohla kosačka náhodne vymrštiť akýmkoľvek smerom a spôsobiť vážne zranenie obsluhy a iným osobám, ako aj škody na majetku a okolitých predmetoch. Nekoste mokрую trávu. Pre efektívne mulčovanie nekoste mokрую trávu, pretože má tendenciu sa lepiť na spodnú stranu a zabraňuje tak správne mulčovaniu pokosenej trávy. Nesekejte viac ako 1/3 dĺžky trávy. Odporúčané kosenie na mulčovanie je 1/3 dĺžky trávy. Aby sa pokosená tráva rovnomerne rozprestierala po trávniku, bude nutné upraviť rýchlosť kosačky. Pre obzvlášť ťažké kosenie v hustej trávě môže byť nutné použiť niektoré z najnižších rýchlostí, aby ste získali dobre pokosenú a mulčovanú trávu. Pri mulčovaní vysokej trávy možno budete musieť pokosiť trávnik dvakrát, znížiť výšku noža o ďalšie 1/3 dĺžky pri druhom kosení a možno kosiť inú dráhu ako prvýkrát. Prekrývanie kosenia v každom prejazde vám tiež pomôže vyčistiť všetky nerovnosti, ktoré mohli na trávniku zostať. Kosačka by mala byť vždy prevádzkovaná na plný plyn, aby sa dosiahlo najlepšie kosenie a najúčinné mulčovanie. Vyčistite spodnú stranu krytu. Uistite sa, že ste po každom použití očistili spodnú stranu krytu, aby ste zabránili hromadeniu trávy, čo môže viesť k nesprávnemu mulčovaniu.

Mulčovanie listov: Mulčovanie listov môže byť tiež prospešné pre váš trávnik. Pri mulčovaní lístia sa uistite, že je suché a neleží na trávniku príliš husto. Pred mulčovaním nečakajte, až zo stromov opadne všetko lístie.



VAROVANIE: Ak narazíte na cudzí predmet, zastavte motor. Pred opätovným spustením a prevádzkou kosačky odstráňte kábel zo zapalovacej sviečky, dôkladne skontrolujte kosačku, či nie je poškodená a opravte poškodenie. Rozsiahle vibrácie kosačky počas prevádzky sú znakom poškodenia. Jednotka by mala byť okamžite skontrolovaná a opravená.

6.7 VRECKO NA TRÁVU



Obrázok 10

Vyprázdňte a vyčistite vrecko; skontrolujte, či je čistý a či je sieťka vzdušná. (obrázok 10)

6.8 KRYT

Spodná časť krytu kosačky by sa mala čistiť po každom použití, aby sa predišlo nahromadeniu pokosenej trávy, lístia a nečistôt. Usadzovanie týchto nečistôt povedie ku hrdzi a korózii a môže brániť správne koseniu.

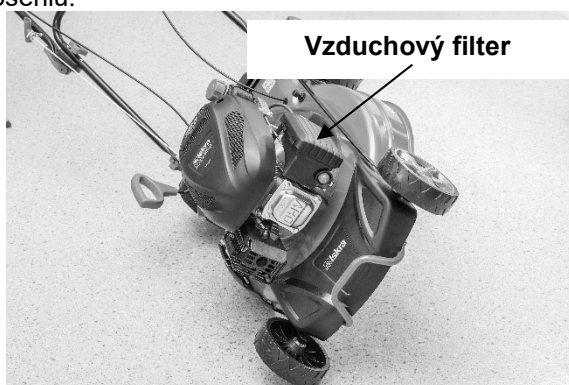

Obrázok 10

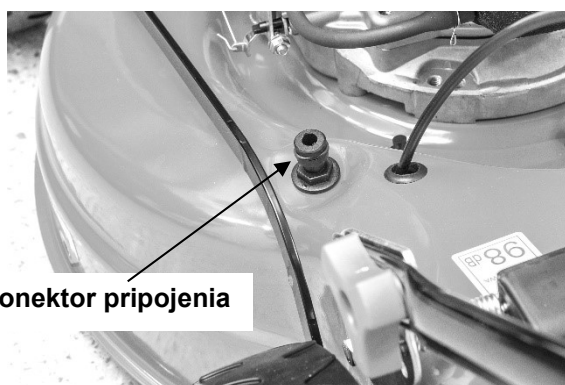

Obrázok 10A

Nakloňte kosačku na stranu, ale iba tak, aby bol vzduchový filter hore! Potom pomocou nekovového predmetu (napr. dreva) odstráňte trávu, ktorá sa prilepila na kryt kosačky v oblasti kosenia. Trávu môžete odstrániť aj ručne, pokiaľ si nasadíte ochrannú rukavicu.



VAROVANIE: Pri nesprávnom naklonení kosačky pretečie olej cez odvodu vzduchu motora do vzduchového filtra, čo môže spôsobiť poškodenie motora!

Zariadenie má aj konektor, do ktorého môžete pripojiť hadicu na vodu.

1. Pripojte hadicu k zariadeniu a otvorte prívod vody. Naštartujte motor a nechajte ho krátko bežať.
2. Uzavrite prívod vody a vyberte hadicu.

Tento proces čistenia nie je najviac odporúčaný, pretože voda pri čistení zmýva aj mazané časti samojazdného pohonu, čo znižuje jeho životnosť. Odporúčame preto použiť postup popísaný na začiatku kapitoly (suché čistenie).

6.9 NÁVOD NA NASTAVENIE VÝŠKY



VAROVANIE: V žiadnom prípade nevykonávajte žiadne úpravy na kosačke bez predchádzajúceho zastavenia motora a odpojenia kábla zapalovacej sviečky.



VAROVANIE: Pred zmenou výšky kosenia zastavte kosačku a odpojte kábel zapalovacej sviečky.



Obrázok 11

VAŠA KOSAČKA JE VYBAVENÁ CENTRÁLNOU PÁKOU NASTAVENIA VÝŠKY, KTORÁ PONÚKA 8 RÔZNYCH VÝŠKOVÝCH POZÍCIÍ.

1. Pred zmenou výšky kosenia zastavte kosačku a odpojte kábel zapalovacej sviečky.
2. Pre zmenu výšky kosenia stlačte páku smerom ku kolesám nahor alebo nadol do príslušnej výšky. Všetky kolesá budú v rovnakej výške kosenia. (Obrázok 11)

7. NÁVOD NA ÚDRŽBU

ZAPALOVACIA SVIEČKA

Na výmenu používajte iba originálne zapalovacie sviečky. Na dosiahnutie najlepších výsledkov by mala byť zapalovacia sviečka vymenená každých 100 hodín prevádzky. (viď NÁVOD NA OBSLUHU MOTORA)

8. NÁVOD NA MAZANIE



UPOZORNENIE: PRED SERVISOM ODPOJTE ZAPALOVACIE SVIEČKU

1. KOLESÁ - Namažte guľkové ložiská v každom kolese aspoň raz za sezónu ľahkým olejom.
2. MOTOR - Pokyny na mazanie nájdete v návode na obsluhu motora.

9. ČISTENIE



UPOZORNENIE: Neumývajte motor hadicou. Voda môže poškodiť motor alebo kontaminovať palivový systém.

9.1 FILTER VZDUCHU MOTORA



UPOZORNENIE: Pre správnu funkciu motora je nutné zaistiť, aby bol vzduchový filter vždy čistý. Pred každým kosením skontrolujte vzduchový filter av prípade potreby ho vyčistite! Znečistený vzduchový filter môže viesť k opotrebovaniu valcov a piestov, zníženiu výkonu motora, zvýšenej spotrebe paliva, dymivosti motora atď.

ČISTENIE VZDUCHOVÉHO FILTRA

1. Odstráňte kryt vzduchového filtra.
2. Vzduchový filter vyfúkajte stlačeným vzduchom (kompresorom).
3. Vložte vyčistený vzduchový filter do puzdra a nasadte kryt vzduchového filtra.



POZNÁMKA: Filter vymeňte, ak je opotrebovaný, roztrhnutý, poškodený alebo sa nedá vyčistiť.

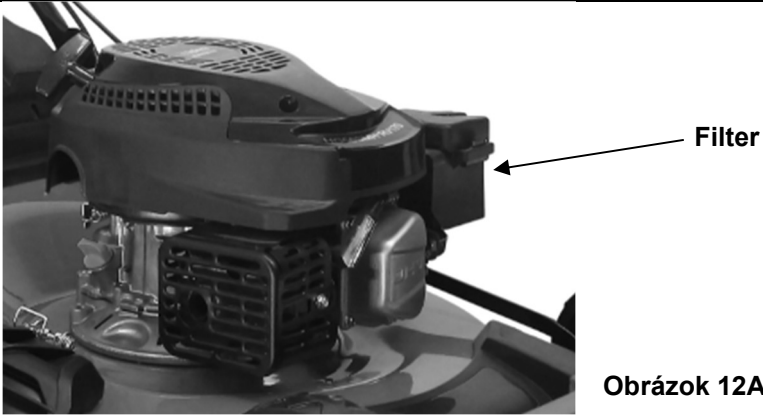

Obrázok 12A

9.2 REZNÁ ČEPEĽ



UPOZORNENIE: Pred začatím práce na noži je bezpodmienečne nutné vypnúť a odstrániť kábel zapalovacej sviečky, aby sa zabránilo náhodnému naštartovaniu motora. Chráňte svoje ruky pred ostrými hranami čepele použitím odolných ochranných rukavíc.

1. Nakloňte kosačku na stranu, ale iba tak, aby bol vzduchový filter hore!
2. Odskrutkujte skrutku, ktorá pripevňuje nôž a držiak noža k hriadeľu motora



UPOZORNENIE: Pri niektorých modeloch je v otvore držiaka noža dištančná podložka! Dávajte pozor, aby ste to nestratili. Pri výmene držiaka noža bude nutné presunúť podložku do nového držiaka noža.

3. Odstráňte čepeľ a držiak noža z hriadeľa motora.
4. Pred opätovným nasadením držiaka noža na hriadeľ motora namažte otvor držiaka noža mazivom, aby sa po dlhej dobe neprilepil na hriadeľ motora.
5. Umiestnite nôž späť na držiak tak, aby bola viditeľná značka na noži a utiahnite ho skrutkou. Skrutku utiahnite momentom 40 Nm.



VAROVANIE: Pravidelne kontrolujte držiak noža, či nie je prasknutý, najmä ak narazíte na cudzí predmet. V prípade potreby vymeňte.

Pre dosiahnutie najlepších výsledkov by mala byť čepeľ ostrá. Čepeľ možno prebrúsiť tak, že ju odstránite a ostrie zabrúsíte alebo opilujete tak, aby sa čo najviac približovalo k pôvodnému úkosu. Je mimoriadne dôležité, aby bola každá rezná hrana rovnako brúsená, aby sa predišlo nevyváženosti čepele. Nesprávne vyváženie noža bude mať za následok nadmerné vibrácie, ktoré môžu spôsobiť poškodenie motora a kosačky. Po nabrúsení čepele dôkladne vyvážite. Vyváženie čepele možno otestovať jej vyvážením na skrutkovači okolo hriadeľa. Odstráňte kov z ťažkej strany, kým sa nevyváži rovnomerne.

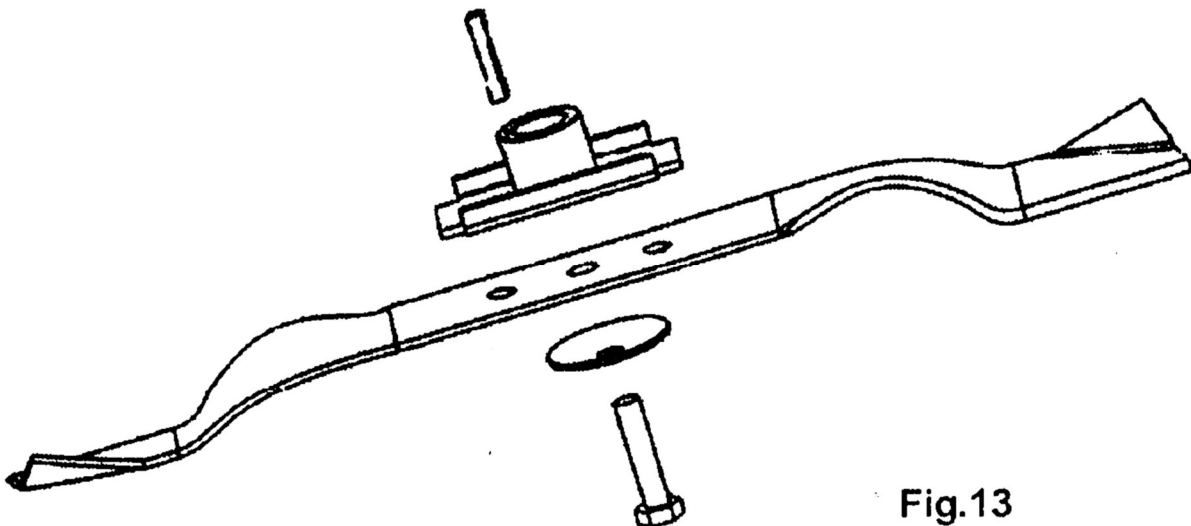

Fig.13

9.3 KRÚTIACI MOMENT INŠTALÁCIE NOŽE

Stredová skrutka 40Nm.min, 54Nm.max. na zaistenie bezpečnej prevádzky vašej jednotky. VŠETKY skrutky a matice by mali byť pravidelne kontrolované na správne utiahnutie. Po dlhšom používaní, najmä na piesočnatej pôde, bude čepeľ vyčnievať a stratí svoju pôvodnú ostrosť. Účinnosť kosenia sa zníži a nôž by mal byť vymenený iba za schválený originálny náhradný nôž. Za prípadné škody spôsobené nevyváženým nožom nenesie výrobca zodpovednosť.

Pri výmene kotúča musíte použiť pôvodný typ vyznačený na kotúči (pre objednanie kotúča kontaktujte miestneho distribútora alebo zavolajte našu spoločnosť).



VAROVANIE: Nedotýkajte sa čepele, keď sa otáča.

9.4 MOTOR

Pokyny na údržbu motora nájdete v konkrétnych pokynoch k motoru. Motorový olej udržiavajte podľa pokynov v špecifických pokynoch pre motor priložených k vašej jednotke.

Prečítajte si pozorne pokyny a dodržujte ich.

Za normálnych podmienok vykonávajte údržbu vzduchového filtra, ako je popísané v špecifických pokynoch k motoru.

V extrémne prašných podmienkach čistite každých niekoľko hodín. Zlý výkon motora a dusenia sú obvykle známkou potreby servisu vzduchového filtra.

Ak chcete vykonať servis vzduchového filtra, pozrite si samostatnú príručku motora priloženú k vašej jednotke. Zapaľovacia sviečka by mala byť vyčistená a nastavená drážka raz za sezónu. Výmena zapaľovacej sviečky sa odporúča na začiatku každej sezóny kosenia; správny typ zapaľovacej sviečky a špecifikácia slotu nájdete v príručke k motoru.

Motor pravidelne čistite handričkou alebo kefou. Udržiavajte chladiaci systém (skriňu ventilátora) v čistote, aby bola umožnená dobrá cirkulácia vzduchu, ktorá je nevyhnutná pre chod motora a jeho dlhú životnosť. Nezabudnite odstrániť trávu, nečistoty a horľavé nečistoty z okolia tlmiča výfuku.

umožnená správna cirkulácia vzduchu, ktorá je kľúčová pre dlhú životnosť motora.

Z tlmiča výfuku vždy odstráňte trávu, špinu a horľavé nečistoty.

10. POKYNY NA SKLADOVANIE (MIMO SEZÓNY)

Na prípravu kosačky na uskladnenie je potrebné vykonať nasledujúce kroky.

1. Vypustite palivovú nádrž, naštartujte motor a nechajte ho bežať, kým sa nevypne. Týmto spôsobom využije aj palivo zvyšné v prírodnom palivovom potrubí a karburátore. Pokiaľ to neurobíte, je veľmi pravdepodobné, že palivo zostávajúce v karburátore sa stane nehorľavé a zariadenie nebude na začiatku novej sezóny fungovať!
2. Dôkladne vyčistite a namažte kosačku, ako je popísané v pokynoch pre mazanie.
3. Pokyny pre správne skladovanie motora nájdete v príručke k motoru.
4. Skladujte kosačku v suchej, čistej miestnosti.

11. TECHNICKÉ DÁTA

Model	HG51SMH-RV210	HG56SMH-RV210
Typ motora	RV210-S	RV210-S
Samohybný	Áno	Áno
Zdvihový objem motora	209 ccm (4 kW)	209 ccm (4 kW)
Šírka čepele	510 mm	560 mm
Rýchlosť pri maximálnom výkone	2800 min ⁻¹	2800 min ⁻¹
Kapacita palivovej nádrže	1,2 l	1,2 l
Kapacita olejovej nádrže	0,5 l	0,5 l
Čistá hmotnosť	33,5 kg	36,2 kg
Celková hmotnosť	37 kg	39,7 kg
Výška	25-75 mm	25-75 mm
Nastavenia	8 nastavení	8 nastavení
LpA (SPL) na strane užívateľa	83 dB(A); K=3 dB(A)	86 dB(A); K=3 dB(A)
LwA (hladina akustického výkonu)	98 dB(A)	98 dB(A)

Garantovaná hladina akustického výkonu L _{wA}	98 dB(A)	98 dB(A)
Merané vibrácie	15,87 m/s ² ; K = 1,5 m/s ²	7,582 m/s ² ; K = 1,5 m/s ²

12. ZÁRUKA

Na tento výrobok je v súlade s právnymi predpismi záruka 24 mesiacov a záručná doba je platná odo dňa kúpy prvým majiteľom.

Táto záruka sa vzťahuje na všetky chyby materiálu alebo výroby, nezahŕňa chyby spôsobené bežným opotrebovaním dielov, ako sú ložiská, kefy, káble, zástrčky alebo príslušenstvo, ako sú vrtačky, vrtáky, pílové listy atď., poškodenie alebo chyby spôsobené nesprávnym zaobchádzaním, nehodami, prípadne zmeny ani náklady na dopravu.

Vyhradzujeme si právo odmietnuť požiadavky, pokiaľ nákup nie je možné overiť alebo ak je zrejmé, že produkt nebol riadne udržiavaný. (čisté vetracie štrbiny, pravidelne udržiavané uhlíkové kefy...)

Musíte si uschovať účtenku ako doklad o dátume nákupu.

Váš demontovaný nástroj musíte vrátiť predajcovi v prijateľne čistom stave, v pôvodnom plastovom kufríku, ak ste ho obdržali, spolu s dokladom o kúpe

13. ŽIVOTNÉ PROSTREDIE

Ak je po dlhšom používaní prístroj potrebné vymeniť, nevyhadzujte ho do domového odpadu, ale zlikvidujte ho bezpečným spôsobom pre životné prostredie.

14. RIEŠENIE PROBLÉMOV

PROBLÉM	MOŽNÁ PRÍČINA	RIEŠENIE
Motor nešartuje.	Sýtič nie je v správnej polohe pre aktuálne podmienky.	Posuňte sýtič do správnej polohy.
	Palivová nádrž je prázdna.	Naplňte nádrž palivom: pozrite si NÁVOD NA POUŽITIE MOTORA.
	Vzduchový filter je znečistený.	Vyčistite vzduchový filter: pozrite si NÁVOD NA POUŽITIE MOTORA.
	Zapaľovacia sviečka je uvoľnená.	Utiahnite zapaľovaciu sviečku momentom 25-30Nm.
	Kábel zapaľovacej sviečky uvoľnený alebo odpojený od zapaľovacej sviečky.	Pripojte kábel zapaľovacej sviečky k zapaľovacej sviečke.
	Slot zapaľovacej sviečky nie je správny.	Nastavte medzeru medzi elektródami na 0,7 až 0,8 mm.
	Zapaľovacia sviečka je chybná.	Namontujte novú zapaľovaciu sviečku so správnou medzerou: pozrite si NÁVOD NA POUŽITIE MOTORA.
	Karburátor je zaplavený palivom.	Vyberte filter a zatiahnite za štartovacie lanko, kým nebude karburátor čistý, potom nainštalujte filter.
Motor sa ťažko šartuje alebo stráca výkon.	Chybný modul zapaľovania.	Kontaktujte servisného zástupcu.
	Nečistota, voda alebo staré palivo v nádrži.	Vypustite palivo a vyčistite nádrž. Naplňte nádrž čistým, čerstvým palivom
	Odvzdušňovací otvor na uzávere palivovej nádrže je upchatý.	Vyčistite alebo vymeňte uzáver palivovej nádrže.
Motor pracuje nepravidelne.	Vzduchový filter je znečistený.	Vyčistite vzduchový filter:
	Zapaľovacia sviečka je chybná.	Namontujte novú zapaľovaciu sviečku so správnou medzerou: pozrite si NÁVOD NA POUŽITIE MOTORA.
	Slot zapaľovacej sviečky nie je správny.	Nastavte medzeru medzi elektródami na 0,7 až 0,8 mm.
Motor zle beží na voľnobeh.	Vzduchový filter je znečistený.	Vyčistite vzduchový filter: pozrite si NÁVOD NA POUŽITIE MOTORA.
	Vzduchové štrbiny v kryte motora sú zablokované.	Odstráňte nečistoty zo slotu.
	Chladiace rebrá a vzduchové kanály pod ventilátorom motora sú zablokované.	Odstráňte nečistoty z chladiacich rebier a kanálikov.
Motor preskakuje pri vysokých otáčkach.	Medzera medzi elektródami zapaľovacej sviečky je príliš veľká.	Nastavte medzeru medzi elektródami na 0,7 až 0,8 mm.
Motor sa prehrieva.	Prúd chladiaceho vzduchu je zablokovaný.	Odstráňte všetky nečistoty zo štrbín v skriní, z krytu ventilátora a zo vzduchových kanálov.
	Chybná zapaľovacia sviečka.	Nainštalujte zapaľovaciu sviečku a chladiace rebrá originálneho typu na motor.
Motor abnormálne vibruje.	Súprava čepeľí je uvoľnená.	Utiahnite čepeľ.
	Súprava čepeľí je nevyvážená	Vyvážite čepeľ.

Meno a adresa výrobcu:

Ningbo Sinharbour Garden Machinery Co., Ltd.
Fanzhou Village, Yangming Street, Yuyao,
Zhejiang 315400, Ľ R Čína

NÁVOD NA POUŽITIE MOTORA

Časti motora

1. Kryt motora
2. Zapaľovacia sviečka
3. Tlmič výfuku
4. Rukoväť štartéra
5. Uzáver palivovej nádrže
6. Kryt vzduchového filtra
7. Kryt valca
8. Ovládacia tyč hladiny oleja
9. Otvor pre plnenie oleja

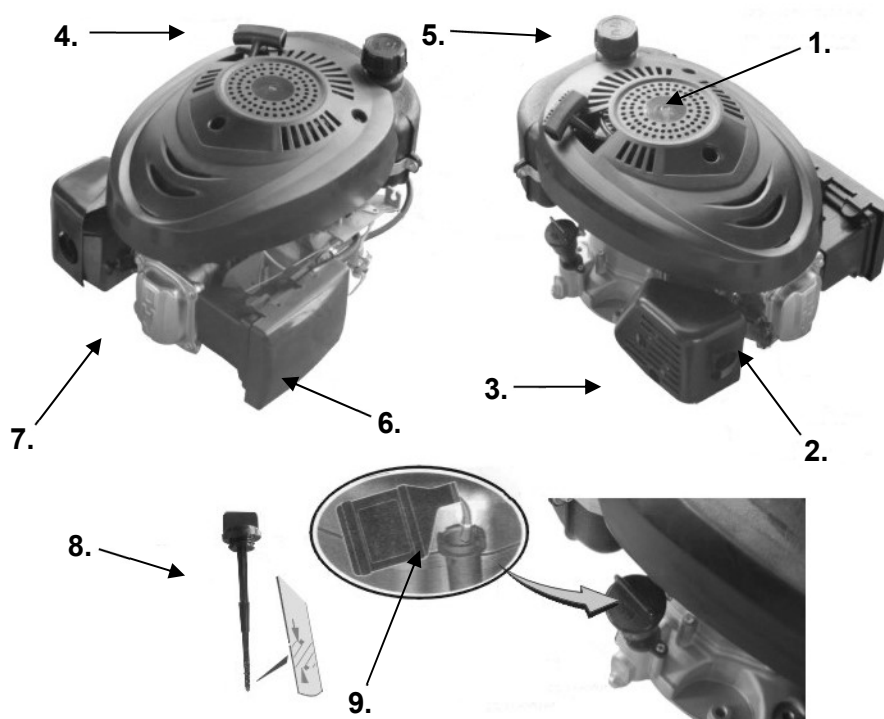

BEZPEČNOSTNÉ SYMBOLY NA OVLÁDANIE



Bezpečnostné opatrenia**PRED NAŠTARTOVANÍM MOTORA**

- Prečítajte si všetky pokyny na obsluhu a údržbu A pokyny pre zariadenie, ktoré poháňa tento motor.
- Nedodržanie pokynov môže mať za následok vážne zranenie alebo smrť.

POKYNY PRE PREVÁDZKU A BEZPEČNOSTNÉ ÚDAJE:

- Oboznámia vás s nebezpečenstvami spojenými s motormi.
- Informujú vás o rizikách úrazov spojených s týmito nebezpečenstvami a
- Naučia vás, ako sa vyhnúť alebo znížiť riziko zranenia.



Bezpečnostný výstražný symbol sa používa na označenie bezpečnostných informácií o nebezpečenstvách, ktoré by mohli spôsobiť zranenie osôb.

Signálne slovo (**NEBEZPEČENSTVO**, **VAROVANIE** alebo **UPOZORNENIE**) sa používa s výstražným symbolom, aby vás upozornilo na pravdepodobnosť a potenciálnu závažnosť zranenia. Okrem toho sa na označenie druhu nebezpečenstva môže použiť symbol nebezpečenstva.



NEBEZPEČENSTVO označuje riziko, ktoré, ak sa mu nevyhnete, spôsobí smrť alebo vážne zranenie.



VAROVANIE varuje pred nebezpečenstvom, ktoré, pokiaľ sa mu nevyhnete, spôsobí smrť alebo vážne zranenie.



UPOZORNENIE varuje pred nebezpečenstvom, ktoré, pokiaľ sa mu nevyhnete, spôsobí smrť alebo vážne zranenie.

POZOR pri používaní bez varovného symbolu varuje pred situáciou, ktorá môže spôsobiť poškodenie produktu.

**VAROVANIE**

Benzín a jeho výpary sú mimoriadne horľavé a výbušné. Požiar alebo výbuch môže spôsobiť vážne popáleniny alebo smrť.

**PRI DOPLŇOVANÍ PALIVA**

- Pred sňatím uzáveru palivovej nádrže vypnite motor a nechajte ho aspoň 2 minúty vychladnúť.
- Palivovú nádrž plňte vonku alebo v dobre vetranom priestore.
- Nepreplňujte palivovú nádrž. Naplňte ju približne 2,5 až 1,2 cm pod hornú časť hrdla, aby sa palivo roztiahlo.
- Udržujte benzín v dostatočnej vzdialenosti od zdrojov iskier, otvoreného ohňa, pilotných svetiel, tepla a iných zdrojov vznietenia.
- Skontrolujte prípadné netesnosti v palivovom potrubí, uzávere nádrže a spojoch. V prípade potreby ich vymeňte.

PRI ŠTARTOVANÍ MOTORA

- Skontrolujte, či sú zapaľovacie sviečky, tlmič výfuku, uzáver palivovej nádrže a vzduchový filter na svojom mieste.
- Neštartujte motor, pokiaľ nie je nainštalovaná zapaľovacia sviečka.
- Ak je motor zaplavený palivom, počkajte, kým sa palivo nevyparí, a až potom naštartujte motor.
- Ak je motor zahltený, dajte tlmič do polohy OPEN/RUN, páku plynu do polohy FAST a zatiahnite, kým motor nenaskočí.

POČAS PREVÁDZKY ZARIADENIA

- Nenakláňajte motor alebo zariadenie pod uhlom, ktorý by mohol spôsobiť rozliatie benzínu.
- Na zastavenie motora nepoužívajte kryt tlmiča karburátora.

PRI PREPRAVE ZARIADENIA

- Prepravujte s PRÁZDNOU palivovou nádržou alebo s UZAVRETÝM uzatváracím ventilom paliva.

USKLADNENIE PLYNU ALEBO PALIVA V NÁDRŽI NA PALIVO NA ZARIADENÍ

Uchovávajte mimo dosahu otvoreného ohňa, kachlí, ohrievačov vody alebo iných spotrebičov, ktoré majú zapalovacie svetlo alebo iný zdroj vznietenia, pretože môžu zapáliť výpary paliva.

VAROVANIE

Počas štartovania motora môže dôjsť k iskreniu. Iskrenie môže zapáliť horľavé plyny v blízkosti. Môže to viesť k výbuchu alebo požiaru.



- Ak v oblasti uniká zemný plyn alebo skvapalnená nafta, neštartujte motor.
- Nepoužívajte štartovacie kvapaliny pod tlakom, pretože výpary sú horľavé.

VAROVANIE

Motory vypúšťajú oxid uhoľnatý, jedovatý plyn bez zápachu a farby. Vdychovanie oxidu uhoľnatého môže spôsobiť nevoľnosť, bezvedomie alebo smrť.



- Naštartujte motor a nechajte ho bežať vonku.
- Neštartujte motor ani ho nenechávajte bežať vo vnútri, ani keď sú dvere alebo okná otvorené.

VAROVANIE

Náhodné iskrenie môže spôsobiť požiar alebo úraz elektrickým prúdom. Neúmyselné spustenie spôsobí zamotanie, traumatickú amputáciu alebo zranenie.



Pred vykonávaním úprav alebo opráv:

- Odpojte kábel zapalovacej sviečky a udržujte ho v dostatočnej vzdialenosti od zapalovacej sviečky.
- Odpojte záporný pól batérie (len pri elektromotoroch).



Počas iskrovej skúšky:

- Používajte schválený tester zapalovacích sviečok.
- Nekontrolujte zapalovaciu sviečku, keď je odpojená.

VAROVANIE

Prevádzka motora produkuje teplo, časti motora, najmä tlmíč výfuku, sa veľmi zahrievajú. Pri kontakte môže dôjsť k ťažkým popáleninám. Spáliteľný odpad, ako je lístie, tráva, krovie atď., sa môže vznietiť.



- Než sa ich dotknete, nechajte tlmíč výfuku, valec motora a chladiace rebrá vychladnúť.
- Odstráňte horľavý materiál, ktorý sa hromadí v oblasti tlmíča výfuku a valca.

VAROVANIE

Rotujúce časti sa môžu dotýkať alebo zachytiť rukou, nohou, vlasov, odevu alebo príslušenstva. Môže dôjsť k traumatickej amputácii alebo vážnemu zraneniu.



- Ochrany musia byť inštalované počas prevádzky zariadenia.
 - Dbajte na to, aby sa vaše ruky a nohy nedostali do kontaktu s rotujúcimi časťami.
 - Zviažte dlhé vlasy a odstráňte šperky.
- Nenoste voľné oblečenie, visiace popruhy alebo predmety, ktoré sa môžu zamotať.

VAROVANIE

Kvôli rýchlemu návratu pri ťahaní za štartovacie lanko (spätný ráz) pritiahnite ruku k motoru rýchlejšie, aby ste mohli ľahšie uvoľniť páku, inak si môžete zlomiť kosti, pomliaždeniny alebo výrony.



- Pri štartovaní motora pomaly zatiahnite za lanko, kým nepocítite odpor, a potom zatiahnite rýchlo.
- Pred naštartovaním motora odstráňte zo zariadenia/motora všetky vonkajšie záťaž.
- Priamo pripojené integrálne časti zariadenia, ako sú lopatky, rotory, remenice, reťazové kolesá atď., musia byť dobre zaistené.

Odporúčania pre použitie oleja

Pred použitím je nutné do motora nalíať olej! Hladina oleja musí byť v polohe MAX na riadiacej tyči hladiny oleja, keď je úplne zaskrutkovaná.

POUŽÍVAJTE OLEJ TYPU SAE 30

POZNÁMKA: Po zostavení motora do neho výrobca naliol olej, aby vytekol a motor otestoval. Potom olej z motora odčerpá, takže na kontrole slabej hladiny oleja môžu byť stopy oleja, aj keď v motore ŽIADNY olej nie je!

1. Používajte olej SAE 30 pre štvortaktný vzduchom chladený motor.
2. Do motora nalejte 0,5 l až 0,6 l oleja.
3. Po naplnení oleja počkajte, až vytečie z plniaceho otvoru oleja.
4. Očistite mierku oleja čistou handričkou a zasuňte ju až na doraz do plniaceho otvoru oleja. Keď je mierka v tejto polohe, olej by mal dosiahnuť značky MAX. V tomto prípade je množstvo oleja v motore dostatočné.

Nepripravajte príliš veľa oleja. Príliš veľa oleja môže spôsobiť:

1. fajčenie,
2. ťažké zapalovanie,
3. znečistenie zapalovacej sviečky,
4. premazanie vzduchového filtra.

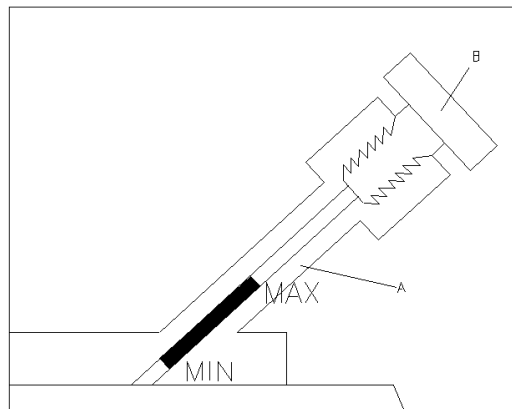

Odporúčania ohľadom paliva

Používajte čistý, čerstvý, bezolovnatý, obyčajný benzín s minimálne 77 oktánmi. Nakúpte toľko paliva, aby ste ho mohli minúť za 30 dní. Pozrite si pokyny na skladovanie

Skontrolujte hladinu paliva

Pred dopĺňovaním paliva nechajte motor aspoň 2 minúty vychladnúť.

Pred dopĺňovaním paliva najskôr očistite okolie plniaceho otvoru paliva. Potom odstráňte uzáver. Naplňte nádrž približne 2,5 cm pod spodný okraj hrdla, aby sa palivo rozptýlilo. Dávajte pozor, aby ste nádrž príliš nenaplnili.

Štartovanie



VŽDY DRŽTE RUKY A NOHY ĎALEJ OD POHYBLIVÝCH ČASTÍ ZARIADENIA.

Nepoužívajte štartovaciu kvapalinu pod tlakom. Pary sú horľavé.

Motor štartujte, skladujte a dopĺňajte palivo na rovnom povrchu. Skontrolujte hladinu oleja.

Ak motor nenašartuje do troch chodov, stlačte 3x gumové tlačidlo pumpy a potiahnite štartovacie lanko späť.

Poznámka: Ak sa motor zastavil z dôvodu nedostatku paliva, znovu naplňte palivo a stlačte 3x gumové tlačidlo pumpy. Vstrekovanie je zvyčajne zbytočné, ak reštartujete teplý motor. V chladnom počasí je potrebné niekedy vstrekovanie zopakovať.

Zastavenie

Uvoľnite brzdovú páku ALEBO posuňte regulátor benzínu do polohy STOP.

Údržba

Dodržiavajte predpísané intervaly týkajúce sa pracovného času alebo kalendárnych období, čo sa dialo predtým. Pri prevádzke za nepriaznivých podmienok je potrebné skrátiť servisné intervaly.

Aby ste predišli náhodnému spusteniu motora, pred začatím servisu vyberte kábel zapalovacej sviečky a uzemnite ho.



VAROVANIE: Ak musíte motor nakloniť kvôli preprave, kontrole alebo odstraňovaniu trávy, urobte to tak, aby strana motora so zapalovacou sviečkou zostala v hornej polohe

Naklonenie na nesprávnu stranu môže spôsobiť:

1. fajčenie,
2. ťažké zapaľovanie,
3. znečistenie zapaľovacej sviečky,
4. naolejovanie vzduchového filtra.

Olej

Pravidelne kontrolujte hladinu oleja.



Uistite sa, že hladina oleja je správna. Hladinu kontrolujte každých 5 hodín prevádzky alebo denne pred naštartovaním motora. Postup plnenia oleja je popísaný v kapitole o odporúčaní pre použitie oleja.

Výmena oleja



Vymeňte olej po prvých 5 hodinách používania a potom každý rok pred začiatkom sezóny (platí pre bežné používanie kosačky na trávu).



Olej vymieňajte, keď je motor ešte teplý, aby z motora ľahšie vytekal, pretože bude redší!

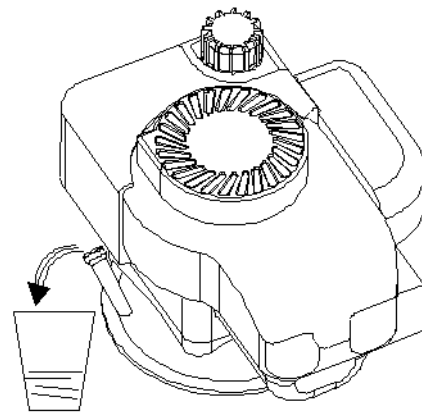

1. Vypustite palivovú nádrž, naštartujte motor a nechajte ho bežať, kým sa nevypne. Týmto spôsobom spotrebováva palivo zvyšné v prívodnom palivovom potrubí a karburátore.

2. Olej je možné z motora vypustiť vyskrutkovaním vypúšťacej skrutky v spodnej časti motora. V tomto prípade musí byť kosačka zdvihnutá zo zeme. Olej môžete tiež vypustiť plniacim otvorom oleja:

- Odstráňte tyč hladiny oleja a nakloňte kosačku na stranu o 90°
- Olej začne vytekať plniacim otvorom oleja, ktorý zachytíte v nádobe. Dbajte na to, aby olej nestekal na podlahu!
- Kosačka by mala zostať v tejto polohe, kým z motora nevytečie všetok olej. Potom nasadte kosačku späť na kolesá a nalejte do motora čerstvý olej. Naplňte olej podľa postupu popísaného v kapitole **Odporúčania pre použitie oleja**.

Skladovanie

Pokiaľ sa motor nepoužíva dlhšie ako 30 dní, je potrebné palivo chrániť alebo odstrániť, aby sa v palivovom systéme alebo na dôležitých častiach karburátora nezačali hromadiť usadeniny.

Na ochranu motora odporúčame používať stabilizátor paliva. Zmiešajte stabilizátor s palivom v palivovej nádrži alebo skladovacej nádobe. Nechajte motor krátko bežať, aby stabilizátor pretiekol karburátorom. Motor a palivo je možné skladovať až 24 mesiacov.

Poznámka: Ak nepoužívate stabilizátor alebo ak zariadenie beží na palivo obsahujúce alkohol, teda zmes liehu a benzínu, odstráňte z nádrže všetko palivo a nechajte motor bežať, kým palivo nedôjde.

Servis

Navštívte autorizovaný servis, ktorý je vybavený originálnym náradím a vyškolenými mechanikmi, ktorí vám poskytnú profesionálne opravy alebo servis všetkých motorov.



Podmienky údržby

Servis zapalovacej sviečky

NEKONTROLUJTE prítomnosť iskry, pokiaľ zapalovacia sviečka nie je nainštalovaná. Na kontrolu iskier použite tester zapalovacích sviečok.



NEŠTARTUJTE motor, pokiaľ nie je nainštalovaná zapalovacia sviečka.

Ak je motor naplnený palivom, zatlačte páčku plynu dovnútra

Poloha FAST/Rychlo a štartujte, kým motor nenaskočí.

Vzdialenosť medzi kontaktmi zapalovacích sviečok musí byť 0,76 mm.

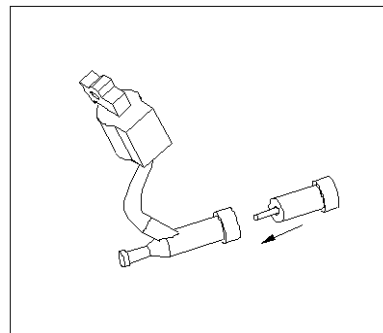

Zapalovacie sviečky vymieňajte každých 100 hodín alebo každú sezónu, podľa toho, čo nastane skôr.



Pravidelne čistite motor

Pravidelne odstraňujte trávu a burinu z motora. Vyčistite chránič prstov. Nelejte na motor vodu za účelom jeho čistenia, pretože voda môže kontaminovať palivo. Čistite kefou alebo stlačeným vzduchom. Nahromadenie nečistôt okolo výfuku môže spôsobiť požiar. Pred každým použitím skontrolujte a vyčistite.



Vyčistite chladiaci systém. Tráva alebo burinu môžu upchať chladiaci systém motora, najmä pri dlhodobom kosení vysokej a suchej trávy. Vnútorne chladiace rebrá a povrchy môžu vyžadovať čistenie. Predídete tak prehriatiu a poškodeniu motora.

PREHLÁSENIE O ZÁRUKU

Firma MarexTrade s. r. o., K Šeberáku 180/1, Praha 4 – Kunratice, Česká Republika týmto prehlásením o záruke uvádza, že:

- Zaručuje kvalitnú a bezchybnú prevádzku predmetných výrobkov v záručnej dobe, ktorá začína dodaním produktu spotrebiteľovi.
- Výrobok bude počas záručnej doby bezchybne fungovať, pokiaľ bude používaný v súlade s jeho účelom a návodom na použitie.
- Na žiadosť zákazníka, ak bude samozrejme podaná v záručnej dobe, sa postará o odstránenie závad a prípadných nedostatkov na výrobku na vlastné náklady, najneskôr do 30 dní odo dňa oznámenia závady. Túto lehotu je možné predĺžiť maximálne o 15 dní, pokiaľ bol predmetný výrobok už v minulosti opravovaný. Pokiaľ nebude výrobok opravený v uvedenej lehote, bude vymenený za identický, nový a bezchybný výrobok. Záručnú dobu predĺži o dobu opravy. Na vymenený tovar alebo na výmenu podstatnej časti tovaru za novú vystaví zákazníkovi nový záručný list.
- Poskytuje servis, údržbu, náhradné diely a príslušenstvo po dobu ďalších 3 rokov od uplynutia záručnej doby.
- Záruka platí na území Českej a Slovenskej republiky.

ZÁRUČNÁ DOBA

Užitkové vlastnosti, prípadne bezchybná prevádzka výrobku sú garantované v záručnej dobe 24 mesiacov, ktorá začína plynúť dňom dodania výrobku spotrebiteľovi. V prípade použitia výrobku pre profesionálne alebo zárobkové účely, alebo pre účely nad rámec bežného použitia v domácnosti, alebo pokiaľ je produkt používaný osobou, ktorá nie je v súlade s platnými právnymi predpismi definovaná ako spotrebiteľ, je záručná doba 12 mesiacov. Všetky akumulátory / batérie majú záručnú dobu 12 mesiacov. Za stratený záručný list neručíme. Pokiaľ sa na výrobku nepreukáže reklamovaná vada, sme oprávnení účtovať vzniknuté diagnostické náklady.

UPOZORNENIE: Záruka nekráti práva spotrebiteľa vyplývajúce zo zodpovednosti predávajúceho za vady výrobkov.

ZARUCNE PODMIENKY SU

- v prípade reklamácie je nutné predložiť vyplnený záručný list, originál nákupnej faktúry (alebo kópiu oboch);
- že výrobok nie je mechanicky poškodený;
- že s výrobkom nebolo manipulované neoprávnenou osobou;
- že zákazník (užívateľ) jednal a používal produkt v súlade s priloženým návodom;
- počas záručnej doby je autorizovaným servisným strediskom iba servis firmy MarexTrade s. r. o.;
- že záručné štítky a plomby nie sú poškodené alebo odstránené.

UKONČENIE ZARUKY

Záručný servis sa nevzťahuje na diely podliehajúce opotrebeniu (žiarovky, vykurovacie telesá, vlákna, kefy elektromotora, opotrebené ozubené kolesá).

Záruka sa ďalej nevzťahuje na vady vzniknuté pri preprave a manipulácii po dodaní zákazníkovi, v dôsledku nesprávneho nastavenia, mechanickej vady (fyzické rozbitie), vady v dôsledku neodborného a nedbalého zaobchádzania s výrobkom, pri akomkoľvek neoprávnenom zásahu, pokiaľ k závade došlo v dôsledku použitia nevhodného spotrebného materiálu, alebo kvapalín, pokiaľ boli do výrobku inštalované neoriginálne diely, v dôsledku nadmerného napätia, vyššej moci, úderu blesku, vytečenia batérie, čistenia výrobku alebo jeho častí a vniknutia kvapaliny do produktu.

Pred odovzdaním výrobku do servisu je nutné ho očistiť od všetkých nečistôt. V opačnom prípade vám budeme nútení účtovať náklady na očistenie výrobku podľa cenníku distribútora.

V prípade nesprávneho použitia, neprimeraného použitia sily a zásahov, ktoré neboli vykonané autorizovaným servisným strediskom, záruka zaniká. Táto záruka neobmedzuje vaše zákonné práva.

Manipulácia so starým elektrickým a elektronickým zariadením:

(platné v Európskej únii a ďalších európskych krajinách so samostatným systémom nakadania s odpadmi).



Tento symbol na produkte, na jeho obale alebo v sprievodných dokumentoch znamená, že s produktom nesmie byť zaobchádzané ako s domovým odpadom. Musíte ho zlikvidovať na príslušnom zbernom mieste pre recykláciu elektrických a elektronických zariadení. Recyklácia tohto produktu pomôže zachovať prírodné zdroje a pomôže zabrániť negatívnym dopadom na životné prostredie a ľudské zdravie. Likvidácia produktu musí byť vykonaná v súlade s platnými predpismi pre likvidáciu odpadu. Pre podrobnejšie informácie o manipulácii a vrátení tohto výrobku kontaktujte prosím miestny mestský úrad, službu pre likvidáciu domového odpadu alebo obchod, kde ste výrobok zakúpili. Odpadové elektrozariadenia je možné tiež bezplatne odovzdať distribútorovi priamo pri dodaní nového elektrozariadenia. V súlade so smernicou 2012/19/EU a smernicou 2006/66/ES o chybných alebo opotrebovaných akumulátoroch/batériách, musia byť predmetné výrobky zhromažďované oddelene a recyklované spôsobom šetrným k životnému prostrediu.

Všetky práva vyhradené.

ZÁRUKA



AUTORIZOVANÝ
SERVIS



MarexTrade s. r. o.
K Šeberáku 180/1, Praha
4 – Kunratice
Česká republika



+420 724 892 995
servis@marextrade.cz

Informácie o zákazníkovi

Meno a priezvisko

Titul

Email

Telefón

Dátum dodania výrobku / dátum začiatku záručnej doby

Informácie o výrobku

Typ výrobku / Názov

Typ a model

Sériové číslo

Výrobca

Pečiatka a podpis distribútora

