

Iskra



MODEL: HG51SMH-RV210, HG56SMH-RV210

CZ BENZÍNOVÁ SEKAČKA

PŘEKLAD ORIGINALNÍHO NÁVODU

POZNÁMKA: Před použitím sekačky si prosím důkladně přečtete tento návod, protože obsahuje důležité informace o BEZPEČNOSTI, MONTÁŽI, OBSLUZE a ÚDRŽBĚ.

Ušchovejte prosím tento návod spolu s návodem k motoru na dostupném místě pro budoucí použití!
Návod obsahuje důležité informace o vašem zařízení.

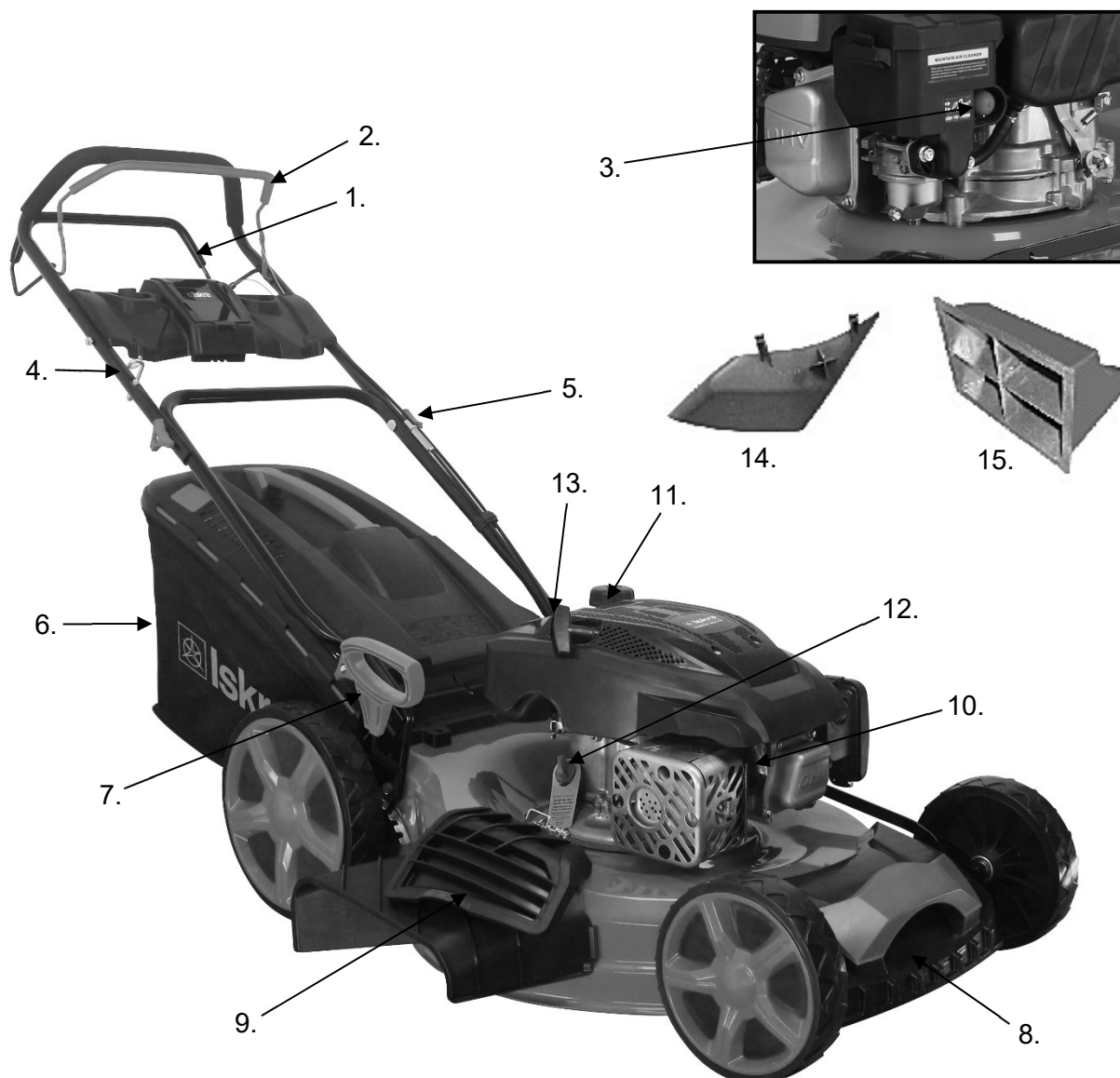

Obrázek 1

1. POPIS ČÁSTÍ KOMPONENTŮ

MODELKA: HG51SMH-RV210, HG56SMH-RV210

- | | | |
|-------------------------------|------------------------------|--------------------|
| 1. Samohybná ovládací rukojeť | 7. Páka nastavení výšky | 14. Výstupní kanál |
| 2. Ovládací dorazová rukojeť | 8. Kovový kryt | 15. Mulčovací klín |
| 3. Palivové čerpadlo | 9. Boční klapka | |
| 4. Vedení lana | 10. Zapalovací svíčka | |
| 5. Zajišťovací páka | 11. Víko palivové nádrže | |
| 6. Záchytný pytel na trávu | 12. Řídící tyč hladiny oleje | |
| | 13. Startovací páka motoru | |

**VAROVÁNÍ:**

Před prvním spuštěním sekačky si důkladně přečtěte tento návod, abyste předešli možnému zranění.

Před použitím zařízení je také nutné se s ním a jeho součástmi důkladně seznámit.

2. SYMBOLY OZNAČENÉ NA PRODUKTU

Obrázek 2A

B.1 Přečtěte si pokyny pro obsluhu

B.2 Udržujte kolemjdoucí mimo dosah

B.3 Věnujte větší pozornost rukám a nohám operátora, abyste předešli zranění.

B.4 Palivo je hořlavé, držte oheň mimo dosah.

Nedoplňujte palivo, když je stroj v chodu.

B.5 Toxické výpary. Nepoužívejte uvnitř.

B.6 Při sečení používejte ochranné brýle a špunty do uší, abyste se chránili.

B.7 Při opravách prosím vezměte zapalovací svíčku a opravte ji podle pracovní instrukce.

B.8 Pozor: Motor je horký.



Obrázek 2B

Obrázek 2B: Bezpečnostní štítek na sekačce na trávu: UDRŽUJTE RUCE A NOHY MIMO DOSAH

3. VŠEOBECNÁ BEZPEČNOSTNÍ PRAVIDLA



VAROVÁNÍ: Při používání benzinového náradí by měla být vždy dodržována základní bezpečnostní opatření včetně následujících, aby se snížilo riziko vážného zranění osob a/nebo poškození jednotky.

Před použitím tohoto produktu si přečtěte všechny tyto pokyny a uschovejte si je pro budoucí použití.

Školení

- Přečtěte si pozorně pokyny. Seznamte se s ovládacími prvky a správným používáním zařízení.
- Nikdy nedovolte dětem nebo nezkušeným osobám používat sekačku. Místní předpisy mohou omezit věk obsluhy zařízení.
- Nikdy nesekejte, pokud jsou v blízkosti lidé, zejména děti nebo domácí zvířata.
- Vezměte prosím na vědomí, že provozovatel nebo uživatel je zodpovědný za nehody, které se stanou jiným osobám nebo jejich majetku.

Příprava

- Při sečení vždy noste pevnou obuv a dlouhé kalhoty. Neobsluhujte zařízení naboso nebo pokud máte na sobě otevřené sandály.
- Důkladně zkontrolujte oblast, kde se bude zařízení používat, a odstraňte všechny předměty, které mohou být strojem odmrštěné.
- **VAROVÁNÍ:** Benzín je velmi hořlavý.
 - palivo skladujte v nádobách speciálně určených k tomuto účelu.
 - doplňujte palivo venku a při doplňování paliva nekuřte.
 - doplňte palivo před nastartováním motoru. Nikdy nesnímejte víčko palivové nádrže a nedoplňujte benzín, když je motor v chodu nebo když je motor horký.
 - pokud dojde k rozliti benzínu, nepokoušejte se nastartovat motor, ale přesuňte stroj pryč z oblasti rozliti a vyhněte se jakýmkoli zdrojům vznícení, dokud se benzinové výpary neodpaří.
 - bezpečně vyměnit všechna víčka palivové nádrže.
- Vyměňte vadné tlumiče.
- Před použitím vždy vizuálně zkontrolujte, zda nejsou nože, matice a příslušenství opotřebované nebo poškozené. Vyměňte šneky nebo poškozené čepele a šrouby v soupravách, abyste zachovali rovnováhu.

Provoz

- Neprovozujte motor v uzavřeném prostoru, kde se mohou hromadit nebezpečné výpary oxidu uhelnatého.
- Sečte jen za denního světla nebo při dobrém umělém osvětlení.
- Pokud je to možné, vyvarujte se provozu zařízení na mokré trávě;
- Na svazích se vždy ujistěte o své stabilitě.
- Jděte, nikdy neběhejte.
- U rotačních sekaček s koly sekejte napříč svahem, nikdy ne nahoru a dolů.
- Při změně směru na svazích buďte mimořádně opatrní.
- Nesekejte příliš strmé svahy.
- Při couvání nebo tažení sekačky směrem k sobě buďte mimořádně opatrní.

POZNÁMKY

Tento spotřebič nesmějí používat osoby (včetně dětí) se sníženými fyzickými nebo duševními schopnostmi nebo nedostatkem zkušeností a znalostí, pokud nejsou pod dozorem osoby odpovědné za jejich bezpečnost nebo nebyly poučeny o používání spotřebiče.

VAROVÁNÍ: Při přípravě sekačky k uskladnění je třeba vzít v úvahu následující:



Vypusťte palivovou nádrž, nastartujte motor a nechte jej běžet, dokud se nevypne. Tímto způsobem spotřebovává palivo zbylé v přívodním palivovém potrubí a

karburátoru. Pokud to neuděláte, je velmi pravděpodobné, že palivo zbylé v karburátoru se stane nehořlavé a sekačka nebude na novou sezónu fungovat!

4. MONTÁŽ

4.1 SKLÁDACÍ RUKOJETĚ



Obrázek 3A



Obrázek 3B

1. Připevněte spodní rukojeť do těla sekačky pomocí příslušného klíče. (Obrázek 3A)
2. Nasaďte horní skládací rukojeť na spodní rukojeť.
3. Připevněte horní skládací rukojeť ke spodní rukojeti pomocí dodaného šroubu. (Obrázek 3B)
4. Vodiče pro zapnutí/vypnutí motoru a zapnutí samojízdného pohonu musí být vedeny po horní straně rukojetě. Pokud při přepravě sekačky složíte horní rukojeť, dejte pozor, abyste nezachytili lanko na spodních a horních upevňovacích šroubech rukojetě.

4.2 MONTÁŽ A DEMONTÁŽ MONTÁŽ PYTLE NA TRÁVU



Obrázek 4A

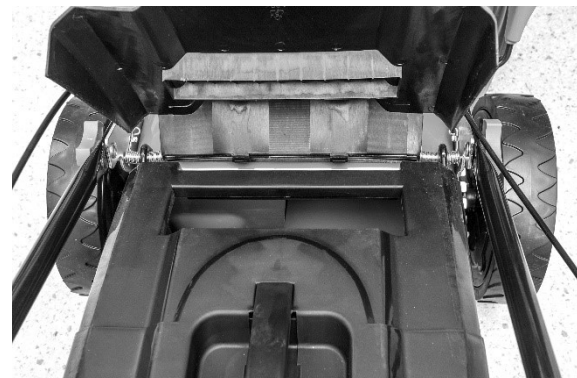

Obrázek 4B

1. Montáž: Zvedněte zadní kryt a připevněte vak na trávu k zadní části sekačky. (Obrázky 4A, 4B). Způsob vyjmutí vaku na trávu se může model od modelu lišit.
2. Demontáž: Uchopte a zvedněte zadní kryt a vyjměte vak na trávu.

4.3 STARTOVACÍ PÁKA

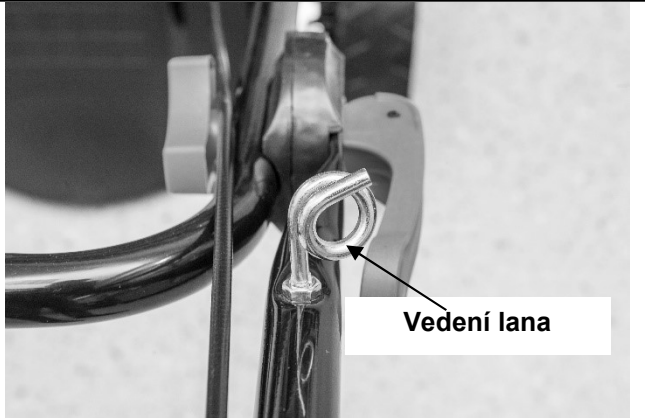

Obrázek 5



Obrázek 5A

Vložte kabel startovací páky do vedení kabelu. (Obrázek 5)

5. 3 v 1

Tyto sekačky na trávu lze dodatečně vybavit z běžné funkce v závislosti na účelu použití:

Od sekačky na trávu se zadním vyhazováním až po:

1. mulčovací sekačka nebo jako
2. sekačka s bočním vyhazováním

Co je mulčování?

Při mulčování se tráva v jednom pracovním kroku poseká, poté nadrobno naseká a vrátí na travnatý pás jako přírodní hnojivo.

Rady pro mulčovací sečení:

- Pravidelně snižujte výšku trávy maximálně o 2 cm, ze 6 cm na 4 cm.
- Použijte ostrý nůž. Nesekejte mokrou trávu.
- Pohybujte se pouze po pracovní oblasti.
- Pravidelně čistěte mulčovací klín, vnitřek krytu a žací nůž.

Začátek provozu

JEDEN: Přizpůsobení pro mulčování



VAROVÁNÍ: Jen se zastaveným motorem a stojícím nožem.



Obrázek 7A



Obrázek 7B

1. Zvedněte zadní kryt a vyjměte vak na sběr trávy. (Obrázek 7A)
2. Zasuňte mulčovací klín do otvoru v krytu pro vyhazování trávy. (Obrázek 7B)
3. Znovu sklopte zadní kryt.

DVA: Nastavení pro boční vyhazování

VAROVÁNÍ: Jen se zastaveným motorem a stojícím nožem.

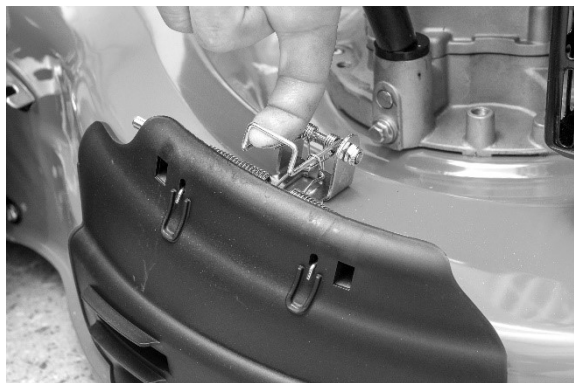



Obrázek 8A



Obrázek 8B

1. Zvedněte zadní kryt a vyjměte sběrný vak na trávu a zasuňte mulčovací klín do otvoru pro vyhazování trávy.
2. Zvedněte horní kryt a zvedněte boční klapku.
3. Namontujte boční vyfukovací kanál na nosný kolík boční klapky. (Obrázek 8A)
4. Spusťte boční klapku-klapka leží na vyfukovacím kanálu. (Obrázek 8B)

TŘI: Sečení s pytlím na trávu

1. Při sečení se sběrným vakem na trávu vyjměte mulčovací klín a vyfukovací kanál pro boční vyhazování a namontujte sběrný vak na trávu.



VAROVÁNÍ: Jen se zastaveným motorem a stojícím nožem.

6. NÁVOD K POUŽITÍ

6.1 PŘED ZAČÁTKEM

Naplňte motor benzínem a olejem, jak je popsáno v samostatném návodu k obsluze motoru, který je dodáván se sekačkou. Pozorně si přečtěte pokyny.



VAROVÁNÍ: Nikdy nedoplňujte palivo uvnitř a nikdy nedoplňujte palivo, když motor běží nebo je horký. Před doplňováním počkejte po zastavení motoru alespoň 15 minut, aby mohl vychladnout.

6.2 NASTARTOVÁNÍ MOTORU



Obrázek 9A



Obrázek 9B

1. Stiskněte 3x palivové čerpadlo na karburátoru. (Obrázek 9A)
2. Postavte se za jednotku, uchopte dorazovou rukojeť a přitlačte ji k horní rukojeti, jak je znázorněno na obrázku 9B. Obvykle motor naskočí na první zatažení. Pokud ne, opakujte proces. (Obrázek 9B)

3. Při startování zahřátého motoru použijte stejný postup s tím rozdílem, že v tomto případě stisknete palivové čerpadlo pouze jednou.
4. Stiskněte dorazovou rukojeť, jak je znázorněno na obrázku 9B, a rychle vytáhněte rukojeť startéru, jinak motor nenaskočí.
5. Po nastartování motoru jej pomalu vraťte do otvoru pro vedení kabelu a rukojeť uvolněte.

6.3 PROVOZNÍ POSTUPY

Během provozu držte dorazovou rukojeť pevně oběma rukama.



Poznámka: Během provozu se po uvolnění rukojeti zastaví motor a sekačka přestane fungovat.

6.4 ZASTAVENÍ MOTORU



VAROVÁNÍ: Nože se otáčejí ještě několik sekund po vypnutí motoru.

1. Uvolněním zastavovací páky zastavíte motor a nože.
2. Odpojte a uzemněte kabel zapalovací svíčky, podle pokynů v samostatné příručce motoru, abyste zabránili náhodnému spuštění, když je zařízení bez dozoru.

6.5 PŘIPOJENÍ PRO AUTOMATICKÝ POHYB

Uchopte ovládací rukojeť samojízdu, sekačka se automaticky pohne dopředu rychlostí cca 1m/s, uvolní páku samojízdu a sekačka se zastaví.



VAROVÁNÍ: Vaše sekačka je určena pro sečení běžné trávy v obytných oblastech, jejíž výška nepřesahuje 250 mm. Nepokoušejte se sekat neobvykle vysokou, suchou nebo mokrou travu (např. pastviny) nebo hromady suchého listí. Nečistoty se mohou hromadit na krytech sekačky nebo přijít do kontaktu s výfukovým potrubím, což představuje potenciální nebezpečí požáru.

6.6 PRO NEJLEPŠÍ VÝSLEDKY PŘI MULČOVÁNÍ

Vyčistěte trávník od nečistot. Ujistěte se, že se na trávníku nenacházejí kameny, hole, dráty nebo jiné cizí předměty, které by mohla sekačka náhodně vymrštít jakýmkoli směrem a způsobit vážné zranění obsluhy a jiným osobám, jakož i škody na majetku a okolních předmětech. Nesekejte mokrou travu. Pro efektivní mulčování nesekejte mokrou travu, protože má tendenci se lepit na spodní stranu a zabraňuje tak správnému mulčování posečené trávy. Nesekejte více než 1/3 délky trávy. Doporučené sečení pro mulčování je 1/3 délky trávy. Aby se posečená tráva rovnoměrně rozprostírala po trávníku, bude nutné upravit rychlost sekačky. Pro obzvláště těžké sečení v husté trávě může být nutné použít některé z nejnižších rychlostí, abyste získali dobře posečenou a mulčovanou travu. Při mulčování vysoké trávy možná budete muset posekat trávník dvakrát, snížit výšku nože o další 1/3 délky při druhém sečení a lze sekat jinou dráhu než poprvé. Překrývání sečení v každém průjezdu vám také pomůže vyčistit všechny nerovnosti, které mohly na trávníku zůstat. Sekačka by měla být vždy provozována na plný plyn, aby se dosáhlo nejlepšího sečení a nejúčinnějšího mulčování. Vyčistěte spodní stranu krytu. Ujistěte se, že jste po každém použití očistili spodní stranu krytu, abyste zabránili hromadění trávy, což může vést k nesprávnému mulčování.

Mulčování listů: Mulčování listů může být také prospěšné pro váš trávník. Při mulčování listů se ujistěte, že je suché a neleží na trávníku příliš hustě. Před mulčováním nečekejte, až ze stromů opadne všechno listí.



VAROVÁNÍ: Pokud narazíte na cizí předmět, zastavte motor. Před opětovným spuštěním a provozem sekačky odstraňte kabel ze zapalovací svíčky, důkladně zkontrolujte sekačku, zda není poškozená a opravte poškození. Rozsáhlé vibrace sekačky během provozu jsou znakem poškození. Jednotka by měla být okamžitě zkontrolována a opravena.

6.7 PYTEL NA TRÁVU



Obrázek 10

Vyprázdněte a vyčistěte vak; zkontrolujte, zda je čistý a uzavřený a zajistěte, aby jeho síťovina byla větraná. (Obrázek 10)

6.8 KRYT SEKAČKY

Spodní část krytu sekačky by se měla čistit po každém použití, aby se předešlo nahromadění posečené trávy, listů a nečistot. Usazování těchto nečistot povede ke rzi a korozi a může bránit správnému sekání.

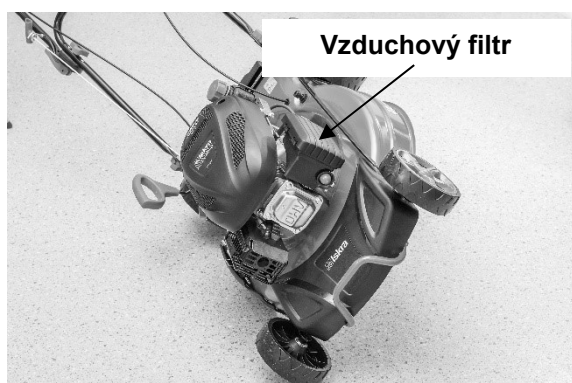

Obrázek 10

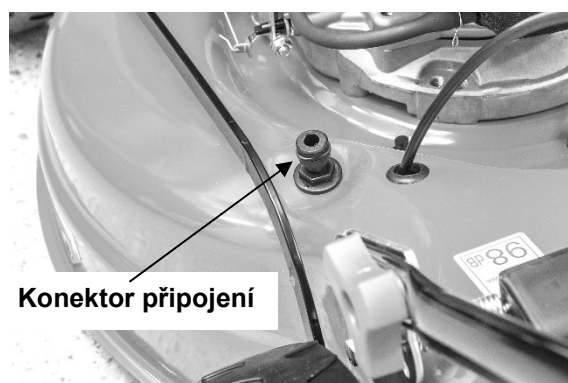

Obrázek 10A

Nakloňte sekačku na stranu, ale pouze tak, aby byl vzduchový filtr nahoře! Poté pomocí nekovového předmětu (např. dřeva) odstraňte trávu, která se přilepila na kryt sekačky v oblasti sečení. Trávu můžete odstranit i ručně, pokud si nasadíte ochrannou rukavici.



VAROVÁNÍ: Při nesprávném naklonění sekačky proteče olej přes odvzdušňovač motoru do vzduchového filtru, což může způsobit poškození motoru!

Zařízení má také konektor, do kterého můžete připojit hadici na vodu.

1. Připojte hadici k zařízení a otevřete přívod vody. Nastartujte motor a nechte jej krátce běžet.
2. Uzavřete přívod vody a vyjměte hadici.

Tento proces čištění není nejvíce doporučován, protože voda při čištění smývá i mazané části samojízdného pohonu, což snižuje jeho životnost. Doporučujeme proto použít postup popsany na začátku kapitoly (suché čištění).

6.9 NÁVOD K NASTAVENÍ VÝŠKY



VAROVÁNÍ: V žádném případě neprovádějte žádné úpravy na sekačce bez předchozího zastavení motoru a odpojení kabelu zapalovací svíčky.



VAROVÁNÍ: Před změnou výšky sečení zastavte sekačku a odpojte kabel zapalovací svíčky.



Obrázek 11

VAŠE SEKAČKA JE VYBAVENA CENTRÁLNÍ PÁKOU NASTAVENÍ VÝŠKY, KTERÁ UMOŽŇUJE 8 VÝŠKOVÝCH POLOH.

1. Před změnou výšky sečení zastavte sekačku a odpojte kabel zapalovací svíčky.
2. Pro změnu výšky sečení stlačte páku směrem ke kolům nahoru nebo dolů do příslušné výšky. (Obrázek 11) Všechna kola budou ve stejné výšce sekání.

7. POKYNY K ÚDRŽBĚ ZAPALOVACÍ SVÍČKA

K výměně používejte pouze originální zapalovací svíčky. Pro dosažení nejlepších výsledků by měla být zapalovací svíčka vyměněna každých 100 hodin provozu. (viz NÁVOD K OBSLUŽE MOTORU)

8. NÁVOD K MAZÁNÍ

UPOZORNĚNÍ: PŘED SERVISEM ODPOJTE ZAPALOVACÍ SVÍČKU



1. KOLA-Namažte kuličková ložiska v každém kole alespoň jednou za sezónu lehkým olejem.
2. MOTOR Pokyny k mazání naleznete v příručce k motoru.

9. ČIŠTĚNÍ



UPOZORNĚNÍ: Nemyjte motor hadicí. Voda může poškodit motor nebo kontaminovat palivový systém.

9.1 FILTR VZDUCHU MOTORU



UPOZORNĚNÍ: Pro správnou funkci motoru je nutné zajistit, aby byl vzduchový filtr vždy čistý. Před každým sekáním zkontrolujte vzduchový filtr a v případě potřeby jej vyčistěte! Znečištěný vzduchový filtr může vést k opotřebení válců a pístů, snížení výkonu motoru, zvýšené spotřebě paliva, kouřivosti motoru atd.

ČIŠTĚNÍ VZDUCHOVÉHO FILTRU

1. Sejměte kryt vzduchového filtru.
2. Vzduchový filtr vyfoukejte stlačeným vzduchem (kompresorem).
3. Vložte vyčištěný vzduchový filtr do pouzdra a nasadte kryt vzduchového filtru.



POZNÁMKA: Vyměňte filtr, pokud je opotřebovaný, roztrhaný, poškozený nebo jej nelze vyčistit.

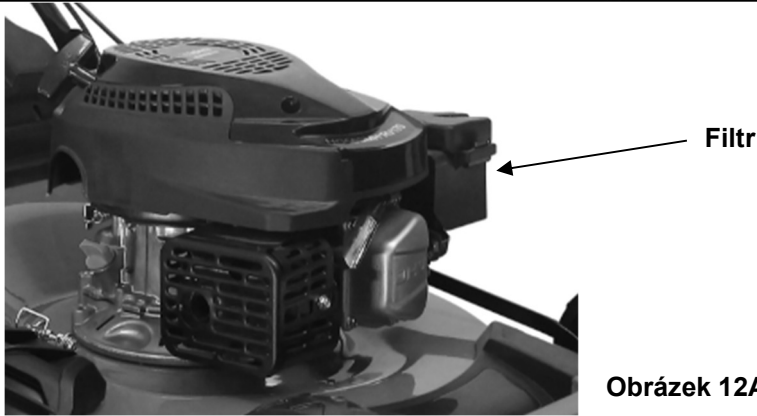

9.2 ŘEZNÁ ČEPEL



UPOZORNĚNÍ: Před zahájením práce na noži je bezpodmínečně nutné vypnout a odstranit kabel zapalovací svíčky, aby se zabránilo náhodnému nastartování motoru. Chraňte své ruce před ostrými hranami čepele použitím odolných ochranných rukavic.

1. Nakloňte sekačku na stranu, ale pouze tak, aby byl vzduchový filtr nahoře!
2. Odšroubujte šroub, který připevňuje nůž a držák nože k hřídeli motoru.



UPOZORNĚNÍ: U některých modelů je v otvoru držáku nože distanční podložka! Dávejte pozor, abyste to neztratili. Při výměně držáku nože bude nutné přesunout podložku do nového držáku nože.

3. Odstraňte čepel a držák nože z hřídele motoru.
4. Před opětovným nasazením držáku nože na hřídel motoru namažte otvor držáku nože mazivem, aby se po dlouhé době nepřilepil na hřídel motoru.
5. Umístěte nůž zpět na držák tak, aby byla viditelná značka na noži a utáhněte jej šroubem. Šroub utáhněte momentem 40 Nm.



VAROVÁNÍ: Pravidelně kontrolujte držák nože, zda není prasklý, zvláště pokud narazíte na cizí předmět. V případě potřeby vyměňte.

Pro nejlepší výsledky řezání musí být nůž ostrý. Čepel lze přebrousit jejím vyjmutím a nabroušením; je třeba dbát na to, aby řezná hrana vždy co nejvíce připomínala původní zkosený řez. Je mimořádně důležité, aby byla každá řezná hrana stejně broušená, aby se předešlo nevyváženosti čepele. Nesprávné vyvážení nože bude mít za následek nadměrné vibrace, které mohou způsobit poškození motoru a sekačky. Ujistěte se, že čepel po broušení pečlivě vyvážíte. Vyvážení čepele lze vyzkoušet vyvážením čepele na šroubováku kolem hřídele. Odstraňte kov z těžké strany, dokud se nevyváží rovnoměrně.

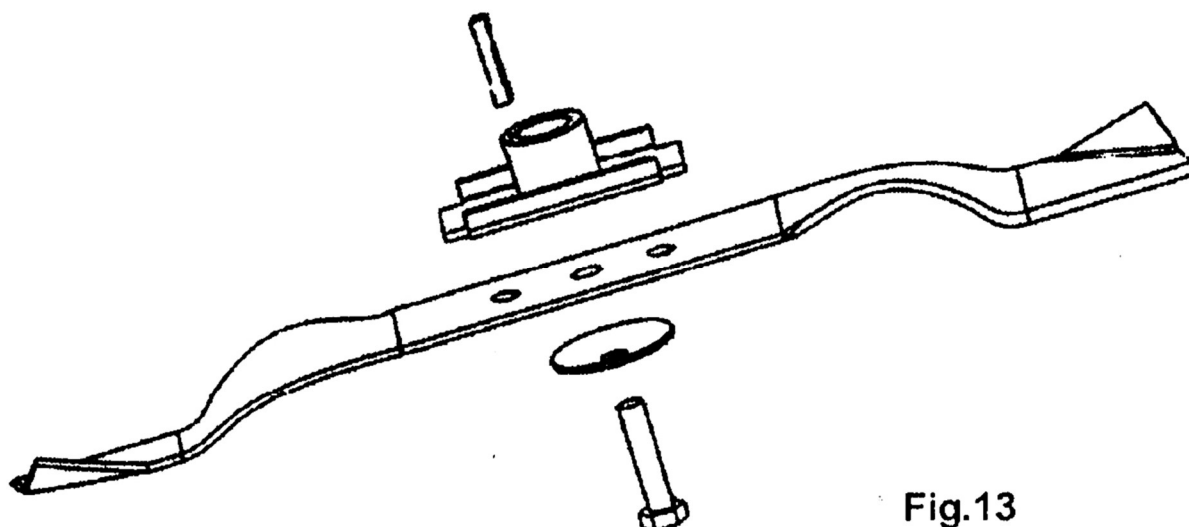

Fig.13

9.3 KROUTÍCÍ MOMENT INSTALACE NOŽE

Středový šroub 40Nm.min, 54Nm.max. pro zajištění bezpečného provozu vaší jednotky. VŠECHNY šrouby a matice by měly být pravidelně kontrolovány pro správné utažení. Po delším používání, zejména na písčité půdě, bude čepel vyčnívat a ztratí svoji původní ostrost. Účinnost sečení se sníží a nůž by měl být vyměněn pouze za schválený originální náhradní nůž. Za případné škody způsobené nevyváženým nožem nenese výrobce odpovědnost.

Při výměně kotouče musíte použít původní typ vyznačený na kotouči (pro objednání kotouče kontaktujte místního distributora nebo zavolejte naši společnost).



VAROVÁNÍ: Nedotýkejte se čepele, když se otáčí.

9.4 MOTOR

Pokyny pro údržbu motoru naleznete v konkrétních pokynech k motoru. Motorový olej udržujte podle pokynů ve specifických pokynech pro motor přibalených k vaší jednotce.

Přečtěte si pozorně pokyny a dodržujte je.

Za normálních podmínek provádějte údržbu vzduchového filtru, jak je popsáno ve specifických pokynech k motoru.

V extrémně prašných podmínkách čistěte každých několik hodin. Špatný výkon motoru a dušení jsou obvykle známkou potřeby servisu vzduchového filtru.

Chcete-li provést servis vzduchového filtru, viz samostatná příručka motoru přibalená k vaší jednotce.

Zapalovací svíčka by měla být vyčištěna a nastavena drážka jednou za sezónu. Výměna zapalovací svíčky se doporučuje na začátku každé sezóny sečení; správný typ zapalovací svíčky a specifikace slotu naleznete v příručce k motoru.

Motor pravidelně čistěte hadříkem nebo kartáčem. Udržujte chladicí systém (skříň ventilátoru) v čistotě, aby byla umožněna dobrá cirkulace vzduchu, která je nezbytná pro chod motoru a jeho dlouhou životnost. Nezapomeňte odstranit trávu, nečistoty a hořlavé nečistoty z okolí tlumiče výfuku.

10. POKYNY PRO SKLADOVÁNÍ (MIMO SEZÓNU)

Pro přípravu sekačky na uskladnění je třeba provést následující kroky.

1. Vypusťte palivovou nádrž, nastartujte motor a nechte jej běžet, dokud se nevypne. Tímto způsobem využije i palivo zbylé v přívodním palivovém potrubí a karburátoru. Pokud to neuděláte, je velmi pravděpodobné, že palivo zbývající v karburátoru se stane nehořlavé a zařízení nebude na začátku nové sezóny fungovat!
2. Důkladně vyčistěte a namažte sekačku, jak je popsáno v pokynech pro mazání.
3. Pokyny pro správné skladování motoru naleznete v příručce k motoru.
4. Skladujte sekačku v suché, čisté místnosti.

11. TECHNICKÁ DATA

Model	HG51SMH-RV210	HG56SMH-RV210
Typ motoru	RV210-S	RV210-S
Samohybný	Ano	Ano
Zdvihový objem motoru	209 ccm (4 kW)	209 ccm (4 kW)
Šířka čepele	510 mm	560 mm
Rychlost na maximální výkon	2800 min ⁻¹	2800 min ⁻¹
Kapacita palivové nádrže	1,2 l	1,2 l
Kapacita olejové nádrže	0,5 l	0,5 l
Čistá hmotnost	33,5 kg	36,2 kg
Celková hmotnost	37 kg	39,7 kg
Výška	25-75 mm	25-75 mm
Nastavení	8 nastavení	8 nastavení
LpA (SPL) na straně uživatele	83 dB(A); K=3 dB(A)	86 dB(A); K=3 dB(A)
LwA (hladina akustického výkonu)	98 dB(A)	98 dB(A)
Garantovaná hladina akustického výkonu LwA	98 dB(A)	98 dB(A)
Měřené vibrace	15,87 m/s ² ; ^z ; K = 1,5 m/s ²	7,582 m/s ² ; K = 1,5 m/s ²

12. ZÁRUKA

Na tento výrobek je v souladu s právními předpisy záruka 24 měsíců a záruční doba je platná ode dne koupě prvním majitelem.

Tato záruka se vztahuje na všechny vady materiálu nebo výroby, nezahrnuje vady způsobené běžným opotřebením dílů, jako jsou ložiska, kartáče, kabely, zástrčky nebo příslušenství, jako jsou vrtačky, vrtáky, pilové listy atd., poškození nebo vady způsobené nesprávným zacházením, nehodami, případně změny ani náklady na dopravu.

Vyhrazujeme si právo odmítnout požadavky, pokud nákup nelze ověřit nebo je-li zřejmé, že produkt nebyl řádně udržován. (čisté větrací štěrby, pravidelně udržované uhlíkové kartáčky...)

Musíte si uschovat účtenku jako doklad o datu nákupu.

Váš demontovaný nástroj musíte vrátit prodejci v přijatelně čistém stavu, v původním plastovém kufříku, pokud jste jej obdrželi, spolu s dokladem o koupi.

13. ŽIVOTNÍ PROSTŘEDÍ

Pokud třeba po delším používání zařízení vyměnit, nevyhazujte jej do domovního odpadu, ale zlikvidujte jej bezpečným způsobem pro životní prostředí.

14. ŘEŠENÍ PROBLÉMŮ

PROBLÉM	MOŽNÁ PŘÍČINA	ŘEŠENÍ
Motor nespustí.	Sytič není ve správné poloze pro aktuální podmínky.	Posuňte sytič do správné polohy
	Palivová nádrž je prázdná.	Naplňte nádrž palivem: viz NÁVOD K POUŽÍTÍ MOTORU.
	Vzduchový filtr je znečištěný.	Vyčistěte vzduchový filtr: viz NÁVOD K POUŽÍTÍ MOTORU.
	Zapalovací svíčka je uvolněná.	Utáhněte zapalovací svíčku momentem 25–30 Nm.
	Kabel zapalovací svíčky je uvolněný nebo odpojený od zapalovací svíčky.	Připojte kabel zapalovací svíčky k zapalovací svíčce.
	Slot zapalovací svíčky není správný.	Nastavte mezeru mezi elektrodami na 0,7 až 0,8 mm.
	Zapalovací svíčka je vadná.	Namontujte novou zapalovací svíčku se správnou mezerou: viz NÁVOD K POUŽÍTÍ MOTORU.
	Karburátor je zaplaven palivem.	Vyjměte filtr a zatáhněte za startovací lanko, dokud nebude karburátor čistý, poté nainstalujte filtr.
	Vadný zapalovací modul.	Kontaktujte servis.
Motor se těžko startuje nebo ztrácí výkon.	Nečistota, voda nebo staré palivo v nádrži	Vypusťte palivo a vyčistěte nádrž. Naplňte nádrž čistým, čerstvým palivem.
	Odvzdušňovací otvor na uzávěru palivové nádrže je ucpaný.	Vyčistěte nebo vyměňte uzávěr palivové nádrže.
	Vzduchový filtr je znečištěný.	Vyčistěte vzduchový filtr.
Motor běží nepravidelně.	Zapalovací svíčka je vadná.	Namontujte novou zapalovací svíčku se správnou mezerou: viz NÁVOD K POUŽÍTÍ MOTORU.
	Slot zapalovací svíčky není správný.	Nastavte mezeru mezi elektrodami na 0,7 až 0,8 mm.
	Vzduchový filtr je znečištěný.	Vyčistěte vzduchový filtr: viz NÁVOD K POUŽÍTÍ MOTORU.
Motor špatně běží na volnoběh.	Vzduchový filtr je znečištěný.	Vyčistěte vzduchový filtr: viz NÁVOD K POUŽÍTÍ MOTORU.
	Vzduchové štěrby v krytu motoru jsou zablokované.	Odstraňte nečistoty ze slotu.
	Chladicí žebra a vzduchové kanály pod ventilátorem motoru jsou zablokované.	Odstraňte nečistoty z chladicích žebek a kanálků vzduchu.
Motor přeskakuje při vysokých otáčkách.	Mezera mezi elektrodami zapalovací svíčky je příliš malá.	Nastavte mezeru mezi elektrodami na 0,7 až 0,8 mm.
Motor se přehřívá.	Proud chladicího vzduchu je zablokován.	Odstraňte veškeré nečistoty ze štěrbin ve skříni, z krytu ventilátoru a ze vzduchových kanálů.
	Vadná zapalovací svíčka.	Nainstalujte zapalovací svíčku a chladicí žebra originálního typu na motor.
Zařízení abnormálně vibruje.	Řezací sestava je uvolněná.	Utáhněte čepel.
	Řezací sestava je nevyvážená.	Vyvažte čepel.

Jméno a adresa výrobce:

Ningbo Sinharbour Garden Machinery Co., Ltd.
Fanzhou Village, Yangming Street, Yuyao,
Zhejiang 315400, LR Čína

NÁVOD K POUŽITÍ MOTORU
Části motoru

1. Kryt motoru
2. Zapalovací svíčka
3. Tlumič výfuku
4. Rukojeť startéru
5. Uzávěr palivové nádrže
6. Kryt vzduchového filtru
7. Kryt válce
8. Ovládací tyč hladiny oleje
9. Otvor pro plnění oleje

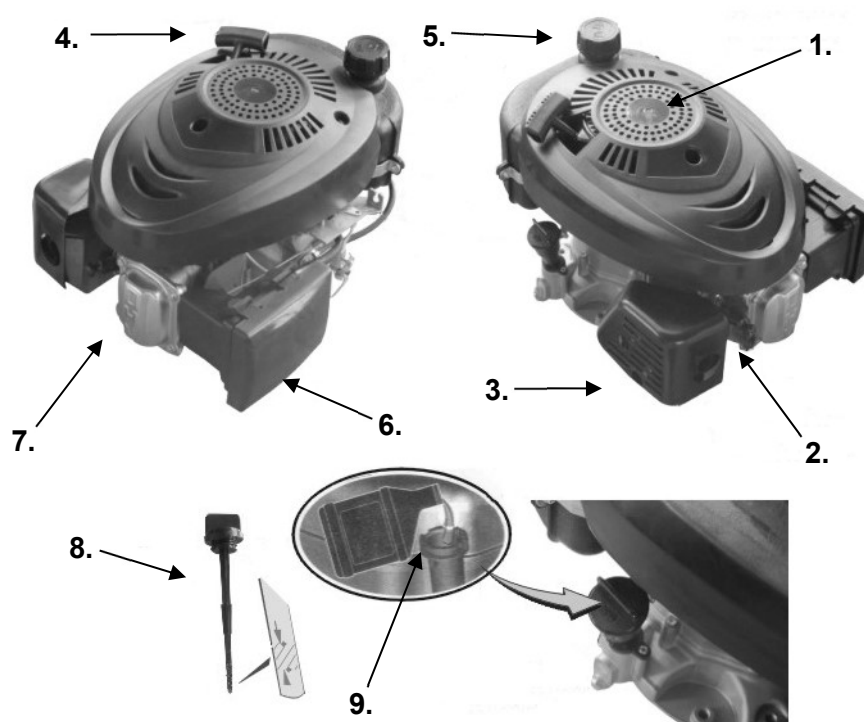
BEZPEČNOSTNÍ SYMBOLY PRO OVLÁDÁNÍ

Bezpečnostní opatření**PŘED NASTARTOVÁNÍM MOTORU**

- Přečtěte si všechny pokyny k obsluze a údržbě a pokyny pro zařízení, které pohání tento motor.
- Nedodržení pokynů může mít za následek vážné zranění nebo smrt.

POKYNY PRO PROVOZ A BEZPEČNOSTNÍ ÚDAJE:

- Seznámit se s nebezpečími spojenými s motorem,
- Informují o nebezpečí úrazů, které s těmito nebezpečími souvisí a
- Učí se, jak se vyhnout nebo snížit riziko zranění.



Bezpečnostní výstražné symboly se používají k identifikaci bezpečnostních informací o nebezpečích, která mohou způsobit zranění.

Signální slovo (**NEBEZPEČÍ**, **VAROVÁNÍ** nebo **UPOZORNĚNÍ**) se používá s výstražným symbolem pro pravděpodobnost a potenciál vážného zranění. Kromě toho se k označení druhu nebezpečí používají symboly nebezpečí.



NEBEZPEČÍ označuje riziko, které, pokud se mu nevyhnete, způsobí smrt nebo vážné zranění.



VAROVÁNÍ varuje před nebezpečím, které, pokud se mu nevyhnete, způsobí smrt nebo vážné zranění.



UPOZORNĚNÍ varuje před nebezpečím, které, pokud se mu nevyhnete, způsobí smrt nebo vážné zranění.

POZOR se používá bez varovného symbolu, označuje situaci, která způsobí poškození výrobku.

**VAROVÁNÍ**

Benzín a jeho páry jsou vysoce hořlavé a výbušné. Požár nebo výbuch způsobí těžké popáleniny nebo smrt.

**PŘI DOPLŇOVÁNÍ PALIVA**

- Před sejmutím uzávěru palivové nádrže vypněte motor a nechte jej alespoň 2 minuty vychladnout.
- Palivovou nádrž plňte venku nebo v dobře větraném prostoru.
- Nepřepíňujte palivovou nádrž. Naplňte ji přibližně 2,5 až 1,2 cm pod horní část hrdla, aby se palivo roztáhlo.
- Udržujte benzín v dostatečné vzdálenosti od zdrojů jisker, otevřeného ohně, pilotních světel, tepla a jiných zdrojů vznícení.
- Zkontrolujte případné netěsnosti v palivovém potrubí, uzávěru nádrže a spojích. V případě potřeby je vyměňte.

PŘI STARTOVÁNÍ MOTORU

- Zkontrolujte, zda jsou zapalovací svíčky, tlumič výfuku, víčko palivové nádrže a vzduchový filtr na svém místě.



- Nestartujte motor, pokud není nainstalovaná zapalovací svíčka.

- Pokud je motor zaplaven palivem, počkejte, dokud se palivo nevypaří, a teprve potom nastartujte motor.

- Pokud je motor zahlcen, dejte škrtkovací klapku do polohy OPEN/RUN, páku plynu do polohy FAST a zatáhněte, dokud motor nenaskočí.

BĚHEM PROVOZU ZAŘÍZENÍ

- Nenaklánějte motor nebo zařízení pod úhlem, který by mohl způsobit rozlití benzínu.
- K zastavení motoru nepoužívejte škrtkovací klapku karburátoru.

PŘI PŘEPRAVĚ ZAŘÍZENÍ

- Přepravujte s PRÁZDNOU palivovou nádrží nebo s UZAVŘENÝM uzavíracím ventilem paliva.

USKLADNĚNÍ PLYNU NEBO PALIVA V NÁDRŽI NA PALIVO NA ZAŘÍZENÍ

- Uchovávejte mimo dosah otevřeného ohně, kamen, ohříváčů vody nebo jiných spotřebičů, které mají zapalovací světlo nebo jiný zdroj vznícení, protože mohou zapálit výpary paliva.

**VAROVÁNÍ**

Při spouštění motoru dochází k jiskření. Jiskra může zapálit blízké hořlavé plyny. Může dojít k výbuchu nebo požáru.



- Pokud se do životního prostředí uvolňuje přírodní nebo zkapalněný ropný plyn, nespouštějte motor.
- Nepoužívejte hnací kapaliny pod tlakem, protože jejich páry jsou hořlavé.

**VAROVÁNÍ**

Motory vypouštějí oxid uhelnatý, jedovatý plyn bez zápachu a barvy. Vdechování oxidu uhelnatého může způsobit nevolnost, bezvědomí nebo smrt.

- Nastartujte motor a nechte jej běžet venku.
- Nestartujte motor ani jej nenechávejte běžet uvnitř, ani když jsou dveře nebo okna otevřená.

**VAROVÁNÍ**

Náhodné jiskření může způsobit požár nebo úraz elektrickým proudem. Neúmyslné spuštění způsobí zakopnutí, traumatickou amputaci nebo zranění.



Před prováděním úprav nebo oprav:

- Odpojte kabel zapalovací svíčky a udržujte jej v dostatečné vzdálenosti od zapalovací svíčky.
- Odpojte záporný pól baterie (pouze u elektromotorů).

Během jiskrové zkoušky:

- Použijte správný nástroj na testování zapalovacích svíček.
- Nekontrolujte jiskru s vyjmutou zapalovací svíčkou.

**VAROVÁNÍ**

Provoz motoru produkuje teplo, části motoru, zejména tlumič výfuku, se velmi zahřívají. Kontakt může způsobit vážné popáleniny. Spalitelný odpad, jako je listí, tráva, křoví atd., se může vznítit.



- Než se jich dotknete, nechte tlumič výfuku, válec motoru a chladicí žebra vychladnout.
- Odstraňte hořlavý materiál, který se hromadí v oblasti tlumiče výfuku a válce.

**VAROVÁNÍ**

Rotující části se mohou dotýkat nebo zachytit rukou, nohou, vlasů, oděvu nebo příslušenství. Může dojít k traumatické amputaci nebo vážnému zranění.



- Ochrany musí být instalovány během provozu zařízení.
- Dbejte na to, aby se vaše ruce a nohy nedostaly do kontaktu s rotujícími částmi.
- Svažte dlouhé vlasy a odstraňte šperky.
- Nenoste volné oblečení, visící popruhy nebo předměty, které se mohou zamotat.

VAROVÁNÍ

Kvůli rychlému návratu při tahání za startovací lanko (zpětný ráz) přitáhněte ruku k motoru rychleji, abyste mohli snáze uvolnit páku, jinak si můžete zlomit kosti, pohmožděniny nebo výrony.

- Při startování motoru pomalu zatáhněte za lanko, dokud neucítíte odpor, a poté zatáhněte rychle.
- Před nastartováním motoru odstraňte ze zařízení/motoru veškeré vnější zátěže.
- Přímě připojené integrální části zařízení, jako jsou lopatky, rotory, řemenice, řetězová kola atd. musí být dobře zajištěny.

Doporučení pro použití oleje

Před použitím je nutné do motoru nalít olej! Hladina oleje musí být v poloze MAX na řídicí tyči hladiny oleje, když je zcela zašroubovaná.

POUŽÍVEJTE OLEJ TYPU SAE 30

POZNÁMKA: Po sestavení motoru do něj výrobce nalil olej, aby vytekl a motor otestoval. Poté olej z motoru odčerpá, takže na kontrole slabé hladiny oleje mohou být stopy oleje, i když v motoru ŽÁDNÝ olej není!

1. Používejte olej SAE 30 pro čtyřtaktní vzduchem chlazený motor.
2. Do motoru nalijte 0,5 l až 0,6 l oleje.
3. Po naplnění oleje počkejte, až vyteče z plnicího otvoru oleje.
4. Očistěte měрку oleje čistým hadříkem a zasuňte ji až na doraz do plnicího otvoru oleje. Když je měřka v této poloze, olej by měl dosáhnout značky MAX. V tomto případě je množství oleje v motoru dostatečné.

Nepřidávejte příliš mnoho oleje. Příliš mnoho oleje může způsobit:

1. kouření,
2. obtížné zapalování,
3. znečištění zapalovací svíčky,
4. promazání vzduchového filtru.

Doporučení ohledně paliva

Používejte čistý, čerstvý, **bezolovnatý**, běžný benzín s nejméně 77 oktany. Kupte si dostatek paliva, abyste jej spotřebovali za 30 dní. Viz pokyny pro skladování.

Zkontrolujte hladinu paliva

Před doplňováním paliva musí motor vychladnout alespoň 2 minuty.

Před doplňováním paliva nejprve očistěte okolí plnicího otvoru paliva. Poté sejměte víčko. Naplňte nádrž asi jeden palec pod spodní okraj hrdla, aby se palivo roztáhlo. Dávejte pozor, abyste nádrž nepřeplnili.

Startování



VŽDY DRŽTE RUCE A NOHY DÁLE OD POHYBUJÍCÍCH ČÁSTÍ ZAŘÍZENÍ.

Sekačku startujte, skladujte a doplňujte palivo na rovném povrchu. Zkontrolujte hladinu oleje.

Poznámka: Pokud se motor zastavil, protože mu došlo palivo, doplňte palivo a stiskněte 3x tlačítko gumové pumpy.

Zastavení

Uvolněte červenou páčku pro zapnutí/vypnutí motoru a motor se zastaví.

Údržba

Dodržujte předepsané intervaly týkající se pracovní doby nebo kalendářních období, podle toho, co nastane dříve. Při práci v nepříznivých podmínkách by měly být intervaly údržby zkráceny.

Abyste zabránili nechtěnému nastartování motoru, sejměte víčko ze zapalovací svíčky.



VAROVÁNÍ: Pokud potřebujete sekačku naklonit kvůli kontrole nebo odstranění trávy, udělejte to se vzduchovým filtrem v horní poloze!

Naklonění na špatnou stranu může způsobit:

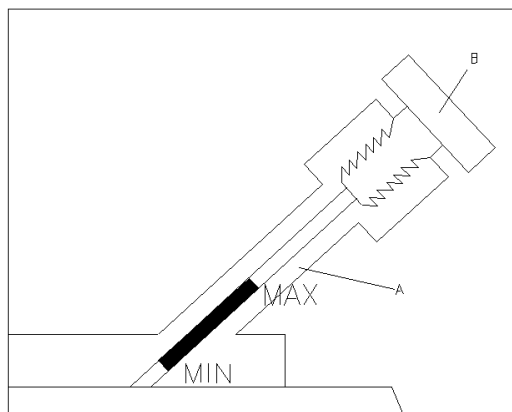

1. kouření,
2. obtížné zapalování,
3. znečištění zapalovací svíčky,
4. promazání vzduchového filtru.

Olej

Pravidelně kontrolujte hladinu oleje.



Olej

Ujistěte se, že hladina oleje je správná. Hladinu kontrolujte každých 5 hodin provozu nebo denně před nastartováním motoru. Postup plnění oleje je popsán v kapitole o doporučení pro použití oleje.

Výměna oleje



Vyměňte olej po prvních 5 hodinách používání a poté každý rok před začátkem sezóny (platí pro běžné používání sekačky na trávu).

Olej vyměňujte, když je motor ještě teplý, aby z motoru snadněji vytékal, protože bude řidší!

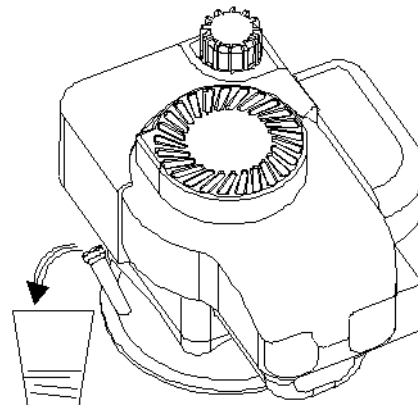

1. Vypusťte palivovou nádrž, nastartujte motor a nechte jej běžet, dokud se nevyzne. Tímto způsobem spotřebovává palivo zbylé v přívodním palivovém potrubí a karburátoru.
2. Olej lze z motoru vypustit vyšroubováním vypouštěcího šroubu ve spodní části motoru. V tomto případě musí být sekačka zvednuta ze země. Olej můžete také vypustit plnicím otvorem oleje:
 - Odstraňte tyč hladiny oleje a nakloňte sekačku na stranu o 90°
 - Olej začne vytékat plnicím otvorem oleje, který zachytíte v nádobě. Dbejte na to, aby olej nestékal na podlahu!
 - Sekačka by měla zůstat v této poloze, dokud z motoru nevyteče veškerý olej. Poté nasadte sekačku zpět na kola a nalijte do motoru čerstvý olej. Naplňte olej podle postupu popsaného v kapitole **Doporučení pro použití oleje**.

Skladování

Pokud se motor nepoužívá déle než 30 dní, je třeba palivo chránit nebo odstranit, aby se v palivovém systému nebo na důležitých částech karburátoru nezačaly hromadit usazeniny.

Pro ochranu motoru doporučujeme používat stabilizátor paliva. Smíchejte stabilizátor s palivem v palivové nádrži nebo skladovací nádobě. Nechte motor krátce běžet, aby stabilizátor protekl karburátorem. Motor a palivo lze skladovat až 24 měsíců.

Poznámka: Pokud nepoužíváte stabilizátor nebo pokud zařízení běží na palivo obsahující alkohol, tedy směs lihu a benzínu, odstraňte z nádrže veškeré palivo a nechte motor běžet, dokud palivo nedojde.

Servis

Navštivte autorizované opravny, které jsou vybaveny originálním nářadím a vyškolenými mechaniky, kteří zajišťují odbornou opravu nebo servis motoru.

Podmínky údržby



Servis zapalovací svíčky

NEKONTROLUJTE přítomnost jiskry, pokud zapalovací svíčka není nainstalovaná. Pro kontrolu jisker použijte tester zapalovacích svíček.

NESTARTUJTE motor, pokud není nainstalovaná zapalovací svíčka.

Pokud je motor naplněný palivem, zatlačte páčku plynu dovnitř. Poloha **FAST/RYCHLE** a startujte, dokud motor nenaskočí.

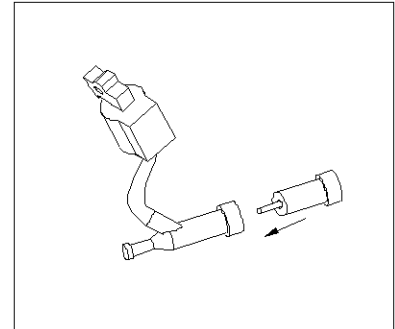
**Mezera mezi kontakty zapalovacích svíček musí být 0,76 mm.**

Zapalovací svíčky vyměňujte každých 100 hodin nebo každou sezónu, podle toho, co nastane dříve.

Pravidelně čistěte motor

Pravidelně odstraňujte trávu a plevel z motoru. Vyčistěte chránič prstů. Nelijte na motor vodu za účelem jeho čištění, protože voda může kontaminovat palivo. Čistěte kartáčem nebo stlačeným vzduchem. Nahromadění nečistot kolem výfuku může způsobit požár. Před každým použitím zkontrolujte a vyčistěte.

Vyčistěte chladicí systém. Tráva nebo plevel mohou ucpat chladicí systém motoru, zejména při dlouhodobém sekání vysoké a suché trávy. Vnitřní chladicí žebra a povrchy mohou vyžadovat čištění. Předejdete tak přehřátí a poškození motoru.

PROHLÁŠENÍ O ZÁRUCE

Firma MarexTrade s. r. o., K Šeberáku 180/1, Praha 4 – Kunratice, Česká Republika tímto prohlášením o záruce uvádí, že:

- Zaručuje kvalitní a bezchybný provoz předmětných výrobků v záruční době, která začíná dodáním produktu spotřebiteli.
- Výrobek bude během záruční doby bezchybně fungovat, pokud bude používán v souladu s jeho účelem a návodem k použití.
- Na žádost zákazníka, bude-li samozřejmě podána v záruční době, se postará o odstranění závad a případných nedostatků na výrobku na vlastní náklady, nejpozději do 30 dnů ode dne oznámení závady. Tuto lhůtu lze prodloužit maximálně o 15 dnů, pokud byl předmětný výrobek již v minulosti opravován. Pokud nebude výrobek opraven v uvedené lhůtě, vymění jej za identický, nový a bezchybný výrobek. Záruční dobu prodlouží o dobu opravy. Na vyměněné zboží nebo na výměnu podstatné části zboží za nové vystaví zákazníkovi nový záruční list.
- Poskytuje servis, údržbu, náhradní díly a příslušenství po dobu dalších 3 let od uplynutí záruční doby.
- Záruka platí na území České a Slovenské republiky.

ZÁRUČNÍ DOBA

Užitné vlastnosti, případně bezchybný provoz výrobku jsou garantovány v záruční době 24 měsíců, která začíná běžet dnem dodáním výrobku spotřebiteli. V případě použití výrobku pro profesionální nebo výtěžné účely, nebo pro účely nad rámec běžného použití v domácnosti, nebo pokud je produkt používán osobou, která není v souladu s platnými právními předpisy definována jako spotřebitel, je záruční doba 12 měsíců. Všechny akumulátory / baterie mají záruční dobu 12 měsíců. Za ztracený záruční list neručíme. Pokud na se na výrobku neprokáže reklamovaná vada, jsme oprávněni účtovat vzniklé diagnostické náklady.

UPOZORNĚNÍ: Záruka nekrátí práva spotřebitele vyplývající z odpovědnosti prodávajícího za vady výrobků.

ZÁRUČNÍ PODMINKY JSOU

- v případě reklamace je nutné předložit vyplněný záruční list, originál nákupní faktury (nebo kopii obou);
- že výrobek není mechanicky poškozen;
- že s výrobkem nebylo manipulováno neoprávněnou osobou;
- že zákazník (uživatel) jednal a používal produkt v souladu s příloženým návodem;
- během záruční doby je autorizovaným servisním střediskem pouze servis firmy MarexTrade s. r. o.;
- že záruční štítky a plomby nejsou poškozené nebo odstraněné.

UKONČENÍ ZÁRUKY

Záruční servis se nevztahuje na díly podléhající opotřebením (žárovky, topná tělesa, vlákna, kartáče elektromotoru, opotřebená ozubená kola).

Záruka se dále nevztahuje na vady vzniklé při přepravě a manipulaci po dodání zákazníkovi, v důsledku nesprávného seřízení, mechanické vady (fyzické rozbití), vady v důsledku neodborného a nedbalého zacházení s výrobkem, při jakémkoli neoprávněném zásahu, pokud k závadě došlo v důsledku použití nevhodného spotřebního materiálu nebo kapalin, pokud byly do výrobku instalovány neoriginální díly, v důsledku nadměrného napětí, vyšší moci, úderu blesku, vytečení baterie, čištění výrobku nebo jeho částí a vniknutí kapaliny do produktu.

Před předáním výrobku do servisu je nutné jej očistit od všech nečistot. V opačném případě vám budeme nuceni účtovat náklady na očištění výrobku dle ceníku distributora.

V případě nesprávného použití, nepřiměřeného použití síly a zásahů, které nebyly provedeny autorizovaným servisním střediskem, záruka zaniká. Tato záruka neomezuje vaše zákonná práva.

Nakládání se starým elektrickým a elektronickým zařízením:

(platné v Evropské unii a dalších evropských zemích se samostatným systémem nakládání s odpady).



Tento symbol na produktu, na jeho obalu nebo v průvodních dokumentech znamená, že s produktem nesmí být zacházeno jako s domovním odpadem. Musíte jej zlikvidovat na příslušném sběrném místě pro recyklaci elektrických a elektronických zařízení. Recyklace tohoto produktu pomůže zachovat přírodní zdroje a pomůže zabránit negativním dopadům na životní prostředí a lidské zdraví. Likvidace produktu musí být provedena v souladu s platnými předpisy pro likvidaci odpadu. Pro podrobnější informace o manipulaci a vrácení tohoto výrobku kontaktujte prosím místní městský úřad, službu pro likvidaci domovního odpadu nebo obchod, kde jste výrobek zakoupili. Odpadní elektrozařízení lze také bezplatně předat distributorovi přímo při dodání nového elektrozařízení. V souladu se směrnicí 2012/19/EU a směrnicí 2006/66/ES o vadných nebo opotřebovaných akumulátorech/bateriích, musí být předmětné výrobky shromažďovány odděleně a recyklovány způsobem šetrným k životnímu prostředí.

Všechna práva vyhrazena.

ZÁRUKA



AUTORIZOVANÝ
SERVIS



MarexTrade s. r. o.
K Šeberáku 180/1, Praha
4 – Kunratice
Česká republika



+420 724 892 995
servis@marextrade.cz

Informace o zákazníkovi

Jméno a příjmení

Titul

Email

Informace o výrobku

Typ výrobku / Název

Typ a model

Sériové číslo



Telefon

Výrobce

Datum dodání výrobku / datum počátku záruční doby

Razítko a podpis distributora

