

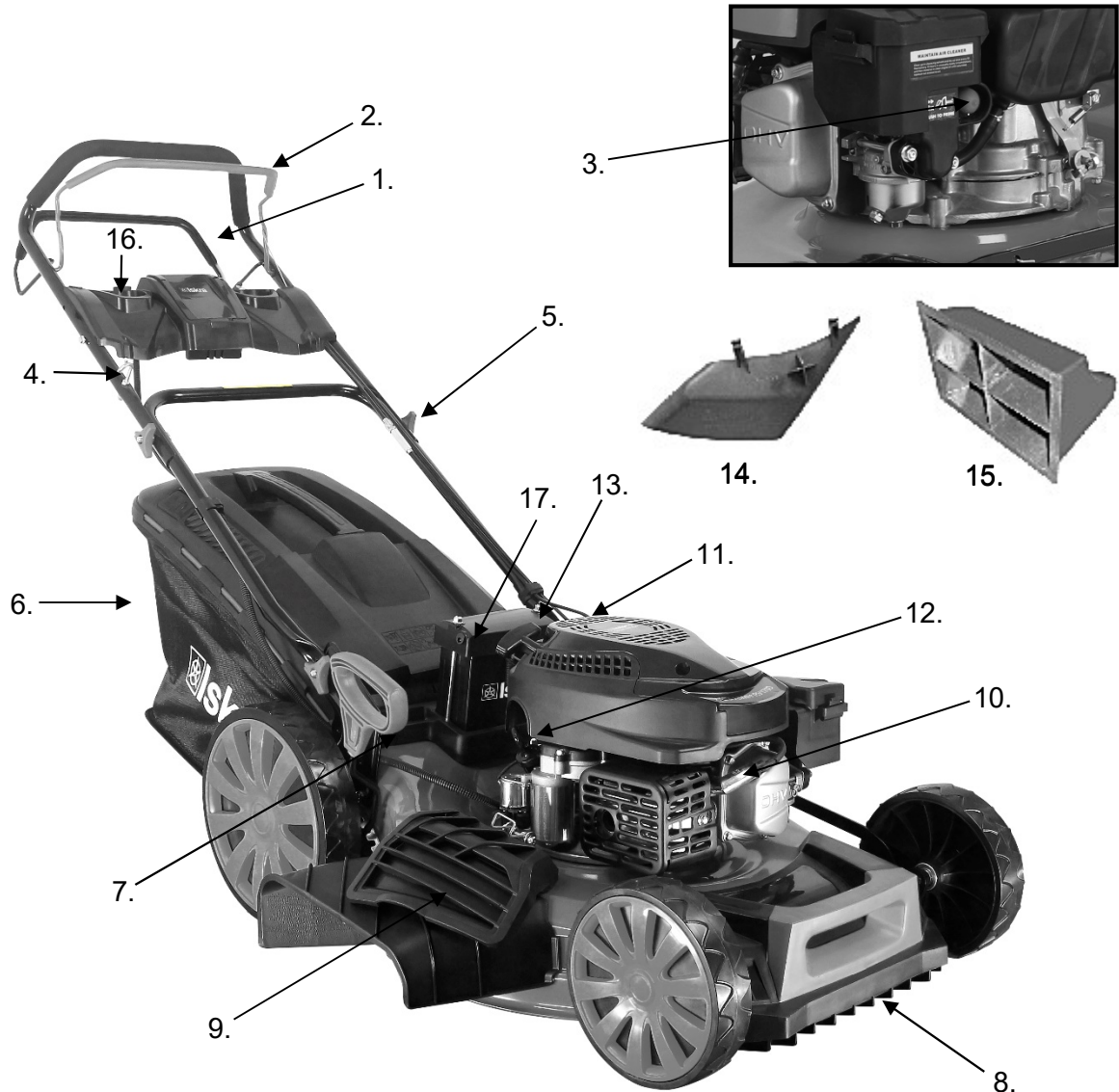

**MODEL: HG51SMH-RV170-E**

**SK BENZÍNOVÁ KOSAČKA S POJAZDOM PREKLAD PŮVODNÉHO NÁVODU**

**Poznámka:** Pred použitím si prečítajte nasledujúce pokyny. Táto kniha obsahuje dôležité informácie. BEZPEČNOSŤ, MONTÁŽ, PREVÁDZKA A ÚDRŽBA. Návod a brožúru o motore si prosím odložte pre budúce použitie! Zobrazujú dôležité informácie o vašej kosačke.



Obrázok 1

## 1. OPIS DIELOV

MODEL:HG51SMH-RV170-E

- |                                |                                |                      |
|--------------------------------|--------------------------------|----------------------|
| 1. Samohybná ovládacia rukoväť | 7. Páka nastavenia výšky       | 13. Rukoväť štartéra |
| 2. Ovládacia dorazová rukoväť  | 8. Chránič                     | 14. Výstupný kanál   |
| 3. Palivové čerpadlo           | 9. Bočná klapka                | 15. Mulčovací klin   |
| 4. Vedenie lana                | 10. Zapaľovacia sviečka        | 16. Tlačidlo ŠTART   |
| 5. Zaisťovacia páka            | 11. Veko palivovej nádrže      | 17. Batéria          |
| 6. Vrečko na trávu             | 12. Riadiaca tyč hladiny oleja |                      |

**VAROVANIE:**

Pre vašu vlastnú bezpečnosť si prosím prečítajte tieto pokyny, než sa pokúsite svoju novú kosačku uviesť do prevádzky. Nedodržanie pokynov môže viesť k vážnemu zraneniu.

Pred každým použitím venujte pár chvíľ, aby ste sa zoznámili so svojou kosačkou.

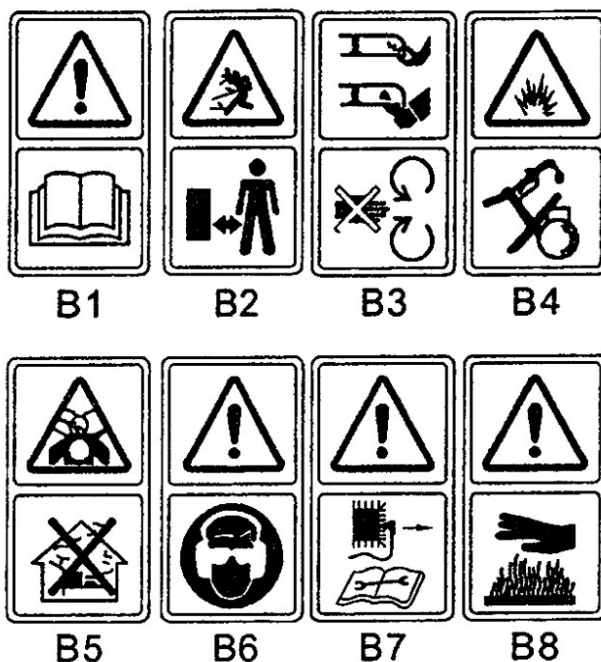
**2. SYMBOLY OZNAČENÉ NA PRODUKTE**

Obr. 2A



- B.1 Prečítajte si pokyny pre obsluhu.
- B.2 Udržujte okoloidúcich mimo dosahu.
- B.3 Venujte väčšiu pozornosť rukám a nohám operátora, aby ste predišli zraneniu.
- B.4 Palivo je horľavé, držte oheň mimo dosahu.  
Nedopĺňajte palivo, keď je stroj v chode.
- B.5 Toxické výpary.  
Nepoužívajte vo vnútri.
- B.6 Pri kosení používajte ochranné okuliare a štipule do uší, aby ste sa chránili.
- B.7 Pri opravách prosím vezmite zapalovaciu sviečku a opravte ju podľa pracovné inštrukcie.
- B.8 Pozor: Motor je horúci.



Obr. 2B

**Obrázok 2B:** Bezpečnostný štítok na kosačke na trávu: UDRŽUJTE RUKY A NOHY MIMO DOSAHU

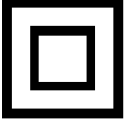
## NABÍJAČKA BATÉRIE - VYSVETLENIE SYMBOLOV A PIKTOGRAMOV

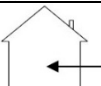
Symbol / piktogram	Vysvetlenie
	Výrobok je v súlade s príslušnými smernicami ES
	Symbol pre triedu II
	Značka na označenie pre separovaný zber elektrických a elektronických zariadení
	Určené iba na vnútorné použitie

### 3. VŠEOBECNÉ BEZPEČNOSTNÉ PRAVIDLÁ



**VAROVANIE:** Pri používaní benzínového náradia by sa mali vždy dodržiavať základné bezpečnostné opatrenia vrátane nasledujúcich, aby sa znížilo riziko vážneho zranenia osôb a/alebo poškodenia jednotky.

Pred použitím tohto produktu si prečítajte všetky tieto pokyny a uschovajte si ich pre budúce použitie.

#### Školenie

- Prečítajte si pozorne pokyny. Zoznámte sa s ovládacími prvkami a správnym používaním zariadenia.
- Nikdy nedovoľte deťom alebo neskuseným osobám používať kosačku. Miestne predpisy môžu obmedziť vek obsluhy zariadenia.
- Nikdy nekoste, ak sú v blízkosti ľudia, najmä deti alebo domáce zvieratá.
- Vezmite prosím na vedomie, že prevádzkovateľ alebo užívateľ je zodpovedný za nehody, ktoré sa stanú iným osobám alebo ich majetku.

#### Príprava

- Pri kosení vždy noste pevnú obuv a dlhé nohavice. Neobsluhujte zariadenie naboso alebo pokiaľ máte na sebe otvorené sandále.
- Dôkladne skontrolujte oblasť, kde sa bude zariadenie používať, a odstráňte všetky predmety, ktoré môžu byť strojom odmrštené.
- **VAROVANIE:** Benzín je veľmi horľavý.
  - palivo skladujte v nádobách špeciálne určených na tento účel.
  - doplňujte palivo vonku a pri doplňovaní paliva nefajčite.
  - doplňte palivo pred naštartovaním motora. Nikdy nesnímajte viečko palivovej nádrže a nedopĺňajte benzín, keď je motor v chode alebo keď je motor horúci.
  - pokiaľ dôjde k rozliatiu benzínu, nepokúšajte sa naštartovať motor, ale presuňte stroj preč z oblasti rozliatia a vyhňte sa akýmkoľvek zdrojom vznietenia, kým sa benzínové výpary neodparia.
  - bezpečne vymeniť všetky viečka palivovej nádrže.
- Vymeňte chybné tlmíče.
- Pred použitím vždy vizuálne skontrolujte, či nie sú nože, matice a príslušenstvo opotrebované alebo poškodené. Vymeňte šneky alebo poškodené čepele a skrutky v súpravách, aby ste zachovali rovnováhu.

#### Prevádzka

- Neprevádzkujte motor v uzavretom priestore, kde sa môžu hromadiť nebezpečné výpary oxidu uhoľnatého.
- Koste len za denného svetla alebo pri dobrom umelom osvetlení.
- Pokiaľ je to možné, vyvarujte sa prevádzky zariadenia na mokrej tráve.
- Na svahoch sa vždy uistite o svojej stabilite.
- Choďte, nikdy nebehajte.
- Pri rotačných kosačkách s kolesami sekajte naprieč svahom, nikdy nie hore a dole.
- Pri zmene smeru na svahoch buďte mimoriadne opatrní.
- Nekoste príliš strmé svahy.
- Pri cúvaní alebo ťahaní kosačky smerom k sebe buďte mimoriadne opatrní.

## POZNÁMKY

Toto zariadenie nie je určené na používanie osobami (vrátane detí) so zníženými fyzickými alebo duševnými schopnosťami alebo nedostatkom skúseností a znalostí, pokiaľ nie sú pod dozorom alebo nie sú poučené o používaní zariadenia osobou zodpovednou za ich bezpečnosť.

## 4. MONTÁŽ

### 4.1 SKLADACIA RUKOVÄŤ



Obr. 3A



Obr. 3B

1. Upevnite spodné rúkoväte do tela jednotky pomocou príslušného kľúča. (Obr. 3A)
2. Zdvihnutím dvoch zaistovacích pák uvoľníte hornú skladaciu rúkoväť. (Obr. 3B)
3. Zatvorte zaistovaciu páku, aby ste zaistili rúkoväte v pracovnej polohe.
4. Upravte napätie otáčaním poistnej matice pomocou príslušného kľúča.

### 4.2 MONTÁŽ A DEMONTÁŽ VRECKA NA TRÁVU

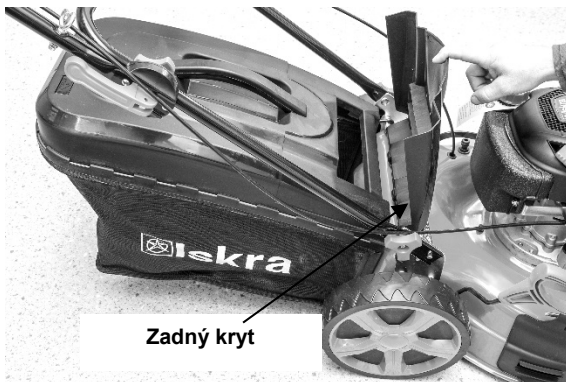

Obr. 4A



Obr. 4B

1. Montáž: Zdvihnute zadný kryt a pripevníte vak na trávu na zadnú časť kosačky (Obr. 4A, Obr. 4B).

Spôsob vyberania vrečka na trávu sa môže líšiť model od modelu.

2. Demontáž: uchopte a zdvihnite zadný kryt, vyberte vrecko na trávu.

### 4.3 ŠTARTOVACIA RUKOVÄŤ

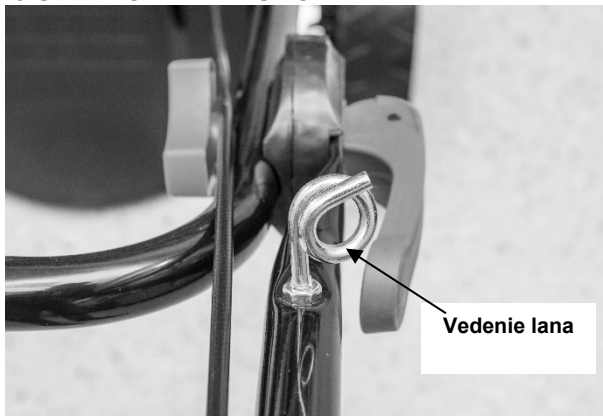

Obrázok 5



Obrázok 5A

Posuňte rukoväť štartéra smerom od motora smerom k vedeniu lana. (obr. 5)

### 5.3 v 1

Tieto kosačky na trávnu možno dodatočne vybaviť z bežnej funkcie v závislosti od účelu použitia: Od kosačky na trávnu so zadným vyhadzovaním až po:

1. mulčovacia kosačka alebo ako
2. kosačka s bočným vyhadzovaním

#### Čo je mulčovanie?

Pri mulčovaní sa tráva v jednom pracovnom kroku pokosí, potom nadrobno poseká a vráti na trávnatý pás ako prírodné hnojivo.

Rady pre mulčovacie kosenie:

- Pravidelné vyhadzovanie von maximálne 2 cm od 6 cm do 4 cm výšky trávy
- Používajte ostrý kosiaci nôž – nekoste mokrá trávnu
- Nastavte max. rýchlosť motora
- Pohybujte sa iba pracovnou rýchlosťou
- Pravidelne čistite mulčovací klin, vnútornú stranu krytu a žací nôž

#### Začiatok prevádzky

**JEDEN:** Príslušenstvo pre mulčovacie kosačky



**VAROVANIE:** Len so zastaveným motorom a stojacou frézou.



Obr. 7A



Obr. 7B

1. Zdvihnite zadný kryt, vyberte vak na trávnu. (obr. 7A)
2. Zatlačte mulčovací kolík do krytu. Zasuňte mulčovací kolík do otvoru v kryte. (obr. 7B)
3. Znova zatvorte zadný kryt.

## DVA: Nastavenie pre bočné vyhadzovanie



**VAROVANIE:** Len so zastaveným motorom a stojacou frézou.



Obr. 8A



Obr. 8B

1. Zdvihnite zadný kryt, vyberte vrečko na trávku.
2. Namontujte vyhadzovací kanál.
3. Zdvihnite bočnú klapku pre bočné vyhadzovanie. (obr. 8A)
4. Namontujte vyhadzovacie vedenie pre bočné vyhadzovanie na podporu: kolík bočnej klapky. (obr. 8A)
5. Spustíte bočnú klapku - klapka leží **na** vyhadzovacom kanáli. (obr. 8B)

### TRI: Kosenie s vrečkom na trávku

1. Ak chcete kosiť pomocou zberného vrečka na trávku, odstráňte mulčovací klin a vyhadzovací kanál pre bočné vyhadzovanie a namontujte zberné vrečko na trávku.
2. Vybratie mulčovacieho klinu.
  - Zdvihnite zadný kryt a vyberte mulčovací klin.
  - Demontáž vyhadzovacieho vedenia pre bočné vyhadzovanie.



**VAROVANIE:** Len so zastaveným motorom a stojacou frézou.

3. Zdvihnite bočnú klapku a vyberte vyhadzovací kanál.
  - Bočná klapka automaticky uzavrie vyhadzovací otvor na ktyte pomocou sily pružiny.
  - Pravidelne čistíte bočnú klapku a vyhadzovací otvor od zvyškov trávy a uviaznutých nečistôt.



**VAROVANIE:** Len so zastaveným motorom a stojacou frézou.

## 6. NÁVOD NA POUŽITIE

### 6.1 PRED ZAČIATKOM

Pridajte benzín a olej do motora, ako je popísané v samostatnej časti pokyny k motoru dodané s vašou kosačkou. Pozorne si prečítajte pokyny.

**VAROVANIE:** nikdy nedopĺňajte palivo v uzavretých miestnostiach, pri bežiacom motore alebo pokiaľ motor nevychladne aspoň 15 minút po prevádzke.

### 6.2 NAŠARTOVANIE MOTORA A ZAPOJENIE NOŽA



Obrázok 9A



Obrázok 9B

1. Jednotka je vybavená gumovým štítom na konci zapaľovacej sviečky, uistite sa, že kovová slučka na konci kábla zapaľovacej sviečky (vo vnútri gumového štítu) je bezpečne upevnená cez kovový hrot zapaľovacej sviečky.

2. Obr. 9A

Pri štartovaní studeného motora stlačte 1-3 krát palivové čerpadlo. Pri štartovaní teplého motora stlačte čerpadlo iba raz.

3. Postavte sa za jednotku, uchopte dorazovú rukoväť a pritlačte ju k hornej rukoväti, ako je znázornené na obr. 9B.

4. Stlačte dorazovú rukoväť ako je znázornené na obr. 9B, a rýchlo vyťahnite rukoväť štartéra. Po naštartovaní motora ho pomaly vráťte do otvoru na vedenie lana. Uvoľnením ovládacej páky zastavenia zastavíte motor a nôž.

5. Pohybom páčky sýtiča dopredu alebo dozadu upravte rýchlosť stroja.

### Postup štartovania pre HG51SMH-RV170-E s elektrickým zapaľovaním:

Krok 1: Najprv stlačte a podržte páčku ZAPNUTO/ VYPNUTÝO motora

Krok 2: Stlačením tlačidla ŠTART naštartujte motor

3. S kosačkou je dodávaný aj adaptér na nabíjanie akumulátora, ktorý slúži na elektrické zapaľovanie. Batéria dosiahne 100 % kapacity po 5 hodinách nabíjania a umožňuje tak 80 až 100 štartov kosačky.

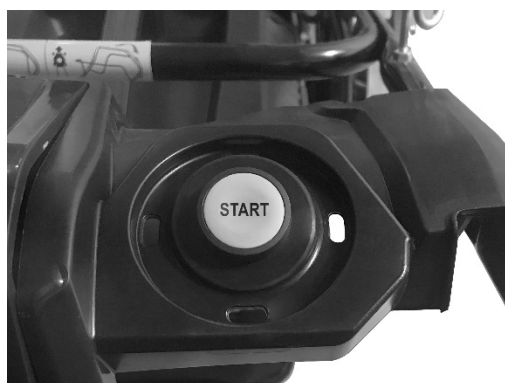

Obrázok 9C





Obrázok 9D

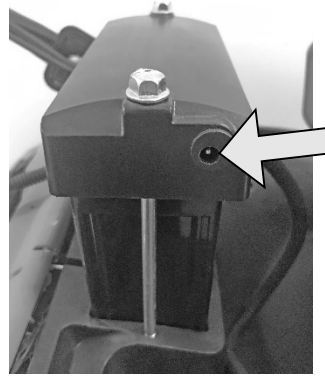

Obrázok 9E

### 6.3 PREVÁDZKOVÉ POSTUPY

Počas prevádzky držte dorazovú rukoväť pevne oboma rukami.



**Poznámka:** Počas prevádzky sa po uvoľnení rukoväte zastaví motor a kosačka prestane fungovať.

### 6.4 ZASTAVENIE MOTORA



**VAROVANIE:** Nože sa otáča ešte niekoľko sekúnd po vypnutí motora.

1. Uvoľnením zastavovacej páky zastavíte motor a nože.
2. Odpojte a uzemnite kábel zapalovacej sviečky, podľa pokynov v samostatnej príručke motora, aby ste zabránili náhodnému spusteniu, keď je zariadenie bez dozoru.

### 6.5 PRIPOJENIE PRE AUTOMATICKÝ POHYB

Uchopte ovládaciu rukoväť samojazdu, kosačka sa automaticky pohne dopredu rýchlosťou cca 1m/s, uvoľníte páku samojazdu a kosačka sa zastaví.



**VAROVANIE:** Vaša kosačka je určená na kosenie bežnej trávy v obytných oblastiach, ktorej výška nepresahuje 250 mm. Nepokúšajte sa kosiť neobvykle vysokú, suchú alebo mokrá trávu (napr. pastviny) alebo hromady suchého lístia. Nečistoty sa môžu hromadiť na krytoch kosačky alebo prísť do kontaktu s výfukovým potrubím čo predstavuje potenciálne nebezpečenstvo požiaru.

### 6.6 PRE NAJLEPŠIE VÝSLEDKY PRI MULČOVANÍ

Vyčistite trávnik od nečistôt. Uistite sa, že sa na trávniku nenachádzajú kamene, palice, drôty alebo iné cudzie predmety, ktoré by mohla kosačka náhodne vymrštiť akýmkoľvek smerom a spôsobiť vážne zranenie obsluhy a iným osobám, ako aj škody na majetku a okolitých predmetoch. Nekoste mokrá trávu. Pre efektívne mulčovanie nekoste mokrá trávu, pretože má tendenciu sa lepiť na spodnú stranu a zabraňuje tak správne mulčovaniu pokosenej trávy. Nesekejte viac ako 1/3 dĺžky trávy. Odporúčané kosenie na mulčovanie je 1/3 dĺžky trávy. Aby sa pokosená tráva rovnomerne rozprestierala po trávniku, bude nutné upraviť rýchlosť kosačky. Pre obzvlášť ťažké kosenie v hustej trávě môže byť nutné použiť niektoré z najnižších rýchlostí, aby ste získali dobre pokosenú a mulčovanú trávu. Pri mulčovaní vysokej trávy možno budete musieť pokosiť trávnik dvakrát, znížiť výšku noža o ďalšie 1/3 dĺžky pri druhom kosení a možno kosiť inú dráhu ako prvýkrát. Prekrývanie kosenia v každom prejazde vám tiež pomôže vyčistiť všetky nerovnosti, ktoré mohli na trávniku zostať. Kosačka by mala byť vždy prevádzkovaná na plný plyn, aby sa dosiahlo najlepšie kosenie a najúčinnejšie mulčovanie. Vyčistite spodnú stranu krytu. Uistite sa, že ste po každom použití očistili spodnú stranu krytu, aby ste zabránili hromadeniu trávy, čo môže viesť k nesprávne mulčovaniu.

**Mulčovanie listov:** Mulčovanie listov môže byť tiež prospešné pre váš trávnik. Pri mulčovaní lístia sa uistite, že je suché a neleží na trávniku príliš husto. Pred mulčovaním nečakajte, až zo stromov opadne všetko lístie.



**VAROVANIE:** Ak narazíte na cudzí predmet, zastavte motor. Pred opätovným spustením a prevádzkou kosačky odstráňte kábel zo zapaľovacej sviečky, dôkladne skontrolujte kosačku, či nie je poškodená a opravte poškodenie. Rozsiahle vibrácie kosačky počas prevádzky sú znakom poškodenia. Jednotka by mala byť okamžite skontrolovaná a opravená.

### 6.7 VRECKO NA TRÁVU



Vyprázdnite a vyčistite vrečko, uistite sa, že je čisté a uistite sa, že sieťovina je priedušná.

Obr. 10

### 6.8 KRYT

Spodná časť krytu kosačky by sa mala čistiť po každom použití, aby sa predišlo nahromadeniu pokosenej trávy, lístia a nečistôt. Usadzovanie týchto nečistôt povedie ku hrdzi a korózii a môže brániť správne mulčovaniu. Kryt môžete vyčistiť naklonením kosačky a jej vyčistením pomocou vhodného nástroja (uistite sa, že je odpojený kábel zapaľovacej sviečky).

### 6.9 NÁVOD NA NASTAVENIE VÝŠKY



**VAROVANIE:** V žiadnom prípade nevykonávajte žiadne úpravy na kosačke bez predchádzajúceho zastavenia motora a odpojenia kábla zapaľovacej sviečky.



**VAROVANIE:** Pred zmenou výšky kosenia zastavte kosačku a odpojte kábel zapaľovacej sviečky.



Obr. 11

VAŠA KOSAČKA JE VYBAVENÁ CENTRÁLNOU PÁKOU NASTAVENIA VÝŠKY, KTORÁ PONÚKA 8 RÔZNYCH VÝŠKOVÝCH POZÍCIÍ.

1. Pred zmenou výšky kosenia zastavte kosačku a odpojte kábel zapaľovacej sviečky.
2. Centrálna páka nastavenia výšky vám ponúka 8 rôznych výškových polôh.
3. Pre zmenu výšky kosenia stlačte páku smerom ku kolesám nahor alebo nadol do príslušnej výšky. (Obr.11) Všetky kolesá budú v rovnakej výške kosenia.

## 7. POKYNY PRE ÚDRŽBU

**ZAPAĽOVACIA SVIEČKA:** Používajte iba originálnu náhradnú zapaľovaciu sviečku. Pre dosiahnutie najlepších výsledkov vymeňte zapaľovaciu sviečku každých 100 hodín používania.

## 8. NÁVOD NA MAZANIE

**UPOZORNENIE:** PRED SERVISOM ODPOJTE ZAPAĽOVACIE SVIEČKU



1. KOLESÁ - Namažte guľkové ložiská v každom kolese aspoň raz za sezónu ľahkým olejom.
2. MOTOR - Pokyny na mazanie nájdete v príručke k motoru.
3. OVLÁDANIE NOŽA- Minimálne raz za sezónu namažte hriadele na ovládačoch nožov a brzdové lanko ľahkým olejom. Ovládanie noža musí voľne fungovať v oboch smeroch.

## 9. ČISTENIE

**UPOZORNENIE:** Neumývajte motor hadicou. Voda môže poškodiť motor alebo kontaminovať palivový systém.



1. Otrite kryt suchou handričkou.
2. Umyte spodnú stranu krytu hadicou a nakloňte kosačku tak, aby bola zapaľovacia sviečka na hornej strane.

### 9.1 FILTER VZDUCHU MOTORA



**UPOZORNENIE:** Nedovoľte, aby nečistoty alebo prach upchali vložku huby vzduchového filtra.

Vzduchový filter by mal byť servisovaný (vyčistený) po 25 hodinách normálneho kosenia. Pokiaľ je kosačka používaná v suchých prašných podmienkach, je potrebné pravidelne udržiavať hubový prvok.

#### ČISTENIE VZDUCHOVÉHO FILTRA

1. Odstráňte skrutku. Stlačte dole dve úchytky na vrchu krytu filtra. Odstráňte kryt.
2. Umyte filtračnú vložku v mydlovej vode. **NEPOUŽÍVAJTE BENZÍN!**
3. Vzduchom vysušte filtračný prvok.
4. Vysušte filter na vzduchu.
5. Naneste niekoľko kvapiek oleja SAE30 na hubku filtra a pevne ju vytlačte, aby ste odstránili prebytočný olej.
6. Namontujte späť filter.



**POZNÁMKA:** Vymeňte filter, ak je poškodený, roztrhnutý alebo ho nemožno vyčistiť.



Obr. 12A

## 9.2 REZNÁ ČEPEL'



**UPOZORNENIE:** Pred prácou na nožoch nezabudnite odpojiť a uzemniť kábel zapalovacej sviečky, aby ste predišli náhodnému naštartovaniu motora. Chráňte si ruky silnými rukavicami alebo handričkou na uchopenie čepele.

Nakloňte kosačku, ako je popísané v samostatnom návode k motoru. Odstráňte šesťhrannú maticu a podložku zaisťujúcu čepeľ a adaptér čepele ku kľukovému hriadeľu.

Demontujte nôž a adaptér z kľukového hriadeľa.



**VAROVANIE:** Pravidelne kontrolujte, či adaptér čepele nie je prasknutý, najmä ak narazíte na cudzí predmet. V prípade potreby vymeňte.

Pre dosiahnutie najlepších výsledkov by mala byť čepeľ ostrá. Čepeľ možno prebrúsiť tak, že ju odstránite a ostrie zabrúsíte alebo opilujete tak, aby sa čo najviac približovalo k pôvodnému úkosu. Je mimoriadne dôležité, aby bola každá rezná hrana rovnako brúsená, aby sa predišlo nevyváženosti čepele. Nesprávne vyváženie noža bude mať za následok nadmerné vibrácie, ktoré môžu spôsobiť poškodenie motora a kosačky. Po nabrúsení čepele dôkladne vyvážite. Vyváženie čepele možno otestovať jej vyvážením na skrutkovači okolo hriadeľa. Odstráňte kov z ľažkej strany, kým sa nevyváži rovnomerne.

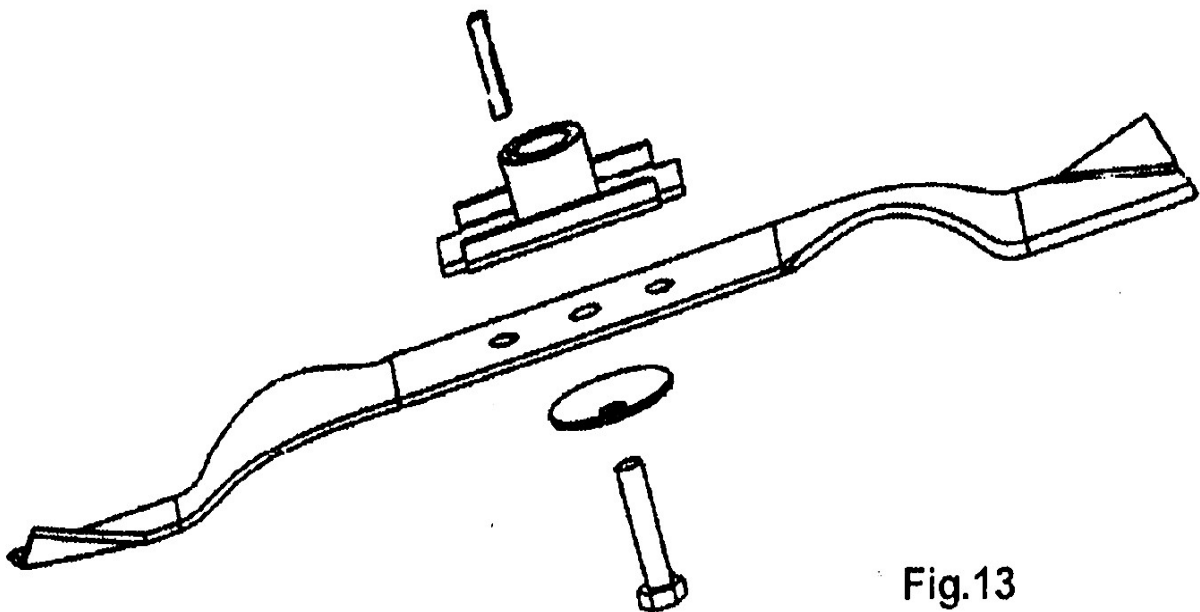

Fig.13

Pred opätovnou montážou noža a adaptéra do kosačky namažte kľukový hriadeľ motora a vnútorný povrch adaptéra ľahkým olejom. Umiestnite adaptér na kľukový hriadeľ s "hviezdou" smerom od motora. Pozrite obrázok 13. Nastavte čepeľ tak, aby číslo dielu bolo na opačnej strane adaptéra.

Vyrovajte podložku cez čepeľ a vložte šesťhrannú maticu a utiahnite ju na nižšie vyznačený moment.

## 9.3 KRÚTIACI MOMENT INŠTALÁCIE NOŽE

Stredová skrutka 40Nm.min, 54Nm.max. na zaistenie bezpečnej prevádzky vašej jednotky. VŠETKY skrutky a matice by mali byť pravidelne kontrolované na správne utiahnutie. Po dlhšom používaní, najmä na piesočnatej pôde, bude čepeľ vyčnievať a stratí svoju pôvodnú ostrosť. Účinnosť kosenia sa zníži a nôž by mal byť vymenený iba za schválený originálny náhradný nôž. Za prípadné škody spôsobené nevyváženým nožom nenesie výrobca zodpovednosť.

Pri výmene kotúča musíte použiť pôvodný typ vyznačený na kotúči (pre objednanie kotúča kontaktujte miestneho distribútora alebo zavolajte našu spoločnosť).



**VAROVANIE:** Nedotýkajte sa čepele, keď sa otáča.

## 9.4 MOTOR

Pokyny na údržbu motora nájdete v konkrétnych pokynoch k motoru. Motorový olej udržiajte podľa pokynov v špecifických pokynoch pre motor pribalených k vašej jednotke.

Prečítajte si pozorne pokyny a dodržujte ich.

Za normálnych podmienok vykonávajte údržbu vzduchového filtra, ako je popísané v špecifických pokynoch k motoru.

V extrémne prašných podmienkach čistite každých niekoľko hodín. Zlý výkon motora a dusenia sú obvykle známkou potreby servisu vzduchového filtra.

Ak chcete vykonať servis vzduchového filtra, pozrite si samostatnú príručku motora pribalenu k vašej jednotke.

Zapaľovacia sviečka by mala byť vyčistená a nastavená drážka raz za sezónu. Výmena zapaľovacej sviečky sa odporúča na začiatku každej sezóny kosenia; správny typ zapaľovacej sviečky a špecifikácia slotu nájdete v príručke k motoru.

Motor pravidelne čistite handričkou alebo kefou. Udržujte chladiaci systém (skriňu ventilátora) v čistote, aby bola umožnená dobrá cirkulácia vzduchu, ktorá je nevyhnutná pre chod motora a jeho dlhú životnosť. Nezabudnite odstrániť trávu, nečistoty a horľavé nečistoty z okolia tlmiča výfuku.

## 10. POKYNY NA SKLADOVANIE (MIMO SEZÓNU)

Na prípravu kosačky na uskladnenie je potrebné vykonať nasledujúce kroky.

1. Po poslednom kosení v sezóne spotrebujte všetko palivo v nádrži.
2. Dôkladne vyčistite a namažte kosačku, ako je popísané v pokynoch pre mazanie.
3. Pokyny pre správne skladovanie motora nájdete v príručke k motoru.
4. Nôž kosačky jemne natrite mazivom na podvozky, aby ste zabránili hrdzaveniu.
5. Skladujte kosačku v suchej, čistej miestnosti.



### POZNÁMKA:

- Pri skladovaní akéhokoľvek elektrického náradia v nevetranej hale alebo sklade:
- Je potrebné dbať na to, aby bolo zariadenie odolné voči korózii. Pomocou ľahkého oleja alebo silikónu natrite zariadenie, najmä káble a všetky pohyblivé časti.
- Dávajte pozor, aby ste neohli alebo nepoškodili káble.
- Pokiaľ sa štartovacie lanko oddelí od vodidla rukoväte, odpojte a uzemnite kábel zapaľovacej sviečky, uvoľnite ovládaciu páku noža a pomaly vytiahnite štartovacie lanko z motora. Vložte štartovacie lanko do vodiaceho otvoru na rukoväti.

## SERVIS

Nechajte toto náradie opraviť kvalifikovaným servisným technikom, ktorý bude používať iba identické náhradné diely.

**Tým sa zaistí, že bude zachovaná elektrická bezpečnosť tohto nástroja.**

## DOPLŇUJÚCE INFORMÁCIE O HODNOTE VIBRACÍÍ

Deklarovaná celková hodnota vibrácií je meraná v súlade so štandardnými skúšobnými metódami a môže byť použitá na porovnanie s inými nástrojmi. Zvýraznenú celkovú hodnotu možno použiť pri predbežnom posúdení expozície.

## DODATOČNÉ VAROVANIE TÝKAJÚCE SA EMISIE VIBRACÍÍ

- Emisie vibrácií počas skutočného používania nástroja sa môžu líšiť od uvedenej celkovej hodnoty v závislosti od spôsobu použitia nástroja!
- Je nutné stanoviť bezpečnostné opatrenia na ochranu užívateľa na základe posúdenia expozície podľa skutočných podmienok použitia uvedeného náradia!

## 11. TECHNICKÉ DÁTA

Model	HG51SMH-RV170-E
Typ motora	RV170-S
Samohybný	Áno
Zdvihový objem motora	170,1 ccm (2,8 kW)
Šírka čepele	510 mm
Rýchlosť pri maximálnom výkone	2800/min-1
Kapacita palivovej nádrže	1,0 l
Kapacita olejovej nádrže	0,5 l
Čistá hmotnosť	34,5 kg
Celková hmotnosť	37,5 kg
Výška	25-75 mm
Nastavenia	8 úrovní
LpA (SPL) na strane užívateľa	84 dB(A); K=3dB(A)
LwA (hladina akustického výkonu)	98 dB(A)
Garantovaná hladina akustického výkonu LwA	98 dB(A)
Merané vibrácie	3,68 m/s <sup>2</sup> ; K = 1,5 m/s <sup>2</sup>

## NABÍJAČKA BATÉRIÍ

NÁZOV	MERNÁ JEDNOTKA	
Vstupné napätie	V (ac)	100-240; 50/60Hz / 10W
Výstupné napätie	V (dc)	12V / 500 mA / 6W max
Čas nabíjania	h (v hodinách)	5
Kapacita batérie	mAh	5000

## 12. ZÁRUKA

Na tento výrobok je v súlade s právnymi predpismi záruka 24 mesiacov a záručná doba je platná odo dňa kúpy prvým majiteľom.

Táto záruka sa vzťahuje na všetky chyby materiálu alebo výroby, nezahŕňa chyby spôsobené bežným opotrebovaním dielov, ako sú ložiská, kefy, káble, zástrčky alebo príslušenstvo, ako sú vŕtačky, vrtáky, pilové listy atď., poškodenie alebo chyby spôsobené nesprávnym zaobchádzaním, nehodami, prípadne zmeny ani náklady na dopravu.

Vyhradzujeme si právo odmietnuť požiadavky, pokiaľ nákup nie je možné overiť alebo ak je zrejmé, že produkt nebol riadne udržiavaný. (čisté vetracie štrbiny, pravidelne udržiavané uhlíkové kefy...)

Musíte si uschovať účtenku ako doklad o dátume nákupu.

Váš demontovaný nástroj musíte vrátiť predajcovi v prijateľne čistom stave, v pôvodnom plastovom kufríku, ak ste ho obdržali, spolu s dokladom o kúpe.

## 13. ŽIVOTNÉ PROSTREDIE

Ak je po dlhšom používaní prístroj potrebné vymeniť, nevyhadzujte ho do domového odpadu, ale zlikvidujte ho bezpečným spôsobom pre životné prostredie.

## 14. RIEŠENIE PROBLÉMOV

PROBLÉM	MOŽNÁ PRÍČINA	RIEŠENIE
Motor neštartuje.	Sýtič nie je v správnej polohe pre aktuálne podmienky.	Posuňte sýtič do správnej polohy
	Palivová nádrž je prázdna.	Naplňte nádrž palivom: viď NÁVOD K MOTORU
	Vzduchový filter je znečistený.	Vyčistite vzduchový filter: viď NÁVOD K MOTORU
	Zapaľovacia sviečka je uvoľnená.	Utiahnite zapaľovaciu sviečku momentom 25-30Nm.
	Kábel zapaľovacej sviečky uvoľnený alebo odpojený od zapaľovacej sviečky.	Pripojte kábel zapaľovacej sviečky k zapaľovacej sviečke.
	Slot zapaľovacej sviečky nie je správny.	Nastavte medzeru medzi elektródami na 0,7 až 0,8 mm.
	Zapaľovacia sviečka je chybná.	Namontujte novú zapaľovaciu sviečku so správnou medzerou: viď NÁVOD K MOTORU
	Karburátor je zaplavený palivom.	Vyberte filter a zatiahnite za štartovacie lanko, kým nebude karburátor čistý, potom nainštalujte filter.
Motor sa ťažko štartuje alebo stráca výkon.	Chybný modul zapaľovania.	Kontaktujte servis.
	Nečistota, voda alebo staré palivo v nádrži.	Vypustite palivo a vyčistite nádrž. Naplňte nádrž čistým, čerstvým palivom
	Odvzdušňovací otvor na uzávere palivovej nádrže je upchatý.	Vyčistite alebo vymeňte kryt nádrže.
Motor pracuje nepravidelne.	Vzduchový filter je znečistený.	Vyčistite vzduchový filter:
	Zapaľovacia sviečka je chybná.	Namontujte novú zapaľovaciu sviečku so správnou medzerou: viď NÁVOD K MOTORU
	Slot zapaľovacej sviečky nie je správny.	Nastavte medzeru medzi elektródami na 0,7 až 0,8 mm.
Motor zle beží na voľnobeh.	Vzduchový filter je znečistený.	Vyčistite vzduchový filter: pozri NÁVOD K MOTORU
	Vzduchové štrbiny v kryte motora sú zablokované.	Odstráňte nečistoty zo slotu.
	Chladiace rebrá a vzduchové kanály pod ventilátorom motora sú zablokované.	Odstráňte nečistoty z chladiacich rebier a kanálikov.
Motor preskakuje pri vysokých otáčkach.	Medzera medzi elektródami zapaľovacej sviečky je príliš veľká.	Nastavte medzeru medzi elektródami na 0,7 až 0,8 mm.
Motor sa prehrieva.	Prúd chladiaceho vzduchu je zablokovaný.	Odstráňte všetky nečistoty zo štrbín v skrini, z krytu ventilátora a zo vzduchových kanálov.
Motor abnormálne vibruje.	Chybná zapaľovacia sviečka.	Namontujte pôvodnú zapaľovaciu sviečku a chladiace rebrá na motor.
	Súprava čepelí je uvoľnená.	Utiahnite nože
	Súprava čepelí je nevyvážená	Vyvážite lopatky.

## POKYNY PRE VYBRATIE VSTAVANEJ BATÉRIE



### Len pre krajiny EÚ:

Podľa smernice 2012/19/EU a smernice 2006/66/ES sa už nepoužívané elektrické náradie a poškodené alebo opotrebované akumulátory/klasické batérie musia zbierať oddelene a recyklovať spôsobom šetrným k životnému prostrediu.

## Vybratie nabíjateľných / bežných batérií:

Zabudované dobijacie batérie môže vybrať iba kvalifikovaný personál alebo používateľ za účelom likvidácie odpadu.

### Otvorenie krytu môže poškodiť kosačku!

Ak chcete vybrať batériu z kosačky na trávnu, nechajte ju bežať, kým sa batéria úplne nevybijie. Ak chcete vybrať batériu, odskrutkujte skrutky z puzdra a vyberte puzdro. Aby ste predišli skratu, oddelíte svorky jeden po druhom od batérie a nakoniec izolujete póly. Aj keď je batéria úplne vybitá, stále je v nej nejaké napätie, ktoré sa môže uvoľniť v prípade skratu.

#### Postup vybratia batérie:

1. Pomocou vhodného kľúča uvoľnite skrutky na kryte a odstráňte ho. (Obrázok 1)
2. Odstráňte kryt a nájdite pripojenia (zobrazené na obrázku). (Obrázok 2)
3. Odskrutkujte vodiče označené + a - pomocou vhodného kľúča, aby ste vybrali batériu. (Obrázok 3)



Obrázok 1

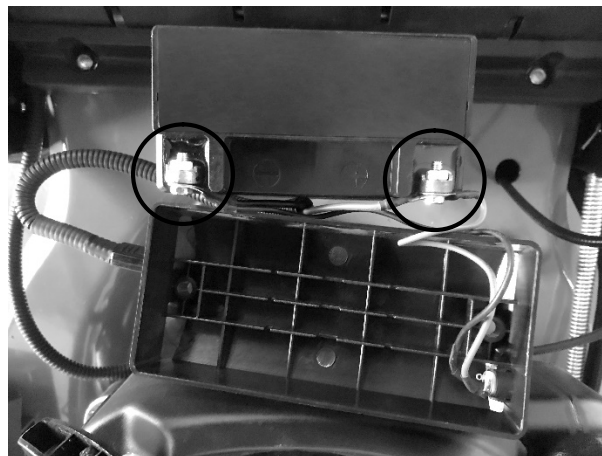

Obrázok 2

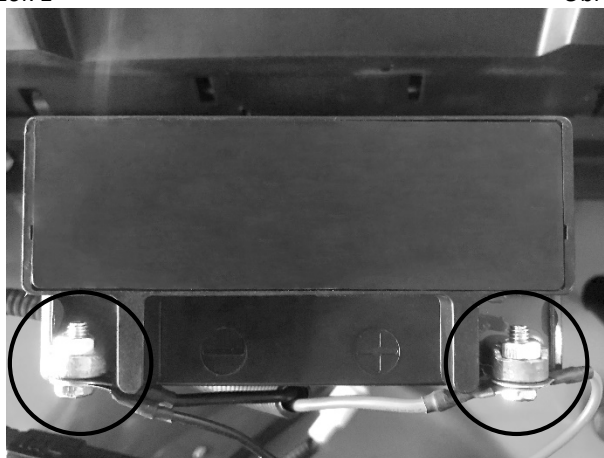

Obrázok 3



**NÁVOD NA POUŽITIE MOTORA**
**Časti motora**

1. Kryt motora
2. Zapaľovacia sviečka
3. Tlmič výfuku
4. Rukoväť štartéra
5. Uzáver palivovej nádrže
6. Kryt vzduchového filtra
7. Kryt valca
8. Ovládací tyč hladiny oleja
9. Otvor pre plnenie oleja

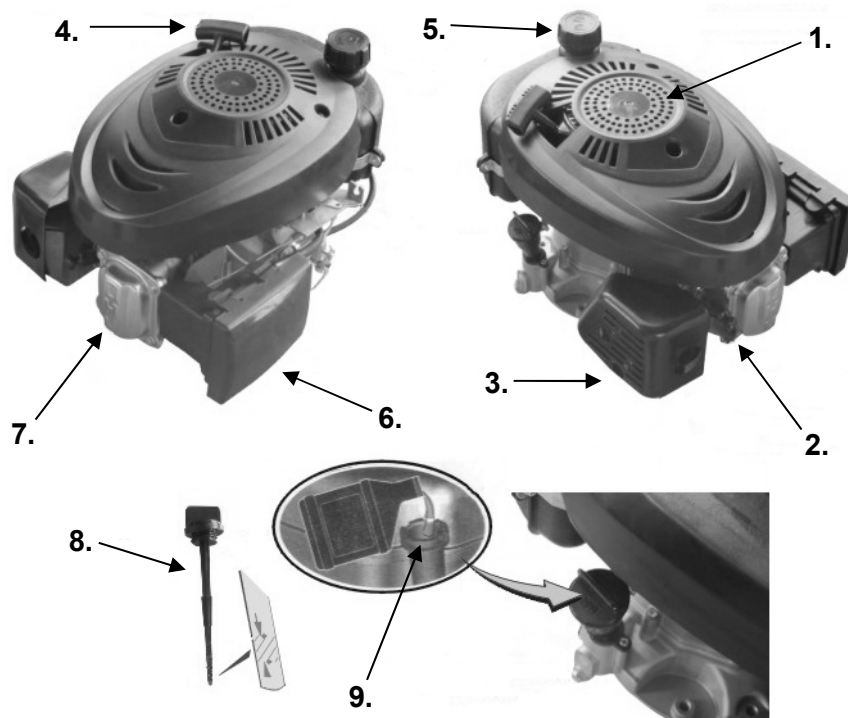
**BEZPEČNOSTNÉ SYMBOLY NA OVLÁDANIE**

**Bezpečnostné opatrenia****PRED NAŠTARTOVANÍM MOTORA**

- Prečítajte si všetky pokyny na obsluhu a údržbu A pokyny pre zariadenie, ktoré poháňa tento motor.
- Nedodržanie pokynov môže mať za následok vážne zranenie alebo smrť.

**POKYNY PRE PREVÁDZKU A BEZPEČNOSTNÉ ÚDAJE:**

- Oboznámia vás s nebezpečenstvami spojenými s motormi.
- Informujú vás o rizikách úrazov spojených s týmito nebezpečenstvami a
- Naučia vás, ako sa vyhnúť alebo znížiť riziko zranenia.



Bezpečnostný výstražný symbol sa používa na označenie bezpečnostných informácií o nebezpečenstvách, ktoré by mohli spôsobiť zranenie osôb.

Signálne slovo (**NEBEZPEČENSTVO, VAROVANIE alebo UPOZORNENIE**) sa používa s výstražným symbolom, aby vás upozornilo na pravdepodobnosť a potenciálnu závažnosť zranenia. Okrem toho sa na označenie druhu nebezpečenstva môže použiť symbol nebezpečenstva.



**NEBEZPEČENSTVO** označuje riziko, ktoré, ak sa mu nevyhnete, spôsobí smrť alebo vážne zranenie.



**VAROVANIE** varuje pred nebezpečenstvom, ktoré, pokiaľ sa mu nevyhnete, spôsobí smrť alebo vážne zranenie.



**UPOZORNENIE** varuje pred nebezpečenstvom, ktoré, pokiaľ sa mu nevyhnete, spôsobí smrť alebo vážne zranenie.

**POZOR** pri používaní bez varovného symbolu varuje pred situáciou, ktorá môže spôsobiť poškodenie produktu.

**VAROVANIE**

Benzín a jeho výpary sú mimoriadne horľavé a výbušné. Požiar alebo výbuch môže spôsobiť vážne popáleniny alebo smrť.

**PRI DOPLŇOVANÍ PALIVA**

- Pred sňatím uzáveru palivovej nádrže vypnite motor a nechajte ho aspoň 2 minúty vychladnúť.
- Palivovú nádrž plňte vonku alebo v dobre vetranom priestore.
- Nepreplňujte palivovú nádrž. Naplňte ju približne 2,5 až 1,2 cm pod hornú časť hrdla, aby sa palivo rozťahlo.
- Udržujte benzín v dostatočnej vzdialenosti od zdrojov iskier, otvoreného ohňa, pilotných svetiel, tepla a iných zdrojov vznietenia.
- Skontrolujte prípadné netesnosti v palivovom potrubí, uzávere nádrže a spojoch. V prípade potreby ich vymeňte.

**PRI ŠTARTOVANÍ MOTORA**

- Skontrolujte, či sú zapaľovacie sviečky, tlmič výfuku, uzáver palivovej nádrže a vzduchový filter na svojom mieste.
- Neštartujte motor, pokiaľ nie je nainštalovaná zapaľovacia sviečka.
- Ak je motor zaplavený palivom, počkajte, kým sa palivo nevyparí, a až potom naštartujte motor.
- Ak je motor zahliedený, dajte štlmič do polohy OPEN/RUN, páku plynu do polohy FAST a zatiahnite, kým motor nenaskočí.

**POČAS PREVÁDZKY ZARIADENIA**

- Nenakláňajte motor alebo zariadenie pod uhlom, ktorý by mohol spôsobiť rozliatie benzínu.
- Na zastavenie motora nepoužívajte kryt tlmiča karburátora.

**PRI PREPRAVE ZARIADENIA**

- Prepravujte s PRÁZDNOU palivovou nádržou alebo s UZAVRETÝM uzatváracím ventilom paliva.

**USKLADNENIE PLYNU ALEBO PALIVA V NÁDRŽI NA PALIVO NA ZARIADENÍ**

Uchovávajúte mimo dosahu otvoreného ohňa, kachlí, ohrievačov vody alebo iných spotrebičov, ktoré majú zapaľovacie svetlo alebo iný zdroj vznietenia, pretože môžu zapáliť výpary paliva.

**VAROVANIE**

Počas štartovania motora môže dôjsť k iskreniu. Iskrenie môže zapáliť horľavé plyny v blízkosti. Môže to viesť k výbuchu alebo požiaru.



- Ak v oblasti uniká zemný plyn alebo skvapalnená nafta, neštartujte motor.
- Nepoužívajte štartovacie kvapaliny pod tlakom, pretože výpary sú horľavé.

**VAROVANIE**

Motory vypúšťajú oxid uhoľnatý, jedovatý plyn bez zápachu a farby. Vdychovanie oxidu uhoľnatého môže spôsobiť nevoľnosť, bezvedomie alebo smrť.



- Naštartujte motor a nechajte ho bežať vonku.
- Neštartujte motor ani ho nenechávajte bežať vo vnútri, ani keď sú dvere alebo okná otvorené.

**VAROVANIE**

Náhodné iskrenie môže spôsobiť požiar alebo úraz elektrickým prúdom. Neúmyselné spustenie spôsobí zamotanie, traumatickú amputáciu alebo zranenie.



Pred vykonávaním úprav alebo opráv:

- Odpojte kábel zapaľovacej sviečky a udržiavajte ho v dostatočnej vzdialenosti od zapaľovacej sviečky.
- Odpojte záporný pól batérie (len pri elektromotoroch).

**Počas iskrovej skúšky:**

- Používajte schválený tester zapaľovacích sviečok.
- Nekontrolujte zapaľovaciu sviečku, keď je odpojená.

**VAROVANIE**

Prevádzka motora produkuje teplo, časti motora, najmä tlmič výfuku, sa veľmi zahrievajú. Pri kontakte môže dôjsť k ťažkým popáleninám. Spáliteľný odpad, ako je lístie, tráva, krovie atď., sa môže vznietiť.



- Než sa ich dotknete, nechajte tlmič výfuku, valec motora a chladiace rebrá vychladnúť.
- Odstráňte horľavý materiál, ktorý sa hromadí v oblasti tlmiča výfuku a valca.

**VAROVANIE**

Rotujúce časti sa môžu dotýkať alebo zachytiť rukou, nohou, vlasov, odevu alebo príslušenstva. Môže dôjsť k traumatickej amputácii alebo vážnemu zraneniu.



- Ochrany musia byť inštalované počas prevádzky zariadenia.
- Dbajte na to, aby sa vaše ruky a nohy nedostali do kontaktu s rotujúcimi časťami.
- Zviažte dlhé vlasy a odstráňte šperky.

Nenoste voľné oblečenie, visiace popruhy alebo predmety, ktoré sa môžu zamotať.

**VAROVANIE**

Kvôli rýchlemu návratu pri ťahaní za štartovacie lanko (spätný ráz) pritiahnite ruku k motoru rýchlejšie, aby ste mohli ľahšie uvoľniť páku, inak si môžete zlomiť kosti, pomliaždeniny alebo výrony.



- Pri štartovaní motora pomaly zatiahnite za lanko, kým nepocítite odpor, a potom zatiahnite rýchlo.
- Pred naštartovaním motora odstráňte zo zariadenia/motora všetky vonkajšie záťažové prvky.
- Priamo pripojené integrálne časti zariadenia, ako sú lopatky, rotory, remenice, reťazové

kolesá

atď.,

musia

byť

dobre

zaistené.

## Odporúčania pre použitie oleja

Motory musia byť pred naštartovaním naplnené olejom. Nenaliievajte príliš veľa oleja!

Používajte vysokokvalitný čistiaci olej s označením „Na použitie API, SF, SG, SH, SJ“. **NEMIEŠAJTE OLEJ S BENZÍNOM.**

V závislosti od teploty, ktorú očakávate pri štartovaní motora pred ďalšou výmenou oleja, zvolte vhodný stupeň viskozity oleja SAE.

\*Vzduchom chladené motory sa zahrievajú viac ako motory automobilov. Použitie nesyntetických multiviskózných olejov (15W30, 15W40, 15W50 atď.) pri teplotách nad 40 C spôsobuje zvýšenú spotrebu oleja ako obvykle. Pokiaľ používate olej s viacerými viskozitami, často kontrolujte hladinu oleja.

\*\*Ak používate olej s označením SAE 30 pri teplotách pod 40 C, bude ťažšie naštartovať motor, čo môže spôsobiť poškodenie steny valca v dôsledku nedostatočného mazania.

**Skontrolujte hladinu oleja.**(Objem olejovej nádrže je cca 0,6 litra).

Umiestnite motor do vodorovnej polohy a vyčistite okolie otvoru na plnenie oleja.

Vytiahnite mierku oleja, utrite ju čistou handričkou, znovu ju vložte a zasuňte až na doraz. Potom vytiahnite mierku a skontrolujte hladinu oleja. Olej by mal byť na značke **FULL (MAX)**.

Ak je potrebný olej, pomaly ho pridávajte do otvoru (A). Pred naštartovaním motora pevne upevnite mierku oleja (B).

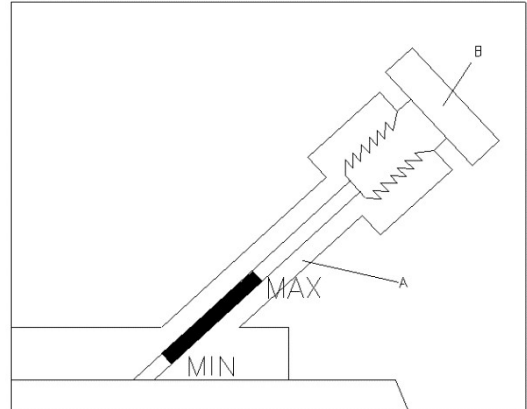

Nepriidávajte príliš veľa oleja. Nadmerné množstvo oleja môže spôsobiť:

1. dym,
2. ťažké zapalovanie,
3. znečistenie zapalovacej sviečky,
4. naolejovanie vzduchového filtra.

### Odporúčania ohľadom paliva

Používajte čistý, čerstvý, bezolovnatý, obyčajný benzín s minimálne 77 oktánmi. Nakúpte toľko paliva, aby ste ho mohli minúť za 30 dní. Pozrite si pokyny na skladovanie

### Skontrolujte hladinu paliva

Pred dopĺňovaním paliva nechajte motor aspoň 2 minúty vychladnúť.

Pred dopĺňovaním paliva najskôr očistite okolie plniaceho otvoru paliva. Potom odstráňte uzáver. Naplňte nádrž približne 2,5 cm pod spodný okraj hrdla, aby sa palivo rozptýlilo. Dávajte pozor, aby ste nádrž príliš nenaplnili.

### Štartovanie



**VŽDY DRŽTE RUKY A NOHY ĎALEJ OD POHYBLIVÝCH ČASTÍ ZARIADENIA.**

Nepoužívajte štartovaciu kvapalinu pod tlakom. Pary sú horľavé.

Motor štartujte, skladujte a dopĺňajte palivo na rovnom povrchu. Skontrolujte hladinu oleja.

Ak motor nenaštartuje do troch chodov, stlačte 3x gumové tlačidlo pumpy a potiahnite štartovacie lanko späť.

**Poznámka:** Ak sa motor zastavil z dôvodu nedostatku paliva, znovu naplňte palivo a stlačte 3x gumové tlačidlo pumpy. Vstrekovanie je zvyčajne zbytočné, ak reštartujete teplý motor. V chladnom počasí je potrebné niekedy vstrekovanie zopakovať.

### Zastavenie

Uvoľnite brzdovú páku ALEBO posuňte regulátor benzínu do polohy STOP.

### Údržba

Dodržiavajte predpísané intervaly týkajúce sa pracovného času alebo kalendárnych období, čo sa dialo predtým. Pri prevádzke za nepriaznivých podmienok je potrebné skrátiť servisné intervaly.

Aby ste predišli náhodnému spusteniu motora, pred začatím servisu vyberte kábel zapalovacej sviečky a uzemnite ho.



**VAROVANIE:** Ak musíte motor nakloniť kvôli preprave, kontrole alebo odstraňovaniu trávy, urobte to tak, aby strana motora so zapaľovacou sviečkou zostala v hornej polohe

Preprava alebo nakláňanie na stranu, kde je umiestnená zapaľovacia sviečka, môže spôsobiť:

1. dym,
2. ťažké zapaľovanie,
3. znečistenie zapaľovacej sviečky,
4. naolejovanie vzduchového filtra.

### Čistenie vzduchového filtra.

Vymeňte vzduchový filter, pokiaľ je veľmi znečistený alebo poškodený.

- Odskrutkujte skrutku.
- Opatrne vyberte vložku, aby sa do karburátora nedostali nečistoty.
- Demontujte a vyčistite všetky časti vzduchového filtra. Filter umyte tekutým čistiacim prostriedkom alebo vodou. Vyžmýkajte a osušte čistou handričkou.
- Umiestnite filter späť do ktytu.
- Namontujte vzduchový filter späť do karburátora pomocou skrutky.



### Olej

Olej

Pravidelne kontrolujte hladinu oleja.

Skontrolujte, či je hladina oleja správna. Kontrolujte každých 5 hodín alebo denne pred naštartovaním motora. Proces plnenia oleja je popísaný v kapitole odporúčania oleja.



### Výmena oleja.

Olej je nutné vymeniť po prvých 5 hodinách prevádzky. Olej sa mení, keď je motor ešte teplý. Naplňte nový olej odporúčanej viskozitnej triedy SAE.

Pred naklonením motora alebo zariadenia za účelom vypustenia oleja vypustíte benzín z nádrže spustením motora, kým sa nádrž nevyprázdni.

1. Vyberte zapaľovaciu sviečku a nalejte do valca asi 15 ml motorového oleja. Vymeňte zapaľovaciu sviečku a pomaly otáčajte hriadeľom motora, aby sa olej rovnomerne rozprestrel.
2. Odstráňte trávu a burinu z hlavy valcov a rebier hlavy valcov, pod chráničom prstov a okolo výfuku/konvertora.
3. Skladujte na čistom a suchom mieste, ale nie v blízkosti kachlí, otvoreného ohňa alebo kotlov a nie v blízkosti spotrebičov, ktoré môžu iskriť.

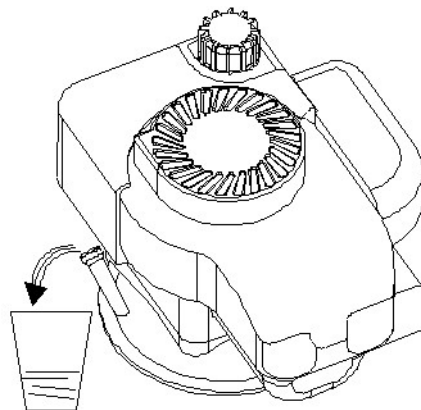

Ak vypúšťate oleje z hornej časti motora, zapaľovacie sviečky by mali smerovať nahor.

Ak vytiahnete vypúšťaciu zátku oleja pomocou štvorhranného nástavca, môžete vypustiť olej zo spodnej časti motora.

### Skladovanie

Pokiaľ sa motor nepoužíva dlhšie ako 30 dní, je potrebné palivo chrániť alebo odstrániť, aby sa v palivovom systéme alebo na dôležitých častiach karburátora nezačali hromadiť usadeniny.

Na ochranu motora odporúčame používať stabilizátor paliva. Zmiešajte stabilizátor s palivom v palivovej nádrži alebo skladovacej nádobe. Nechajte motor krátko bežať, aby stabilizátor pretiekol karburátorom. Motor a palivo je možné skladovať až 24 mesiacov.

Poznámka: Ak nepoužívate stabilizátor alebo ak zariadenie beží na palivo obsahujúce alkohol, teda zmes liehu a benzínu, odstráňte z nádrže všetko palivo a nechajte motor bežať, kým palivo nedôjde.

### Servis

Navštívte autorizovaný servis, ktorý je vybavený originálnym náradím a vyškolenými mechanikmi, ktorí vám poskytnú profesionálne opravy alebo servis všetkých motorov.

**Podmienky údržby****Servis zapaľovacej sviečky**

**NEKONTROLUJTE** prítomnosť iskry, pokiaľ zapaľovacia sviečka nie je nainštalovaná. Na kontrolu iskier použite tester zapaľovacích sviečok.



**NEŠTARTUJTE** motor, pokiaľ nie je nainštalovaná zapaľovacia sviečka.

Ak je motor naplnený palivom, zatlačte páčku plynu dovnútra

Poloha **FAST/Rychlo** a štartujte, kým motor nenaskočí.

Vzdialenosť medzi kontaktmi zapaľovacích sviečok musí byť 0,76 mm.

Zapaľovacie sviečky vymieňajte každých 100 hodín alebo každú sezónu, podľa toho, čo nastane skôr.

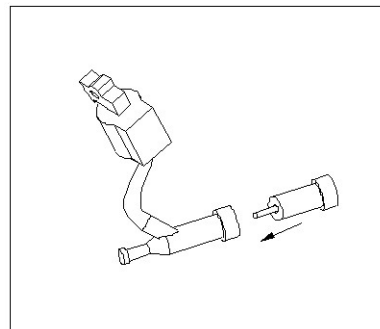
**Pravidelne čistite motor**

Pravidelne odstraňujte trávu a burinu z motora. Vyčistite chránič prstov. Nelejte na motor vodu za účelom jeho čistenia, pretože voda môže kontaminovať palivo. Čistite kefou alebo stlačeným vzduchom. Nahromadenie nečistôt okolo výfuku môže spôsobiť požiar. Pred každým použitím skontrolujte a vyčistite.



Vyčistite chladiaci systém. Tráva alebo burinu môžu upchať chladiaci systém motora, najmä pri dlhodobom kosení vysokej a suchej trávy. Vnútorné chladiace rebrá a povrchy môžu vyžadovať čistenie. Predídete tak prehriatiu a poškodeniu motora.

## PREHLÁSENIE O ZÁRUKU

Firma MarexTrade s. r. o., K Šeberáku 180/1, Praha 4 – Kunratice, Česká Republika týmto prehlásením o záruke uvádza, že:

- Zaručuje kvalitnú a bezchybnú prevádzku predmetných výrobkov v záručnej dobe, ktorá začína dodaním produktu spotrebiteľovi.
- Výrobok bude počas záručnej doby bezchybne fungovať, pokiaľ bude používaný v súlade s jeho účelom a návodom na použitie.
- Na žiadosť zákazníka, ak bude samozrejme podaná v záručnej dobe, sa postará o odstránenie závad a prípadných nedostatkov na výrobku na vlastné náklady, najneskôr do 30 dní odo dňa oznámenia závady. Túto lehotu je možné predĺžiť maximálne o 15 dní, pokiaľ bol predmetný výrobok už v minulosti opravovaný. Pokiaľ nebude výrobok opravený v uvedenej lehote, bude vymenený za identický, nový a bezchybný výrobok. Záručnú dobu predĺži o dobu opravy. Na vymenený tovar alebo na výmenu podstatnej časti tovaru za novú vystaví zákazníkovi nový záručný list.
- Poskytuje servis, údržbu, náhradné diely a príslušenstvo po dobu ďalších 3 rokov od uplynutia záručnej doby.
- Záruka platí na území Českej a Slovenskej republiky.

### ZÁRUČNÁ DOBA

Užitkové vlastnosti, prípadne bezchybná prevádzka výrobku sú garantované v záručnej dobe 24 mesiacov, ktorá začína plynúť dňom dodania výrobku spotrebiteľovi. V prípade použitia výrobku pre profesionálne alebo zárobkové účely, alebo pre účely nad rámec bežného použitia v domácnosti, alebo pokiaľ je produkt používaný osobou, ktorá nie je v súlade s platnými právnymi predpismi definovaná ako spotrebiteľ, je záručná doba 12 mesiacov. Všetky akumulátory / batérie majú záručnú dobu 12 mesiacov. Za stratený záručný list neručíme. Pokiaľ sa na výrobku nepreukáže reklamovaná vada, sme oprávnení účtovať vzniknuté diagnostické náklady.

**UPOZORNENIE: Záruka nekráti práva spotrebiteľa vyplývajúce zo zodpovednosti predávajúceho za vady výrobkov.**

### ZÁRUČNÉ PODMIENKY SU

- v prípade reklamácie je nutné predložiť vyplnený záručný list, originál nákupnej faktúry (alebo kópiu oboch);
- že výrobok nie je mechanicky poškodený;
- že s výrobkom nebolo manipulované neoprávnenou osobou;
- že zákazník (užívateľ) jednal a používal produkt v súlade s priloženým návodom;
- počas záručnej doby je autorizovaným servisným strediskom iba servis firmy MarexTrade s. r. o.;
- že záručné štítky a plomby nie sú poškodené alebo odstránené.

### UKONČENIE ZÁRUKY

Záručný servis sa nevzťahuje na diely podliehajúce opotrebeniu (žiarovky, vykurovacie telesá, vlákna, kefy elektromotora, opotrebené ozubené kolesá).

Záruka sa ďalej nevzťahuje na vady vzniknuté pri preprave a manipulácii po dodaní zákazníkovi, v dôsledku nesprávneho nastavenia, mechanickej vady (fyzické rozbitie), vady v dôsledku neodborného a nedbalého zaobchádzania s výrobkom, pri akomkoľvek neoprávnenom zásahu, pokiaľ k závade došlo v dôsledku použitia nevhodného spotrebného materiálu, alebo kvapalín, pokiaľ boli do výrobku inštalované neoriginálne diely, v dôsledku nadmerného napätia, vyššej moci, úderu blesku, vytečenia batérie, čistenia výrobku alebo jeho častí a vniknutia kvapaliny do produktu.

Pred odovzdaním výrobku do servisu je nutné ho očistiť od všetkých nečistôt. V opačnom prípade vám budeme nútení účtovať náklady na očistenie výrobku podľa cenníku distribútora.

V prípade nesprávneho použitia, neprimeraného použitia sily a zásahov, ktoré neboli vykonané autorizovaným servisným strediskom, záruka zaniká. Táto záruka neobmedzuje vaše zákonné práva.

### Manipulácia so starým elektrickým a elektronickým zariadením:

(platné v Európskej únii a ďalších európskych krajinách so samostatným systémom nakadania s odpadmi).



Tento symbol na produkte, na jeho obale alebo v sprievodných dokumentoch znamená, že s produktom nesmie byť zaobchádzané ako s domovým odpadom. Musíte ho zlikvidovať na príslušnom zbernom mieste pre recykláciu elektrických a elektronických zariadení. Recyklácia tohto produktu pomôže zachovať prírodné zdroje a pomôže zabrániť negatívnym dopadom na životné prostredie a ľudské zdravie. Likvidácia produktu musí byť vykonaná v súlade s platnými

predpismi pre likvidáciu odpadu. Pre podrobnejšie informácie o manipulácii a vrátení tohto výrobku kontaktujte prosím miestny mestský úrad, službu pre likvidáciu domového odpadu alebo obchod, kde ste výrobok zakúpili. Odpadové elektrozariadenia je možné tiež bezplatne odovzdať distribútorovi priamo pri dodaní nového elektrozariadenia. V súlade so smernicou 2012/19/EU a smernicou 2006/66/ES o chybných alebo opotrebovaných akumulátoroch/batériách, musia byť predmetné výrobky zhromažďované oddelene a recyklované spôsobom šetrným k životnému prostrediu.

**Všetky práva vyhradené.**

## ZÁRUKA



AUTORIZOVANÝ  
SERVIS



MarexTrade s. r. o.  
K Šeberáku 180/1, Praha  
4 – Kunratice  
Česká republika



+420 724 892 995  
servis@marextrade.cz

### Informácie o zákazníkovi

Meno a priezvisko

Titul

Email

Telefón

Dátum dodania výrobku / dátum začiatku záručnej doby

### Informácie o výrobku

Typ výrobku / Názov

Typ a model

Sériové číslo

Výrobca

Pečiatka a podpis distribútora