



**HG41PL-RV125, BN46PL-RV145**

**SK**

**BENZÍNOVÁ KOSAČKA**

**PREKLAD PŮVODNÉHO NÁVODU**



**HG41PL-RV125**



**BN46PL-RV145**

**POZNÁMKA:** Pred použitím kosačky si dôkladne prečítajte tento návod na použitie, pretože obsahuje dôležité informácie týkajúce sa BEZPEČNOSTI, MONTÁŽE, OBSLUHY A ÚDRŽBY.

Uchovajte prosím tento návod spoločne s návodom k motoru na dostupnom mieste pre budúce použitie! Návod obsahuje dôležité informácie o vašej kosačke.

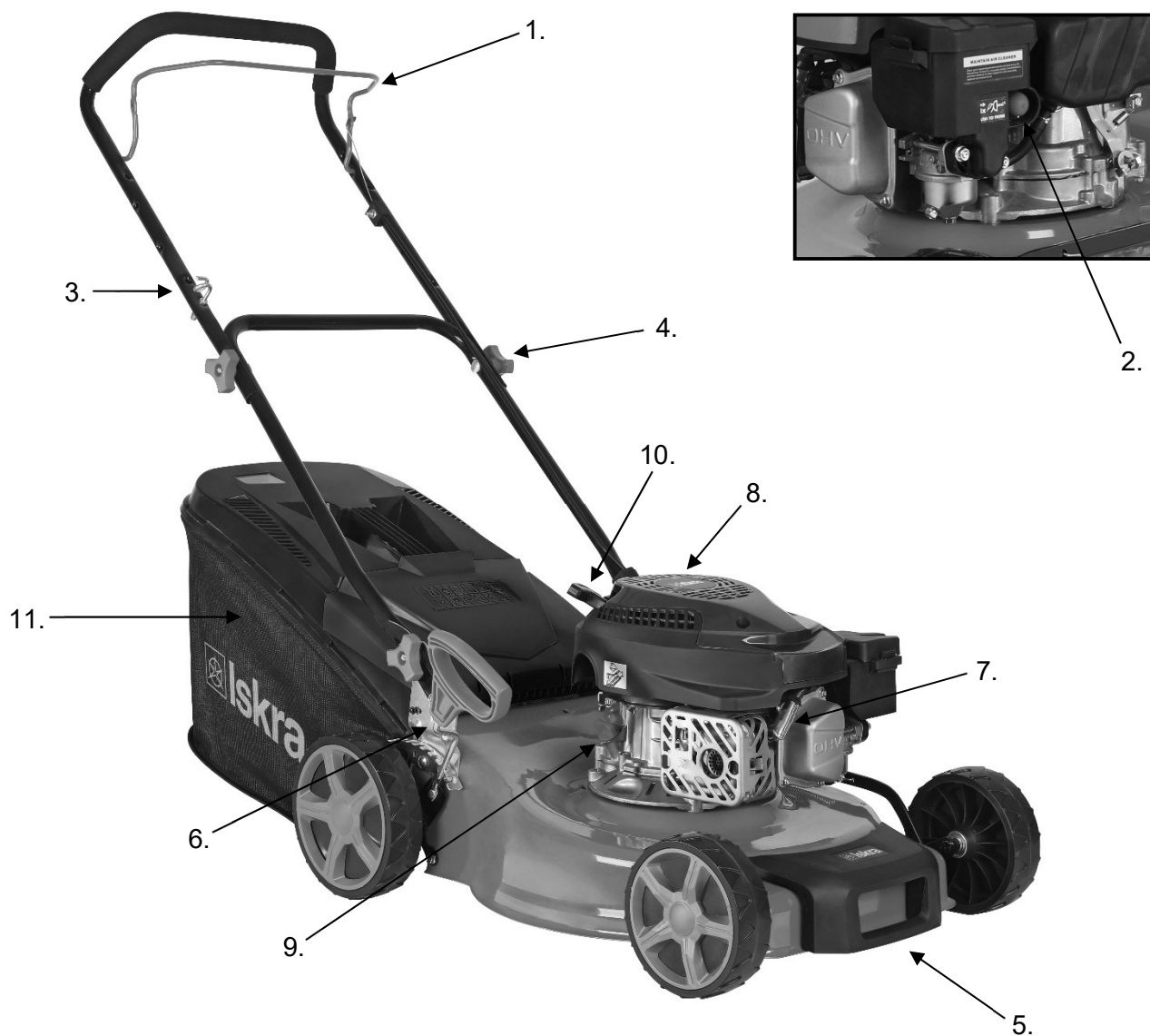

Obrázok 1

## 1. OPIS DIELOV

MODEL:HG41PL-RV125, BN46PL-RV145

- |                                   |                                |
|-----------------------------------|--------------------------------|
| 1. Páčka zapnutia/vypnutia motora | 7. Zapaľovacia sviečka         |
| 2. Palivové čerpadlo              | 8. Kryt palivovej nádrže       |
| 3. Vedenie lana                   | 9. Ovládacia tyč hladiny oleja |
| 4. Zaisťovacia páka               | 10. Štartovacia páka motora    |
| 5. Kovové puzdro                  | 11. Záchytný vak na trávu      |
| 6. Páka na nastavenie výšky       |                                |

**VAROVANIE:**

Pre vašu vlastnú bezpečnosť si prosím prečítajte tieto pokyny, než sa pokúsíte svoju novú kosačku uviesť do prevádzky. Nedodržanie pokynov môže viesť k vážnemu zraneniu. Pred každým použitím venujte pár chvíľ, aby ste sa zoznámili so svojou kosačkou.

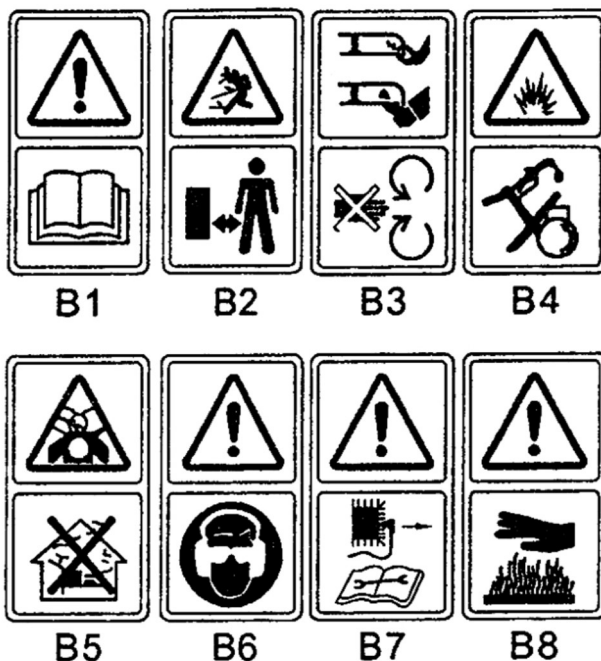
**2. SYMBOLY OZNAČENÉ NA PRODUKTE**

Obrázok 2A

- B.1 Prečítajte si pokyny pre obsluhu
- B.2 Udržujte okoloidúcich mimo dosahu
- B.3 Venujte väčšiu pozornosť rukám a nohám operátora, aby ste predišli zraneniu.
- B.4 Palivo je horľavé, držte oheň mimo dosahu. Nedoplňujte palivo, keď je stroj v chode.
- B.5 Toxické výpary. Nepoužívajte vo vnútri.
- B.6 Pri kosení používajte ochranné okuliare a štipce do uší, aby ste sa chránili.
- B.7 Pri opravách prosím vezmite zapaľovaciu sviečku a opravte ju podľa pracovné inštrukcie.
- B.8 Pozor: Motor je horúci.



Obrázok 2B

**Obrázok 2B:** Bezpečnostný štítok na kosačke na trávnu: RUKY A NOHY DRŽTE ĎALEJ OD NOŽA

### 3. VŠEOBECNÉ BEZPEČNOSTNÉ PRAVIDLÁ



**VAROVANIE:** Pri používaní benzínového náradia by sa mali vždy dodržiavať základné bezpečnostné opatrenia vrátane nasledujúcich, aby sa znížilo riziko vážneho zranenia osôb a/alebo poškodenia jednotky.

Pred použitím tohto produktu si prečítajte všetky tieto pokyny a uschovajte si ich pre budúce použitie.

#### Školenie

- Prečítajte si pozorne pokyny. Zoznámte sa s ovládacími prvkami a správnym používaním zariadenia.
- Nikdy nedovoľte deťom alebo neskúseným osobám používať kosačku. Miestne predpisy môžu obmedziť vek obsluhy zariadenia.
- Nikdy nekoste, ak sú v blízkosti ľudia, najmä deti alebo domáce zvieratá.
- Vezmite prosím na vedomie, že prevádzkovateľ alebo užívateľ je zodpovedný za nehody, ktoré sa stanú iným osobám alebo ich majetku.

#### Príprava

- Pri kosení vždy noste pevnú obuv a dlhé nohavice. Neobsluhujte zariadenie naboso alebo pokiaľ máte na sebe otvorené sandále.
- Dôkladne skontrolujte oblasť, kde sa bude zariadenie používať, a odstráňte všetky predmety, ktoré môžu byť strojom odmrštené.
- **VAROVANIE:** Benzín je veľmi horľavý.
  - palivo skladujte v nádobách špeciálne určených na tento účel.
  - doplňujte palivo vonku a pri doplňovaní paliva nefajčíte.
  - doplňte palivo pred naštartovaním motora. Nikdy nesnímajte viečko palivovej nádrže a nedopíňajte benzín, keď je motor v chode alebo keď je motor horúci.
  - pokiaľ dôjde k rozliatiu benzínu, nepokúšajte sa naštartovať motor, ale presuňte stroj preč z oblasti rozliatia a vyhňte sa akýmkoľvek zdrojom vznietenia, kým sa benzínové výpary neodparia.
  - bezpečne vymeniť všetky viečka palivovej nádrže.
- Vymeňte chybné tlmiče.
- Pred použitím vždy vizuálne skontrolujte, či nie sú nože, matice a príslušenstvo opotrebované alebo poškodené. Vymeňte opotrebované alebo poškodené čepele a skrutky v súpravách, aby ste zachovali rovnováhu.

#### Prevádzka

- Neprevádzkujte motor v uzavretom priestore, kde sa môžu hromadiť nebezpečné výpary oxidu uhoľnatého.
- Koste len za denného svetla alebo pri dobrom umelom osvetlení.
- Pokiaľ je to možné, vyvarujte sa prevádzky zariadenia na mokrej tráve.
- Na svahoch sa vždy uistite o svojej stabilite.
- Choďte, nikdy nebehajte.
- Pri rotačných kosačkách s kolesami sekajte naprieč svahom, nikdy nie hore a dole.
- Pri zmene smeru na svahoch buďte mimoriadne opatrní.
- Nekoste príliš strmé svahy.
- Pri cúvaní alebo ťahaní kosačky smerom k sebe buďte mimoriadne opatrní.

### POZNÁMKY

Toto zariadenie nie je určené na používanie osobami (vrátane detí) so zníženými fyzickými alebo duševnými schopnosťami alebo nedostatkom skúseností a znalostí, pokiaľ nie sú pod dozorom alebo nie sú poučené o používaní zariadenia osobou zodpovednou za ich bezpečnosť.

**VAROVANIE: Pri príprave kosačky na uskladnenie je potrebné vziať do úvahy nasledujúce:**



Vypustite palivovú nádrž, naštartujte motor a nechajte ho bežať, kým sa nevypne. Týmto spôsobom spotrebováva palivo zvyšné v prívodnom palivovom potrubí a karburátore. Pokiaľ to neurobíte, je veľmi pravdepodobné, že palivo zvyšné v karburátore sa stane nehorľavé a kosačka nebude na novú sezónu fungovať!

### 4. MONTÁŽ

#### 4.1 SKLADACIA RUKOVÄŤ



Obrázok 3A



Obrázok 3B

1. Pripevnite spodnú rukoväť do tela kosačky pomocou príslušného kľúča. (Obrázok 3A)
2. Nasadte hornú skladáciu rukoväť na spodnú rukoväť.
3. Pripevnite hornú skladáciu rukoväť k spodnej rukoväťe pomocou dodanej skrutky. (Obrázok 3B)
4. Vodiče pre zapnutie/vypnutie motora a zapnutie samo jazdného pohonu musia byť vedené po hornej strane rukoväťe. Pokiaľ pri preprave kosačky zložíte hornú rukoväť, dajte pozor, aby ste nezachytili lanko na spodných a horných upevňovacích skrutkách rukoväťe.

#### 4.2 MONTÁŽ A DEMONTÁŽ VRECKA NA TRÁVU



Zadný kryt

Obrázok 4A



Obrázok 4B

1. Montáž: Zdvihnite zadný kryt a pripevnite vak na trávu na zadnú časť kosačky (Obr. 4A, Obr. 4B).  
Spôsob vyberania vrečka na trávu sa môže líšiť model od modelu.
2. Demontáž: uchopte a zdvihnite zadný kryt, vyberte vrečko na trávu.

#### 4.3 ŠTARTOVACIA RUKOVÄŤ

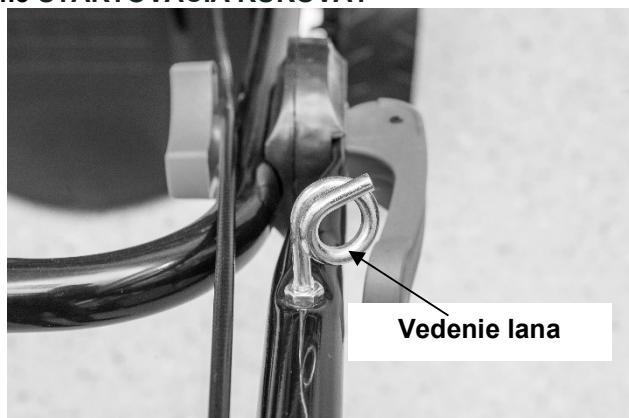

Vedenie lana

Obrázok 5



Obrázok 5A

Vložte kábel štartovacej páky do vedenia kábla (Obrázok 5)

## 5. NÁVOD NA POUŽITIE

### 5.1 PRED ZAČIATKOM

Pridajte benzín a olej do motora, ako je popísané v samostatnej časti pokyny k motoru dodané s vašou kosačkou. Pozorne si prečítajte pokyny.



**VAROVANIE:** nikdy nedopĺňajte palivo v uzavretých miestnostiach, pri bežiacom motore alebo pokiaľ motor nevychladne aspoň 15 minút po prevádzke.

### 5.2 ŠARTOVANIE MOTORA



Obrázok 9A



Obrázok 9B

1. Stlačte trikrát palivové čerpadlo na karburátore. (Obrázok 9A)
2. Postavte sa za riadidlá stroja, stlačte a podržte červenú páčku zapnutia/vypnutia motora a zatiahnite za páku štartovania motora. Zvyčajne motor naskočí na prvé zatiahnutie. Ak nie, opakujte proces. (Obrázok 9B)
3. Pri štartovaní horúceho motora použite rovnaký postup s tým rozdielom, že v tomto prípade stlačíte palivové čerpadlo iba raz.
4. Štartovacia páka motora musí byť zatiahnutá dostatočne silno (rýchlo), inak motor nenaskočí.
5. Po naštartovaní motora vráťte rukoväť štartéra do štartovacej polohy k vedeniu lana a rukoväť uvoľnite.

### 5.3 PREVÁDZKOVÉ POSTUPY

Počas prevádzky držte dôrazovú rukoväť pevne oboma rukami.



**Poznámka:** Ak uvoľníte páčku zapnutia/vypnutia motora počas používania zariadenia, motor sa zastaví a zariadenie prestane fungovať.

### 5.4 ZASTAVENIE MOTORA



**VAROVANIE:** Nože sa otáča ešte niekoľko sekúnd po vypnutí motora.

1. Uvoľnením zastavovacej páky zastavíte motor a nože.
2. Odpojte a uzemnite kábel zapalovacej sviečky, podľa pokynov v samostatnej príručke motora, aby ste zabránili náhodnému spusteniu, keď je zariadenie bez dozoru.



**VAROVANIE:** Vaša kosačka je určená na kosenie bežnej trávy v obytných oblastiach, ktorej výška nepresahuje 250 mm. Nepokúšajte sa kosiť neobvykle vysokú, suchú alebo mokрую trávu (napr. pastviny) alebo hromady suchého lístia. Nečistoty sa môžu hromadiť na krytoch kosačky alebo prísť do kontaktu s výfukovým potrubím čo predstavuje potenciálne nebezpečenstvo požiaru.



**VAROVANIE:** Ak narazíte na cudzí predmet, zastavte motor. Pred opätovným spustením a prevádzkou kosačky odstráňte kábel zo zapalovacej sviečky, dôkladne skontrolujte kosačku, či nie je poškodená a opravte poškodenie. Rozsiahle vibrácie kosačky počas prevádzky sú znakom poškodenia. Zariadenie by sa malo okamžite skontrolovať a opraviť.

### 5.5 VRECKO NA TRÁVU



Vyprázdňte a vyčistite vrečko, uistite sa, že je čisté a uistite sa, že sieťovina je priedušná.

### 5.6 KRYT

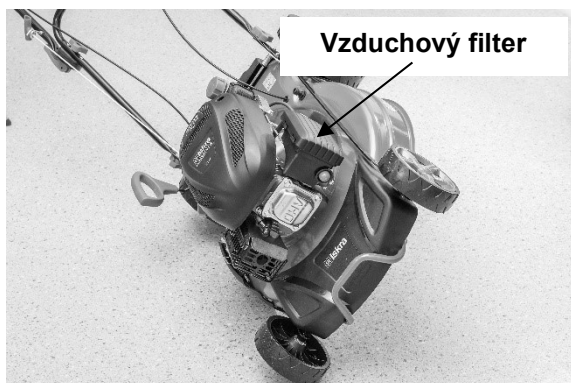

Spodná strana krytu prístroja by sa mala čistiť po každom použití, aby sa zabránilo prilepeniu zvyškov trávy na kryt, čo môže sťažiť vyhadzovanie trávy pri ďalšom kosení.

Nakloňte kosačku na stranu, ale iba tak, aby bol vzduchový filter hore! Potom pomocou nekovového predmetu (napr. dreva) odstráňte trávu, ktorá sa prilepila na kryt kosačky v oblasti kosenia. Trávu môžete odstrániť aj ručne, pokiaľ si nasadíte ochrannú rukavicu.



**VAROVANIE:** Pri nesprávnom naklonení kosačky pretečie olej cez odvodušovač motora do vzduchového filtra, čo môže spôsobiť poškodenie motora!

### 5.7 NÁVOD NA NASTAVENIE VÝŠKY



**VAROVANIE:** V žiadnom prípade nevykonávajte žiadne úpravy na kosačke bez predchádzajúceho zastavenia motora a odpojenia kábla zapalovacej sviečky.



**VAROVANIE:** Pred zmenou výšky kosenia zastavte kosačku a odpojte kábel zapalovacej sviečky.





Obrázok 11

VAŠA KOSAČKA JE VYBAVENÁ CENTRÁLNOU PÁKOU NASTAVENIA VÝŠKY, KTORÁ PONÚKA 7 ALEBO 8 VÝŠKOVÝCH POLOH.

1. Pred zmenou výšky kosenia je potrebné zastaviť motor zariadenia a odstrániť uzáver zo zapalovacej sviečky.
2. Ak chcete zmeniť výšku kosenia, potiahnite páku nastavenia výšky kosenia smerom od krytu zariadenia tak, aby oska vyskočila z drážky, potom posuňte páku dopredu alebo dozadu, aby ste nastavili vhodnú výšku. (obrázok 11)

## 6. NÁVOD NA ÚDRŽBU

### ZAPALOVACIA SVIEČKA

Používajte iba originálnu náhradnú zapalovaciu sviečku. Na dosiahnutie najlepších výsledkov vymeňte zapalovaciu sviečku každých 100 hodín používania. (viď NÁVOD NA OBSLUHU MOTORA).

## 7. NÁVOD NA MAZANIE



### UPOZORNENIE: PRED SERVISOM ODPOJTE ZAPALOVACIU SVIEČKU

1. KOLESÁ- Namažte guľôčkové ložiská v každom kole aspoň raz za sezónu ľahkým olejom.
2. MOTOR-Pokyny na mazanie nájdete v návode na obsluhu motora.

## 8. ČISTENIE



**UPOZORNENIE:** Neumývajte motor hadicou. Voda môže poškodiť motor alebo kontaminovať palivový systém.

### 8.1 VZDUCHOVÝ FILTER MOTORU



**UPOZORNENIE:** Pre správnu funkciu motora je nutné zaistiť, aby bol vzduchový filter vždy čistý. Pred každým kosením skontrolujte vzduchový filter av prípade potreby ho vyčistite! Znečistený vzduchový filter môže viesť k opotrebovaniu valcov a piestov, zníženiu výkonu motora, zvýšenej spotrebe paliva, dymivosti motora atď.

### ČISTENIE VZDUCHOVÉHO FILTRA

1. Odstráňte kryt vzduchového filtra.
2. Vzduchový filter vyfúkajte stlačeným vzduchom (kompresorom).
3. Vložte vyčistený vzduchový filter do krytu a nasadte kryt vzduchového filtra.



**POZNÁMKA:** Filter vymeňte, ak je opotrebovaný, roztrhnutý, poškodený alebo sa nedá vyčistiť.



Filter

Obrázok 12A

## 8.2 REZNÁ ČEPEĽ



**UPOZORNENIE:** Pred prácou na nožoch nezabudnite odpojiť a uzemniť kábel zapalovacej sviečky, aby ste predišli náhodnému naštartovaniu motora. Chráňte si ruky silnými rukavicami alebo handričkou na uchopenie čepele.

1. Nakloňte zariadenie na stranu, ale len tak, aby bol vzduchový filter navrchu!
2. Odskrutkujte skrutku, ktorá upevňuje nôž a držiak noža k hriadeľu motora.



**UPOZORNENIE:** Pri niektorých modeloch je v otvore držiaka noža dištančná podložka! Dávajte pozor, aby ste to nestratili. Pri výmene držiaka noža bude nutné presunúť podložku do nového držiaka noža.

3. Odstráňte čepeľ a držiak noža z hriadeľa motora.
4. Pred opätovným nasadením držiaka noža na hriadeľ motora namažte otvor držiaka noža mazivom, aby sa po dlhej dobe neprilepil na hriadeľ motora.
5. Umiestnite nôž späť na držiak tak, aby bola viditeľná značka na noži a utiahnite ho skrutkou. Skrutku utiahnite momentom 40 Nm.



**VAROVANIE:** Pravidelne kontrolujte držiak noža, či nie je prasknutý, najmä ak narazíte na cudzí predmet. V prípade potreby vymeňte.

Pre najlepšie výsledky rezania musí byť nôž ostrý. Čepeľ možno prebrúsiť jej vybratím a nabrúsením; treba dbať na to, aby rezná hrana vždy čo najviac pripomínala pôvodný skosený rez. Je mimoriadne dôležité, aby bola každá rezná hrana rovnako brúsená, aby sa predišlo nevyváženosti čepele. Nesprávne vyváženie noža bude mať za následok nadmerné vibrácie, ktoré môžu spôsobiť poškodenie motora a kosačky. Uistite sa, že čepeľ po brúsení starostlivo vyvážete. Vyváženie čepele je možné vyskúšať vyvážením čepele na skrutkovači okolo hriadeľa. Odstráňte kov z ľahkej strany, kým sa nevyváža rovnomerne.

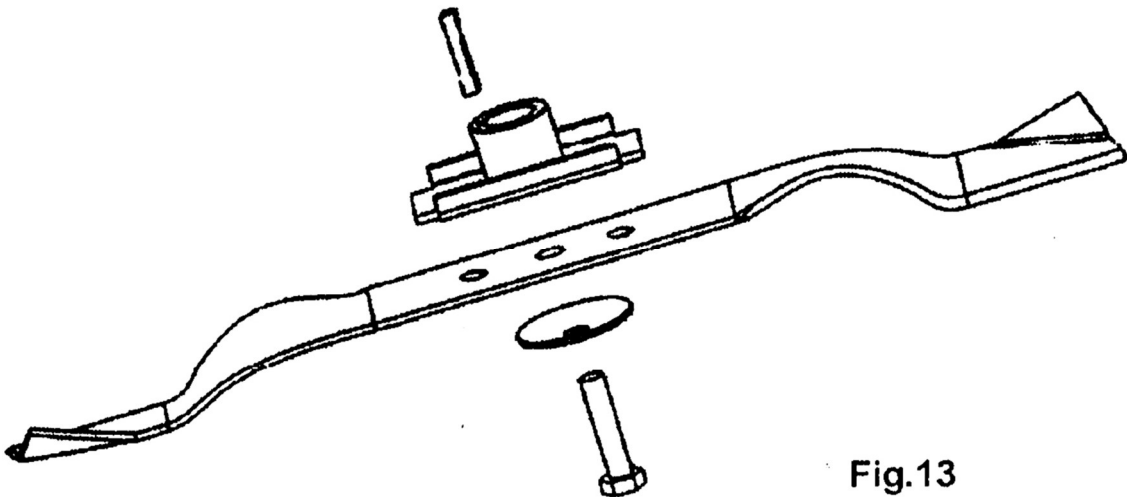

Fig.13

### 8.3 SKRUTKA PRIPOJENIA NOŽE

Stredová skrutka 40Nm.min, 54Nm.max. na zaistenie bezpečnej prevádzky vašej jednotky. VŠETKY skrutky a matice by mali byť pravidelne kontrolované na správne utiahnutie. Po dlhšom používaní, najmä na piesočnatej pôde, bude čepeľ vyčnievať a stratí svoju pôvodnú ostrosť. Účinnosť kosenia sa zníži a nôž by mal byť vymenený iba za schválený originálny náhradný nôž. Za prípadné škody spôsobené nevyváženým nožom nenesie výrobca zodpovednosť.

Pri výmene kotúča musíte použiť pôvodný typ vyznačený na kotúči (pre objednanie kotúča kontaktujte miestneho distribútora alebo zavolajte našu spoločnosť).



**VAROVANIE:** Nedotýkajte sa čepele, keď sa otáča.

### 8.4 MOTOR

Pri údržbe motora postupujte podľa pokynov v samostatnom návode na obsluhu motora. Vymeňte motorový olej podľa pokynov v návode. Starostlivo si prečítajte návod na obsluhu motora. Vykonajte údržbu vzduchového filtra, ako je popísané v návode. Pri použití v extrémne prašných podmienkach čistite každých niekoľko hodín. Zlý výkon motora a zavlžovanie obvykle naznačujú, že vzduchový filter potrebuje servis. Pri údržbe vzduchového filtra postupujte podľa pokynov v samostatnom návode na obsluhu motora. Raz za sezónu je potrebné vyčistiť zapaľovaciú sviečku a upraviť medzeru. Výmena zapaľovacej sviečky sa odporúča na začiatku každej sezóny kosenia; správny typ zapaľovacej sviečky a špecifikácie medzery nájdete v návode k motoru. Vyčistite motor stlačeným vzduchom (kompresorom). Motor (oblasť pod krytom motora-štartér, navijak, chladiace rebrá valcov) musí byť čistý, aby bola umožnená správna cirkulácia vzduchu, ktorá je životne dôležitá pre dlhú životnosť motora. Vždy odstráňte trávu, nečistoty a horľavé nečistoty z oblasti tlmiča výfuku.

## 9. POKYNY NA SKLADOVANIE (MIMO SEZÓNY)

Na prípravu kosačky na uskladnenie je potrebné vykonať nasledujúce kroky:

1. Vypustite palivovú nádrž, naštartujte motor a nechajte ho bežať, kým sa nevypne. Týmto spôsobom spotrebováva palivo zvyšné v prívodnom palivovom potrubí a karburátore. Pokiaľ to neurobíte, je veľmi pravdepodobné, že palivo zostávajúce v karburátore sa stane nehorľavé a kosačka kvôli tomu nebude na začiatku novej sezóny fungovať!
2. Dôkladne vyčistite a namažte kosačku, ako je popísané v návode na mazanie.
3. Pokyny pre správne skladovanie motora nájdete v používateľskej príručke motora.
4. Kosačku skladujte na suchom a čistom mieste.

## 10. TECHNICKÉ DÁTA

Model	HG41PL-RV125
Typ motora	RV125-S
Samohybný	Nie
Zdvihový objem motora	127,1 ccm (2,0 kW)
Šírka čepele	410 mm
Rýchlosť pri maximálnom výkone	2800 min <sup>-1</sup>
Kapacita palivovej nádrže	1 l
Kapacita olejovej nádrže	0,5 l
Čistá hmotnosť	21 kg
Celková hmotnosť	23 kg
Výška	25-70 mm
Nastavenia	7 úrovní
LpA (SPL) u prevádzkovateľa	84,7 dB(A)
LwA (hladina akustického výkonu)	94,5 dB(A)
Garantovaná hladina akustického výkonu LwA	96 dB(A)
Namerané vibrácie	7,748 m/s <sup>2</sup> ; K = 1,5 m/s <sup>2</sup>

Model	BN46PL-RV145
Typ motora	RV145-S
Samohybný	Nie
Zdvihový objem motora	144,3 ccm (2,5 kW)
Šírka čepele	460 mm
Rýchlosť pri maximálnom výkone	2800 min <sup>-1</sup>
Kapacita palivovej nádrže	1 l
Kapacita olejovej nádrže	0,5 l
Čistá hmotnosť	27 kg
Celková hmotnosť	29 kg
Výška	25-75 mm
Nastavenia	8 úrovní
LpA (SPL) u prevádzkovateľa	83,5 dB(A)
LwA (hladina akustického výkonu)	94,55 dB(A)
Garantovaná hladina akustického výkonu LwA	96 dB(A)
Namerané vibrácie	10,92 m/s <sup>2</sup> ; K = 1,5 m/s <sup>2</sup>

## 11. ZÁRUKA

Na tento výrobok je v súlade s právnymi predpismi záruka 24 mesiacov a záručná doba je platná odo dňa kúpy prvým majiteľom.

Táto záruka sa vzťahuje na všetky chyby materiálu alebo výroby, nezahŕňa chyby spôsobené bežným opotrebovaním dielov, ako sú ložiská, kefy, káble, zástrčky alebo príslušenstvo, ako sú vrtačky, vrtáky, pilové listy atď., poškodenie alebo chyby spôsobené nesprávnym zaobchádzaním, nehodami, prípadne zmeny ani náklady na dopravu.

Vyhradzujeme si právo odmietnuť požiadavky, pokiaľ nákup nie je možné overiť alebo ak je zrejmé, že produkt nebol riadne udržiavaný. (čisté vetracie štrbiny, pravidelne udržiavané uhlíkové kefy...)

Musíte si uschovať účtenku ako doklad o dátume nákupu.

Váš demontovaný nástroj musíte vrátiť predajcovi v prijateľne čistom stave, v pôvodnom plastovom kufríku, ak ste ho obdržali, spolu s dokladom o kúpe.

## 12. OCHRANA ŽIVOTNÉHO PROSTREDIA

Zariadenie sa po skončení životnosti nesmie likvidovať s bežným komunálnym odpadom, ale musí byť zlikvidované ekologicky prostredníctvom zberne separovaného odpadu.

**RIEŠENIE PROBLÉMOV**

PROBLÉM	MOŽNÁ PRÍČINA	RIEŠENIE
Motor neštartuje.	Sýtič nie je v správnej polohe pre aktuálne podmienky.	Posuňte sýtič do správnej polohy.
	Palivová nádrž je prázdna.	Naplňte nádrž palivom: pozrite si NÁVOD NA POUŽÍTIE MOTORA.
	Vzduchový filter je znečistený.	Vyčistite vzduchový filter: pozrite si NÁVOD NA POUŽÍTIE MOTORA.
	Zapaľovacia sviečka je uvoľnená.	Utiahnite zapaľovaciu sviečku momentom 25-30Nm.
	Kábel zapaľovacej sviečky je uvoľnený alebo odpojený od zapaľovacej sviečky.	Pripojte kábel zapaľovacej sviečky k zapaľovacej sviečke.
	Medzera zapaľovacej sviečky je nesprávna.	Nastavte medzeru medzi elektródami na 0,7 až 0,8 mm.
	Zapaľovacia sviečka je chybná.	Namontujte novú zapaľovaciu sviečku so správnou medzerou: pozrite si NÁVOD NA POUŽÍTIE MOTORA.
	Karburátor je zaplavený palivom.	Vyberte filter a zatahajte za štartovacie lanko, kým nebude karburátor čistý, potom nainštalujte filter.
	Chybný modul zapaľovania.	Kontaktujte servisného zástupcu.
Motor sa ťažko štartuje alebo stráca výkon.	Nečistota, voda alebo staré palivo v nádrži.	Vypustite palivo a vyčistite nádrž. Naplňte nádrž čistým, čerstvým palivom
	Odvzdušňovací otvor na uzávere palivovej nádrže je upchatý.	Vyčistite alebo vymeňte uzáver palivovej nádrže.
	Vzduchový filter je znečistený.	Vyčistite vzduchový filter.
Motor beží nepravidelne.	Zapaľovacia sviečka je chybná.	Namontujte novú zapaľovaciu sviečku so správnou medzerou: pozrite si NÁVOD NA POUŽÍTIE MOTORA.
	Medzera zapaľovacej sviečky je nesprávna.	Nastavte medzeru medzi elektródami na 0,7 až 0,8 mm.
	Vzduchový filter je znečistený.	Vyčistite vzduchový filter: pozrite si NÁVOD NA POUŽÍTIE MOTORA.
Voľnobeh motora je slabý.	Vzduchový filter je znečistený.	Vyčistite vzduchový filter: pozrite si NÁVOD NA POUŽÍTIE MOTORA.
	Vzduchové štrbiny v kryte motora sú zablokované.	Odstráňte cudzie predmety zo štrbín.
	Chladiace rebrá a vzduchové kanály pod ventilátorom motora sú zablokované.	Odstráňte nečistoty z chladiacich rebier a kanálikov..
Motor preskakuje pri vysokých otáčkach.	Medzera medzi elektródami zapaľovacej sviečky je príliš malá.	Nastavte medzeru medzi elektródami na 0,7 až 0,8 mm.
Motor sa prehrieva.	Prúd chladiaceho vzduchu je zablokovaný.	Odstráňte všetky nečistoty zo štrbín v skrini, z krytu ventilátora a zo vzduchových kanálov.
Zariadenie abnormálne vibruje.	Chybná zapaľovacia sviečka.	Nainštalujte zapaľovaciu sviečku a chladiace rebrá originálneho typu na motor.
	Rezacia zostava je uvoľnená.	Utiahnite čepeľ.
	Rezacia zostava je nevyvážená.	Vyvážte čepeľ.

**Meno a adresa výrobcu:**

Ningbo Sinharbour Garden Machinery Co., Ltd.  
 No. 3-1 Laiyan Road, Xiaodong Economic Development  
 South Area, Yuyao, Ningbo 315408, Ľ R Čína

**NÁVOD NA POUŽITIE MOTORA**
**Časti motora**

1. Kryt motora
2. Zapaľovacia sviečka
3. Tlmič výfuku
4. Rukoväť štartéra
5. Uzáver palivovej nádrže
6. Kryt vzduchového filtra
7. Kryt valca
8. Ovládacia tyč hladiny oleja
9. Otvor pre plnenie oleja

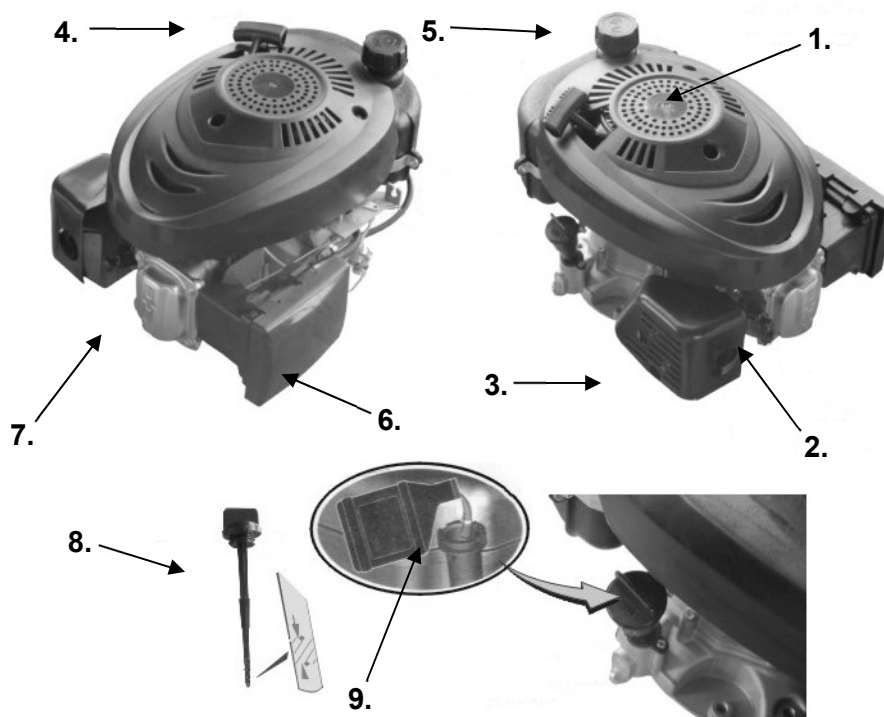
**BEZPEČNOSTNÉ SYMBOLY PRE OVLÁDANIE**

**Bezpečnostné opatrenia****PRED NAŠTARTOVANÍM MOTORA**

- Prečítajte si všetky pokyny na obsluhu a údržbu A pokyny pre zariadenie, ktoré poháňa tento motor.
- Nedodržanie pokynov môže mať za následok vážne zranenie alebo smrť.

**POKYNY PRE PREVÁDZKU A BEZPEČNOSTNÉ ÚDAJE:**

- Oboznámia vás s nebezpečenstvami spojenými s motormi.
- Informujú vás o rizikách úrazov spojených s týmito nebezpečenstvami a
- Naučia vás, ako sa vyhnúť alebo znížiť riziko zranenia.



Bezpečnostný výstražný symbol sa používa na označenie bezpečnostných informácií o nebezpečenstvách, ktoré by mohli spôsobiť zranenie osôb.

Signálne slovo (**NEBEZPEČENSTVO**, **VAROVANIE** alebo **UPOZORNENIE**) sa používa s výstražným symbolom, aby vás upozornilo na pravdepodobnosť a potenciálnu závažnosť zranenia. Okrem toho sa na označenie druhu nebezpečenstva môže použiť symbol nebezpečenstva.



**NEBEZPEČENSTVO** označuje riziko, ktoré, ak sa mu nevyhnete, spôsobí smrť alebo vážne zranenie.



**VAROVANIE** varuje pred nebezpečenstvom, ktoré, pokiaľ sa mu nevyhnete, spôsobí smrť alebo vážne zranenie.



**UPOZORNENIE** varuje pred nebezpečenstvom, ktoré, pokiaľ sa mu nevyhnete, spôsobí smrť alebo vážne zranenie.

**POZOR** pri používaní bez varovného symbolu varuje pred situáciou, ktorá môže spôsobiť poškodenie produktu.

**VAROVANIE**

Benzín a jeho výpary sú mimoriadne horľavé a výbušné. Požiar alebo výbuch môže spôsobiť vážne popáleniny alebo smrť.

**PRI DOPLŇOVANÍ PALIVA**

- Pred sňatím uzáveru palivovej nádrže vypnite motor a nechajte ho aspoň 2 minúty vychladnúť.
- Palivovú nádrž plňte vonku alebo v dobre vetranom priestore.
- Nepreplňujte palivovú nádrž. Naplňte ju približne 2,5 až 1,2 cm pod hornú časť hrdla, aby sa palivo roztiahlo.
- Udržujte benzín v dostatočnej vzdialenosti od zdrojov iskier, otvoreného ohňa, pilotných svetiel, tepla a iných zdrojov vznietenia.
- Skontrolujte prípadné netesnosti v palivovom potrubí, uzávere nádrže a spojoch. V prípade potreby ich vymeňte.

**PRI ŠTARTOVANÍ MOTORA**

- Skontrolujte, či sú zapaľovacie sviečky, tlmič výfuku, uzáver palivovej nádrže a vzduchový filter na svojom mieste.



- Neštartujte motor, pokiaľ nie je nainštalovaná zapaľovacia sviečka.

- Ak je motor zaplavený palivom, počkajte, kým sa palivo nevyparí, a až potom naštartujte motor.

- Ak je motor zahltený, dajte tlmič do polohy OPEN/RUN, páku plynu do polohy FAST a zatiahnite, kým motor nenaskočí.

**POČAS PREVÁDZKY ZARIADENIA**

- Nenakláňajte motor alebo zariadenie pod uhlom, ktorý by mohol spôsobiť rozliatie benzínu.
- Na zastavenie motora nepoužívajte kryt tlmiča karburátora.

**PRI PREPRAVE ZARIADENIA**

- Prepravujte s PRÁZDNOU palivovou nádržou alebo s UZAVRETÝM uzatváracím ventilom paliva.

**USKLADNENIE PLYNU ALEBO PALIVA V NÁDRŽI NA PALIVO NA ZARIADENÍ**

Uchovávajúte mimo dosahu otvoreného ohňa, kachlí, ohrievačov vody alebo iných spotrebičov, ktoré majú zapaľovacie svetlo alebo iný zdroj vznietenia, pretože môžu zapáliť výpary paliva.

**VAROVANIE**

Počas štartovania motora môže dôjsť k iskreniu. Iskrenie môže zapáliť horľavé plyny v blízkosti. Môže to viesť k výbuchu alebo požiaru.



- Ak v oblasti uniká zemný plyn alebo skvapalnená nafta, neštartujte motor.
- Nepoužívajte štartovacie kvapaliny pod tlakom, pretože výpary sú horľavé.

**VAROVANIE**

Motory vypúšťajú oxid uhoľnatý, jedovatý plyn bez zápachu a farby. Vdychovanie oxidu uhoľnatého môže spôsobiť nevoľnosť, bezvedomie alebo smrť.



- Naštartujte motor a nechajte ho bežať vonku.
- Neštartujte motor ani ho nenechávajte bežať vo vnútri, ani keď sú dvere alebo okná otvorené.

**VAROVANIE**

Náhodné iskrenie môže spôsobiť požiar alebo úraz elektrickým prúdom. Neúmyselné spustenie spôsobí zamotanie, traumatickú amputáciu alebo zranenie.



Pred vykonávaním úprav alebo opráv:

- Odpojte kábel zapaľovacej sviečky a udržiujte ho v dostatočnej vzdialenosti od zapaľovacej sviečky.
- Odpojte záporný pól batérie (len pri elektromotoroch).



Počas iskrovej skúšky:

- Používajte schválený tester zapaľovacích sviečok.
- Nekontrolujte zapaľovaciu sviečku, keď je odpojená.

**VAROVANIE**

Prevádzka motora produkuje teplo, časti motora, najmä tlmíč výfuku, sa veľmi zahrievajú. Pri kontakte môže dôjsť k ťažkým popáleninám. Spáliteľný odpad, ako je lístie, tráva, krovie atď., sa môže vznietiť.



- Než sa ich dotknete, nechajte tlmíč výfuku, valec motora a chladiace rebrá vychladnúť.
- Odstráňte horľavý materiál, ktorý sa hromadí v oblasti tlmíča výfuku a valca.

**VAROVANIE**

Rotujúce časti sa môžu dotýkať alebo zachytiť rukou, nohou, vlasov, odevu alebo príslušenstva. Môže dôjsť k traumatickej amputácii alebo vážnemu zraneniu.



- Ochrany musia byť inštalované počas prevádzky zariadenia.
  - Dbajte na to, aby sa vaše ruky a nohy nedostali do kontaktu s rotujúcimi časťami.
  - Zviažte dlhé vlasy a odstráňte šperky.
- Nenoste voľné oblečenie, visiace popruhy alebo predmety, ktoré sa môžu zamotať.

**VAROVANIE**

Kvôli rýchlemu návratu pri ťahaní za štartovacie lanko (spätný ráz) pritiahnite ruku k motoru rýchlejšie, aby ste mohli ľahšie uvoľniť páku, inak si môžete zlomiť kosti, pomliaždeniny alebo výrony.



- Pri štartovaní motora pomaly zatiahnite za lanko, kým nepocítite odpor, a potom zatiahnite rýchlo.
- Pred naštartovaním motora odstráňte zo zariadenia/motora všetky vonkajšie záťaž.
- Priamo pripojené integrálne časti zariadenia, ako sú lopatky, rotory, remenice, reťazové kolesá atď., musia byť dobre zaistené.

**Odporúčania pre použitie oleja**

Pred použitím je nutné do motora naliať olej! Hladina oleja musí byť v polohe MAX na riadiacej tyči hladiny oleja, keď je úplne zaskrutkovaná.



## POUŽÍVAJTE OLEJ TYPU SAE 30

**POZNÁMKA:** Po zostavení motora do neho výrobca naliol olej, aby vytiekol a motor otestoval. Potom olej z motora odčerpá, takže na kontrole slabšej hladiny oleja môžu byť stopy oleja, aj keď v motore ŽIADNY olej nie je!

1. Používajte olej SAE 30 pre štvortaktný vzduchom chladený motor.
2. Do motora nalejte 0,5 l až 0,6 l oleja.
3. Po naplnení oleja počkajte, až vytečie z plniaceho otvoru oleja.
4. Očistite mierku oleja čistou handričkou a zatlačte do otvoru na plnenie oleja až po závit a **NESKRUTKUJTE!** Keď je mierka v tejto polohe, olej by mal byť v polovici medzi značkami „MIN“ a „MAX“. V tomto prípade je množstvo oleja v motore dostatočné. Keď tyč utiahnete, pôjde hlbšie a olej sa dostane do polohy "MAX".

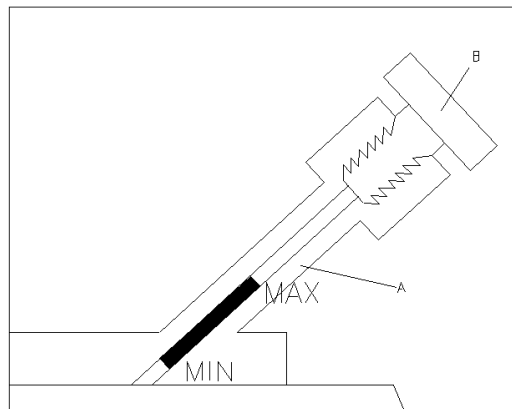

Nepriďavajte príliš veľa oleja. Nadmerné množstvo oleja môže spôsobiť:

1. dym,
2. ťažké zapaľovanie,
3. znečistenie zapaľovacej sviečky,
4. naolejovanie vzduchového filtra.

### Odporúčania ohľadom paliva

Používajte čistý, čerstvý, **bezolovnatý**, obyčajný benzín s minimálne 77 oktánmi. Nakúpte toľko paliva, aby ste ho mohli minúť za 30 dní. Pozrite si pokyny na skladovanie

### Skontrolujte hladinu paliva

Pred doplňovaním paliva nechajte motor aspoň 2 minúty vychladnúť.

Pred doplňovaním paliva najskôr očistite okolie plniaceho otvoru paliva. Potom odstráňte uzáver. Naplňte nádrž približne 2,5 cm pod spodný okraj hrdla, aby sa palivo rozptýlilo. Dávajte pozor, aby ste nádrž príliš nenaplnili.

### Štartovanie



**VŽDY DRŽTE RUKY A NOHY ĎALEJ OD POHYBLIVÝCH ČASTÍ ZARIADENIA.**

Štartujte, skladujte a dopĺňajte palivo na rovnom povrchu. Skontrolujte hladinu oleja.

**Poznámka:** Ak sa motor zastavil z dôvodu nedostatku paliva, znovu naplňte palivo a stlačte 3x gumové tlačidlo pumpy

### Zastavenie

Uvoľnite červenú páčku zapnutia/vypnutia motora a motor sa zastaví.

### Údržba

Dodržujte predpísané intervaly týkajúce sa pracovného času alebo kalendárnych období, podľa toho, čo nastane skôr. Pri práci v nepriaznivých podmienkach by sa mali intervaly údržby skrátiť.

Aby ste zabránili nechcenému naštartovaniu motora, odoberte viečko zo zapaľovacej sviečky.



**VAROVANIE:** Ak musíte motor nakloniť kvôli preprave, kontrole alebo odstraňovaniu trávy, urobte to tak, aby strana motora so zapaľovacou sviečkou zostala v hornej polohe

Preprava alebo nakláňanie na stranu, kde je umiestnená zapaľovacia sviečka, môže spôsobiť:

1. dym,

2. ťažké zapalovanie,
3. znečistenie zapalovacej sviečky,
4. naolejovanie vzduchového filtra.

### Olej

Pravidelne kontrolujte hladinu oleja.



Skontrolujte, či je hladina oleja správna. Kontrolujte každých 5 hodín alebo denne pred naštartovaním motora. Proces plnenia oleja je popísaný v kapitole odporúčania oleja.

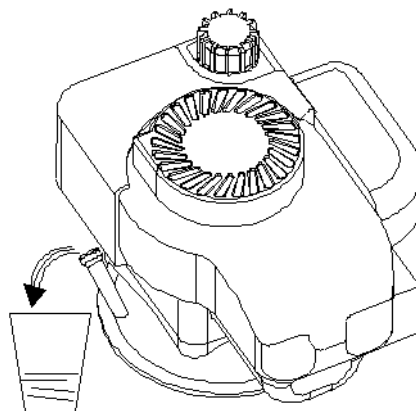

### Výmena oleja



Vymeňte olej po prvých 5 hodinách používania a potom každý rok pred začiatkom sezóny (platí pre bežné používanie kosačky na trávu).



Olej vymieňajte, keď je motor ešte teplý, aby z motora ľahšie vytekal, pretože bude redší!

1. Vypustite palivovú nádrž, naštartujte motor a nechajte ho bežať, kým sa nevypne. Týmto spôsobom spotrebuje palivo, ktoré zostalo v prírodnom palivovom potrubí a karburátore.
2. Olej je možné z motora vypustiť odskrutkovaním vypúšťacej skrutky v spodnej časti motora. V tomto prípade musí byť zariadenie zdvihnuté zo zeme. Olej môžete vypustiť aj cez plniaci otvor oleja:
  - Odstráňte tyč ovládač hladiny oleja a nakloňte kosačku na stranu o 90°.
  - Olej začne vytekať cez plniaci otvor oleja, ktorý zachytíte v nádobe. Dbajte na to, aby olej nestekal na podlahu!
  - Kosačka by mala zostať v tejto polohe, kým z motora nevytečie všetok olej. Potom nasadte kosačku späť na kolesá a nalejte do motora čerstvý olej. Doplňte olej podľa postupu opísaného v kapitole **Odporúčania pre použitie oleja**.

### Skladovanie po skončení sezóny kosenia

Vypustite palivovú nádrž, naštartujte motor a nechajte ho bežať, kým sa nevypne. Týmto spôsobom spotrebuje palivo, ktoré zostalo v prírodnom palivovom potrubí a karburátore.

Ak to neurobíte, je veľmi pravdepodobné, že palivo, ktoré zostalo v karburátore, sa stane nehorľavým a zariadenie nebude na začiatku novej sezóny fungovať!

### Servis

Navštívte autorizované opravovne, ktoré sú vybavené originálnym náradím a vyškolenými mechanikmi, ktorí zaisťujú odbornú opravu alebo servis motora.

### Podmienky údržby

#### Servis zapalovacej sviečky



Ak sviečka nemá iskru, motor nemôže bežať!



Iskru môžete skontrolovať nasledovne (pri teste budete potrebovať pomoc jednej osoby):



- Odstráňte zapalovaciu sviečku z hlavy motora.
- Vložte zapalovaciu sviečku do uzáveru zapalovacej sviečky.
- Stlačte oblasť zapalovacej sviečky, kde je závit na hliníkovom kryte motora.
-

- Teraz požiadajte svojho pomocníka, aby stlačil a podržal červenú páčku zapnutia/vypnutia motora a potiahol páku štartovania motora.
- Na zapalovacej sviečke sa musí objaviť iskra!
- Urobte to v slabo osvetlenej miestnosti, pretože za denného svetla bude ťažké vidieť iskru.
- Ak zapalovacia sviečka nemá iskru, vymeňte ju za novú.

**Medzera medzi kontaktmi zapalovacej sviečky musí byť 0,76 mm.**

Zapalovacie sviečky vymieňajte každých 100 hodín alebo každú sezónu, podľa toho, čo nastane skôr.

**Pravidelne čistite motor**

Pravidelne odstraňujte trávu a burinu z motora. Vyčistite chránič prstov. Nelejte na motor vodu za účelom jeho čistenia, pretože voda môže kontaminovať palivo. Čistite kefou alebo stlačeným vzduchom. Nahromadenie nečistôt okolo výfuku môže spôsobiť požiar. Pred každým použitím skontrolujte a vyčistite.

Vyčistite chladiaci systém. Tráva alebo burinu môžu upchať chladiaci systém motora, najmä pri dlhodobom kosení vysokej a suchej trávy. Vnútorne chladiace rebrá a povrchy môžu vyžadovať čistenie. Predídete tak prehriatiu a poškodeniu motora.

## PREHLÁSENIE O ZÁRUKU

Firma MarexTrade s. r. o., K Šeberáku 180/1, Praha 4 – Kunratice, Česká Republika týmto prehlásením o záruke uvádza, že:

- Zaručuje kvalitnú a bezchybnú prevádzku predmetných výrobkov v záručnej dobe, ktorá začína dodaním produktu spotrebiteľovi.
- Výrobok bude počas záručnej doby bezchybne fungovať, pokiaľ bude používaný v súlade s jeho účelom a návodom na použitie.
- Na žiadosť zákazníka, ak bude samozrejme podaná v záručnej dobe, sa postará o odstránenie závad a prípadných nedostatkov na výrobku na vlastné náklady, najneskôr do 30 dní odo dňa oznámenia závady. Túto lehotu je možné predĺžiť maximálne o 15 dní, pokiaľ bol predmetný výrobok už v minulosti opravovaný. Pokiaľ nebude výrobok opravený v uvedenej lehote, bude vymenený za identický, nový a bezchybný výrobok. Záručnú dobu predĺži o dobu opravy. Na vymenený tovar alebo na výmenu podstatnej časti tovaru za novú vystaví zákazníkovi nový záručný list.
- Poskytuje servis, údržbu, náhradné diely a príslušenstvo po dobu ďalších 3 rokov od uplynutia záručnej doby.
- Záruka platí na území Českej a Slovenskej republiky.

### ZÁRUČNÁ DOBA

Užitkové vlastnosti, prípadne bezchybná prevádzka výrobku sú garantované v záručnej dobe 24 mesiacov, ktorá začína plynúť dňom dodania výrobku spotrebiteľovi. V prípade použitia výrobku pre profesionálne alebo zárobkové účely, alebo pre účely nad rámec bežného použitia v domácnosti, alebo pokiaľ je produkt používaný osobou, ktorá nie je v súlade s platnými právnymi predpismi definovaná ako spotrebiteľ, je záručná doba 12 mesiacov. Všetky akumulátory / batérie majú záručnú dobu 12 mesiacov. Za stratený záručný list neručíme. Pokiaľ sa na výrobku nepreukáže reklamovaná vada, sme oprávnení účtovať vzniknuté diagnostické náklady.

**UPOZORNENIE: Záruka nekráti práva spotrebiteľa vyplývajúce zo zodpovednosti predávajúceho za vady výrobkov.**

### ZÁRUČNÉ PODMIENKY SÚ

- v prípade reklamácie je nutné predložiť vyplnený záručný list, originál nákupnej faktúry (alebo kópiu oboch);
- že výrobok nie je mechanicky poškodený;
- že s výrobkom nebolo manipulované neoprávnenou osobou;
- že zákazník (užívateľ) jednal a používal produkt v súlade s priloženým návodom;
- počas záručnej doby je autorizovaným servisným strediskom iba servis firmy MarexTrade s. r. o.;
- že záručné štítky a plomby nie sú poškodené alebo odstránené.

### UKONČENIE ZÁRUKY

Záručný servis sa nevzťahuje na diely podliehajúce opotrebeniu (žiarovky, vykurovacie telesá, vlákna, kefy elektromotora, opotrebené ozubené kolesá).

Záruka sa ďalej nevzťahuje na vady vzniknuté pri preprave a manipulácii po dodaní zákazníkovi, v dôsledku nesprávneho nastavenia, mechanickej vady (fyzické rozbitie), vady v dôsledku neodborného a nedbalého zaobchádzania s výrobkom, pri akomkoľvek neoprávnenom zásahu, pokiaľ k závade došlo v dôsledku použitia nevhodného spotrebného materiálu, alebo kvapalín, pokiaľ boli do výrobku inštalované neoriginálne diely, v dôsledku nadmerného napätia, vyššej moci, úderu blesku, vytečenia batérie, čistenia výrobku alebo jeho častí a vniknutia kvapaliny do produktu.

Pred odovzdaním výrobku do servisu je nutné ho očistiť od všetkých nečistôt. V opačnom prípade vám budeme nútení účtovať náklady na očistenie výrobku podľa cenníku distribútora.

V prípade nesprávneho použitia, neprimeraného použitia sily a zásahov, ktoré neboli vykonané autorizovaným servisným strediskom, záruka zaniká. Táto záruka neobmedzuje vaše zákonné práva.

### Manipulácia so starým elektrickým a elektronickým zariadením:

(platné v Európskej únii a ďalších európskych krajinách so samostatným systémom nakadania s odpadmi).



Tento symbol na produkte, na jeho obale alebo v sprievodných dokumentoch znamená, že s produktom nesmie byť zaobchádzané ako s domovým odpadom. Musíte ho zlikvidovať na príslušnom zbernom mieste pre recykláciu elektrických a elektronických zariadení. Recyklácia tohto produktu pomôže zachovať prírodné zdroje a pomôže zabrániť negatívnym dopadom na životné prostredie a ľudské zdravie. Likvidácia produktu musí byť vykonaná v súlade s platnými predpismi pre likvidáciu odpadu. Pre podrobnejšie informácie o manipulácii a vrátení tohto výrobku kontaktujte prosím miestny mestský úrad, službu pre likvidáciu domového odpadu alebo obchod, kde ste výrobok zakúpili. Odpadové elektrozariadenia je možné tiež bezplatne odovzdať distribútorovi priamo pri dodaní nového elektrozariadenia. V súlade so smernicou 2012/19/EU a smernicou 2006/66/ES o chybných alebo opotrebovaných akumulátoroch/batériách, musia byť predmetné výrobky zhromažďované oddelene a recyklované spôsobom šetrným k životnému prostrediu.

**Všetky práva vyhradené.**

## ZÁRUKA

 <b>MarexTrade</b> s. r. o.	AUTORIZOVANÝ SERVIS		<b>MarexTrade s. r. o.</b> K Šeberáku 180/1, Praha 4 – Kunratice Česká republika		<b>+420 724 892 995</b> servis@marextrade.cz
---	------------------------	---	---	---	---

Informácie o zákazníkovi	Informácie o výrobku
Meno a priezvisko	Typ výrobku / Názov
Titul	Typ a model
Email	Sériové číslo
Telefón	Výrobca
Dátum dodania výrobku / dátum začiatku záručnej doby	Pečiatka a podpis distribútora