



HG41PL-RV125, BN46PL-RV145

CZ

BENZÍNOVÁ SEKAČKA

PŘEKLAD ORIGINALNÍHO NÁVODU



MODEL: HG41PL-RV125



MODEL: BN46PL-RV145

POZNÁMKA: Před použitím sekačky si důkladně přečtěte tento návod k použití, protože obsahuje důležité informace týkající se BEZPEČNOSTI, MONTÁŽE, OBSLUHY A ÚDRŽBY.

Ušchovejte prosím tento návod společně s návodem k motoru na dostupném místě pro budoucí použití!
Návod obsahuje důležité informace o vaší sekačce.

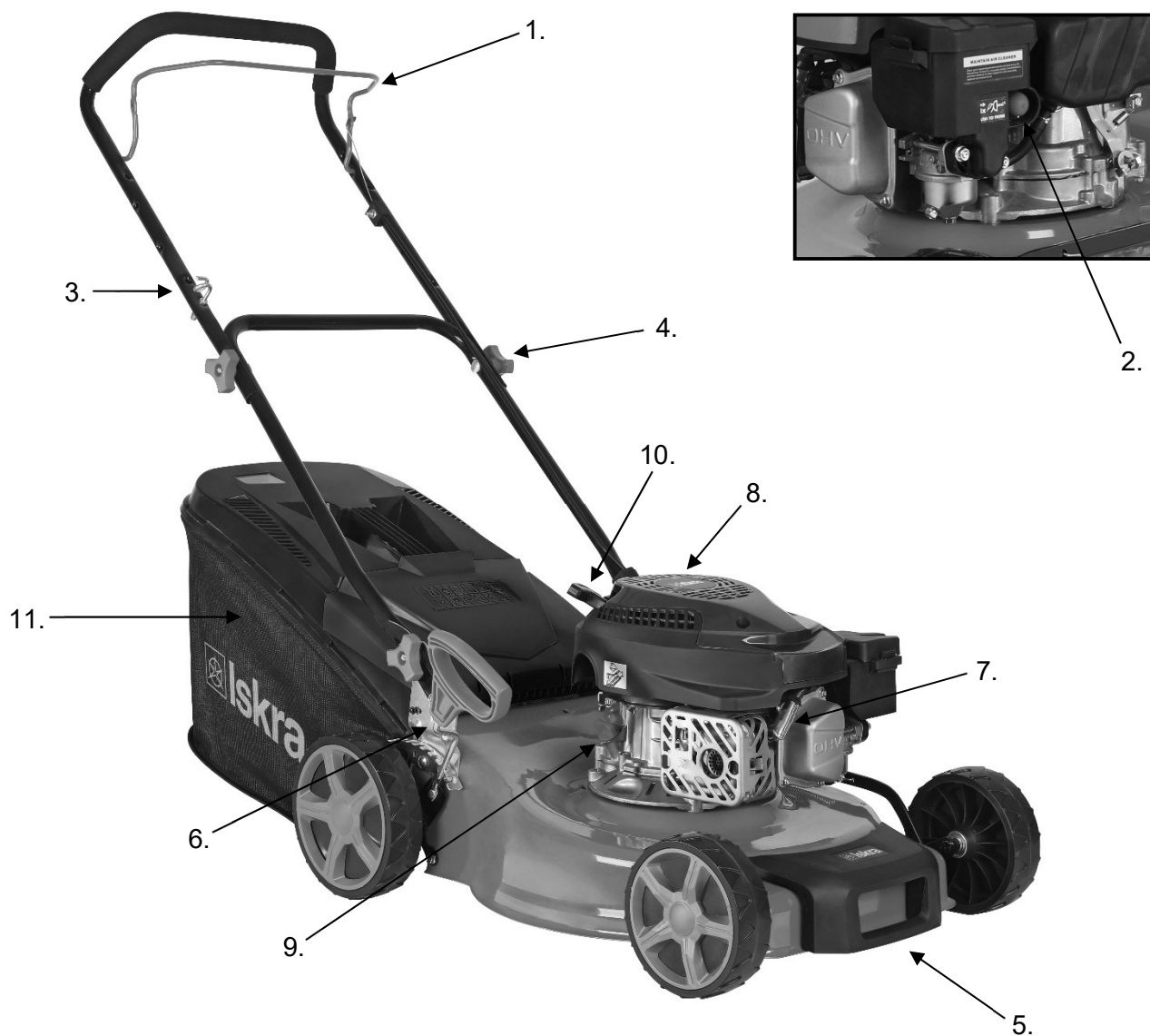

Obrázek 1

1. POPIS DÍLŮ

MODEL: HG41PL-RV125, BN46PL-RV145

- | | |
|---------------------------------|-------------------------------|
| 1. Páčka zapnutí/vypnutí motoru | 7. Zapalovací svíčka |
| 2. Palivové čerpadlo | 8. Kryt palivové nádrže |
| 3. Vedení lana | 9. Ovládací tyč hladiny oleje |
| 4. Zajišťovací páka | 10. Startovací páka motoru |
| 5. Kovové pouzdro | 11. Záchytný pytel na trávu |
| 6. Páka pro nastavení výšky | |

VAROVÁNÍ:



Před prvním použitím sekačky si důkladně přečtěte tento návod k obsluze, abyste předešli možnému vážnému zranění.

Před použitím zařízení je také nutné se s ním a jeho součástmi důkladně seznámit.

2. SYMBOLY OZNAČENÉ NA PRODUKTU

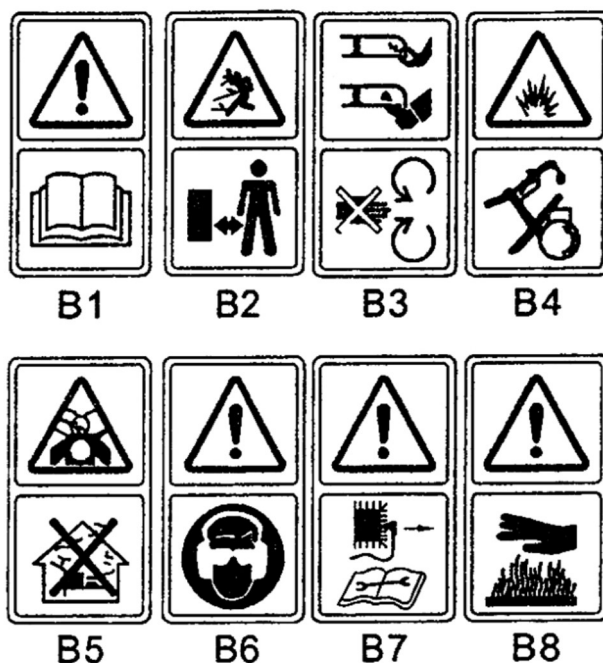

Obrázek 2A

B.1 Přečtěte si pokyny pro obsluhu

B.2 Udržujte kolemjdoucí mimo dosahu sekačky.

B.3 Věnujte větší pozornost rukám a nohám operátora, abyste předešli zranění.

B.4 Palivo je hořlavé, držte oheň mimo dosah. Nedoplňujte palivo, když je stroj v chodu.

B.5 Toxické výfukové plyny; nespouštějte motor v uzavřeném prostoru.

B.6 Při sekání musí uživatel nosit ochranné brýle a špunty do uší pro osobní ochranu.

B.7 Při opravách je třeba nejprve sejmout víčko ze zapalovací svíčky a poté opravit podle pokynů v návodu.

B.8 Pozor! Motor je horký.



Obrázek 2B

Obrázek 2B: Bezpečnostní štítek na sekačce na trávu: **RUCE A NOHY DRŽTE DÁLE OD NOŽE**

3. VŠEOBECNÁ BEZPEČNOSTNÍ PRAVIDLA



VAROVÁNÍ: Při používání benzinového nářadí by měla být vždy dodržována základní bezpečnostní opatření včetně následujících, aby se snížilo riziko vážného zranění osob a/nebo poškození zařízení. Před použitím tohoto produktu si přečtěte všechny tyto pokyny a uschovejte si je pro budoucí použití.

Instrukce

- Přečtěte si pozorně návod k použití. Seznamte se s ovládacími prvky a správným používáním zařízení.
- Nikdy nedovolte dětem nebo osobám, které nejsou obeznámeny s obsahem tohoto návodu, aby sekačku používaly. Místní předpisy mohou omezit věk operátora.
- Nikdy nesekejte, pokud jsou v blízkosti lidé, zejména děti nebo domácí zvířata.
- Vezměte prosím na vědomí, že provozovatel nebo uživatel je zodpovědný za nehody, které se stanou jiným osobám nebo jejich majetku.

Příprava

- Při sekání je třeba vždy nosit vhodnou stabilní obuv a dlouhé kalhoty. Neobsluhujte zařízení naboso nebo pokud máte na sobě otevřené sandály.
- Důkladně zkontrolujte oblast, kde se bude zařízení používat, a odstraňte všechny předměty, které mohou být strojem odmrštěné.
- **VAROVÁNÍ**
 - Benzín je vysoce hořlavý.
 - Palivo skladujte v nádobách speciálně určených pro tento účel.
 - Palivo doplňujte vždy venku a při doplňování paliva nikdy nekuřte.
 - Před nastartováním motoru vždy doplňte palivo. Nikdy nesnímejte víčko palivové nádrže ani nedoplňujte benzín, když je motor v chodu nebo když je motor horký.
 - Pokud dojde k rozlití benzínu, nepokoušejte se nastartovat motor, ale přesuňte sekačku z místa úniku a vyvarujte se jakéhokoli zdroje vznícení, dokud se benzinové výpary zcela nerozptýlí.
 - Po doplnění paliva namontujte a utěsněte palivovou nádrž a víčka palivové nádrže.
- Před použitím vždy vizuálně zkontrolujte, zda nejsou, čepel, šrouby čepele, a příslušenství opotřebované nebo poškozené. Vyměňte opotřebované nebo poškozené čepele a šrouby v soupravách, abyste zachovali rovnováhu.

Použití

- Nikdy nespustíte motor v uzavřeném prostoru, protože se mohou hromadit nebezpečné výpary oxidu uhelnatého.
- Sekejte jen za denního světla nebo při dobrém umělém osvětlení.
- Pokud je to možné, nepoužívejte sekačku na mokré trávě.
- Při sekání na svahu vždy stůjte pevně.
- Při sekání vždy chodte, nikdy neběhejte.
- S rotačními sekačkami s koly byste měli vždy sekat napříč svahu a nikdy ne ve směru nahoru a dolů.
- Při změně směru na svazích musíte být velmi opatrní.
- Nesekejte na extrémně strmých svazích.
- Při otáčení nebo přitahování sekačky směrem k sobě musíte být velmi opatrní.

POZNÁMKY

Toto zařízení není určeno k používání osobami (včetně dětí) se sníženými fyzickými nebo duševními schopnostmi nebo nedostatkem zkušeností a znalostí, pokud nejsou pod dozorem nebo nejsou poučeny o používání zařízení osobou odpovědnou za jejich bezpečnost.

VAROVÁNÍ: Při přípravě sekačky k uskladnění je třeba vzít v úvahu následující:



Vypusťte palivovou nádrž, nastartujte motor a nechte jej běžet, dokud se nevypne. Tímto způsobem spotřebává palivo zbylé v přívodním palivovém potrubí a karburátoru. Pokud to neuděláte, je velmi pravděpodobné, že palivo zbylé v karburátoru se stane nehořlavé a sekačka nebude na novou sezónu fungovat!

4. MONTÁŽ

4.1 SKLÁDACÍ RUKOJETĚ



Obrázek 3A



Obrázek 3B

1. Připevněte spodní rukojeť do těla sekačky pomocí příslušného klíče. (Obrázek 3A)
2. Nasadte horní skládací rukojeť na spodní rukojeť.
3. Připevněte horní skládací rukojeť ke spodní rukojeti pomocí dodaného šroubu. (Obrázek 3B)
4. Vodiče pro zapnutí/vypnutí motoru a zapnutí samojízdného pohonu musí být vedeny po horní straně rukojetě. Pokud při přepravě sekačky složíte horní rukojeť, dejte pozor, abyste nezachytili lanko na spodních a horních upevňovacích šroubech rukojetě.

4.2 MONTÁŽ A DEMONTÁŽ MONTÁŽ VAKU NA TRÁVU



Obrázek 4A



Obrázek 4B

1. Montáž: Zvedněte zadní kryt a připevněte vak na trávu k zadní části sekačky. (Obrázek 4A, Obrázek 4B). Způsob vyjmutí vaku na trávu se může model od modelu lišit.
2. Demontáž: Uchopte a zvedněte zadní kryt a vyjměte vak na trávu.

4.3 STARTOVACÍ PÁKA

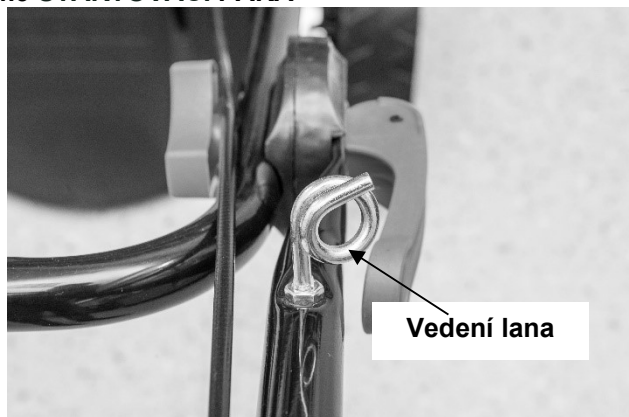

Obrázek 5



Obrázek 5A

Vložte kabel startovací páky do vedení kabelu (Obrázek 5)

5. NÁVOD K POUŽITÍ

5.1 PŘED ZAČÁTKEM

Naplňte motor benzínem a olejem, jak je popsáno v samostatném návodu k obsluze motoru, který je dodáván se sekačkou. Pozorně si přečtěte pokyny.



VAROVÁNÍ: Nikdy nedoplňujte palivo uvnitř a nikdy nedoplňujte palivo, když motor běží nebo je horký. Před doplňováním počkejte po zastavení motoru alespoň 15 minut, aby mohl vychladnout.

5.2 NASTARTOVÁNÍ MOTORU



Obrázek 9A



Obrázek 9B

1. Stiskněte třikrát palivové čerpadlo na karburátoru. (Obrázek 9A)
2. Postavte se za řídítka stroje, stiskněte a podržte červenou páčku zapnutí/vypnutí motoru a zatáhněte za páku startování motoru. Obvykle motor naskočí na první zatažení. Pokud ne, opakujte proces. (Obrázek 9B)
3. Při startování horkého motoru použijte stejný postup s tím rozdílem, že v tomto případě stisknete palivové čerpadlo pouze jednou.
4. Startovací páka motoru musí být zatažena dostatečně silně (rychle), jinak motor nenaskočí.
5. Po nastartování motoru vraťte rukojeť startéru do startovací polohy k vedení lana a rukojeť uvolněte.

5.3 PROVOZNÍ POSTUPY

Během provozu držte dorazovou rukojeť pevně oběma rukama.



Poznámka: Pokud uvolníte ovládací rukojeť zastavení, když je sekačka v provozu, motor se zastaví a sekačka přestane fungovat.

5.4 ZASTAVENÍ MOTORU



VAROVÁNÍ: Nůž se otáčí ještě několik sekund po vypnutí motoru.

1. Uvolněním zastavovací páky zastavíte motor a nůž.
2. Odpojte a uzemněte kabel zapalovací svíčky, podle pokynů v samostatné příručce motoru, abyste zabránili náhodnému spuštění, když je zařízení bez dozoru.



VAROVÁNÍ: Vaše sekačka je určena pro sečení běžné trávy v obytných oblastech, jejíž výška nepřesahuje 250 mm. Nepokoušejte se sekat neobvykle vysokou, suchou nebo mokrou travu (např. pastviny) nebo hromady suchého listí. Nečistoty se mohou hromadit na krytech sekačky nebo přijít do kontaktu s výfukovým potrubím, což představuje potenciální nebezpečí požáru.



VAROVÁNÍ: Pokud narazíte na cizí předmět, zastavte motor. Před opětovným spuštěním a provozem sekačky odstraňte kabel ze zapalovací svíčky, důkladně zkontrolujte sekačku, zda není poškozená a opravte poškození. Rozsáhlé vibrace sekačky během provozu jsou znakem poškození. Sekačka by měla být okamžitě zkontrolována a opravena.

5.5 VAK NA SBĚR TRÁVY



Vyprázdněte a vyčistěte vak; zkontrolujte, zda je čistý a uzavřený a zajistěte, aby jeho síťovina byla větraná.

5.6 KRYT SEKAČKY

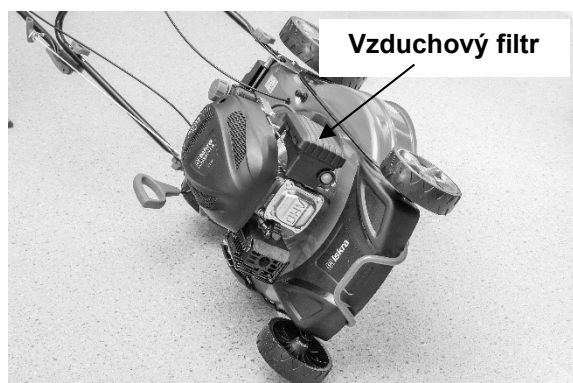

Spodní část krytu sekačky by se měla čistit po každém použití, aby se předešlo nahromadění posečené trávy, listí a nečistot na krytu, což může ztížit vyhazování trávy při příštím sekání.

Nakloňte sekačku na stranu, ale pouze tak, aby byl vzduchový filtr nahoře! Poté pomocí nekovového předmětu (např. dřeva) odstraňte trávu, která se přilepila na kryt sekačky v oblasti sečení. Trávu můžete odstranit i ručně, pokud si nasadíte ochrannou rukavici.



VAROVÁNÍ: Při nesprávném naklonění sekačky proteče olej přes odvodušňovač motoru do vzduchového filtru, což může způsobit poškození motoru!

5.7 NÁVOD K NASTAVENÍ VÝŠKY



VAROVÁNÍ: V žádném případě neprovádějte žádné úpravy na sekačce bez předchozího zastavení motoru a odpojení kabelu zapalovací svíčky.



VAROVÁNÍ: Před změnou výšky sečení zastavte sekačku a odpojte kabel zapalovací svíčky.



Obrázek 11

VAŠE SEKAČKA JE VYBAVENA CENTRÁLNÍ PÁKOU NASTAVENÍ VÝŠKY, KTERÁ UMOŽŇUJE 7 NEBO 8 VÝŠKOVÝCH POLOH.

1. Před změnou výšky sečení zastavte sekačku a odpojte kabel zapalovací svíčky.
2. Chcete-li změnit výšku sekání, vytáhněte páku pro nastavení výšky sekání směrem od těla sekačky tak, aby náprava vyskočila z drážky, a poté pohybem páky dopředu nebo dozadu nastavte vhodnou výšku. (Obrázek 11)

6. NÁVOD K ÚDRŽBĚ

ZAPALOVACÍ SVÍČKA

Používejte pouze originální náhradní zapalovací svíčku. Pro dosažení nejlepších výsledků vyměňte zapalovací svíčku každých 100 hodin používání. (viz NÁVOD K OBSLUZE MOTORU).

7. NÁVOD K MAZÁNÍ



UPOZORNĚNÍ: PŘED SERVISEM ODPOJTE ZAPALOVACÍ SVÍČKU

1. KOLA-Namažte kuličková ložiska v každém kole alespoň jednou za sezónu lehkým olejem.
2. MOTOR-Pokyny k mazání naleznete v návodu k obsluze motoru.

8. ČISTĚNÍ



UPOZORNĚNÍ: Dávejte pozor, abyste nenamočili motor. Voda může poškodit motor nebo kontaminovat palivový systém.

9.1 VZDUCHOVÝ FILTR MOTORU



UPOZORNĚNÍ: Pro správnou funkci motoru je nutné zajistit, aby byl vzduchový filtr vždy čistý. Před každým sekáním zkontrolujte vzduchový filtr a v případě potřeby jej vyčistěte! Znečištěný vzduchový filtr může vést k opotřebení válců a pístů, snížení výkonu motoru, zvýšené spotřebě paliva, kouřivosti motoru atd.

ČISTĚNÍ VZDUCHOVÉHO FILTRU

1. Sejměte kryt vzduchového filtru.
2. Vzduchový filtr vyfoukejte stlačeným vzduchem (kompresorem).
3. Vložte vyčištěný vzduchový filtr do pouzdra a nasadte kryt vzduchového filtru.



POZNÁMKA: Vyměňte filtr, pokud je opotřebovaný, roztrhaný, poškozený nebo jej nelze vyčistit.



Obrázek 12A

8.2 ŘEZNÁ ČEPEL



UPOZORNĚNÍ: Před zahájením práce na noži je bezpodmínečně nutné vypnout a odstranit kabel zapalovací svíčky, aby se zabránilo náhodnému nastartování motoru. Chraňte své ruce před ostrými hranami čepele použitím odolných ochranných rukavic.

1. Nakloňte sekačku na stranu, ale pouze tak, aby byl vzduchový filtr nahoře!
2. Odšroubujte šroub, který připevňuje nůž a držák nože k hřídeli motoru.



UPOZORNĚNÍ: U některých modelů je v otvoru držáku nože distanční podložka! Dávejte pozor, abyste to neztratili. Při výměně držáku nože bude nutné přesunout podložku do nového držáku nože.

3. Odstraňte čepel a držák nože z hřídele motoru.
4. Před opětovným nasazením držáku nože na hřídel motoru namažte otvor držáku nože mazivem, aby se po dlouhé době nepřilepil na hřídel motoru.
5. Umístěte nůž zpět na držák tak, aby byla viditelná značka na noži a utáhněte jej šroubem. Šroub utáhněte momentem 40 Nm.



VAROVÁNÍ: Pravidelně kontrolujte držák nože, zda není prasklý, zvláště pokud narazíte na cizí předmět. V případě potřeby vyměňte.

Pro nejlepší výsledky řezání musí být nůž ostrý. Čepel lze přebrousit jejím vyjmutím a nabroušením; je třeba dbát na to, aby řezná hrana vždy co nejvíce připomínala původní zkosený řez. Je mimořádně důležité, aby byla každá řezná hrana stejně broušená, aby se předešlo nevyváženosti čepele. Nesprávné vyvážení nože bude mít za následek nadměrné vibrace, které mohou způsobit poškození motoru a sekačky. Ujistěte se, že čepel po broušení pečlivě vyvážíte. Vyvážení čepele lze vyzkoušet vyvážením čepele na šroubováku kolem hřídele. Odstraňte kov z těžké strany, dokud se nevyváží rovnoměrně.

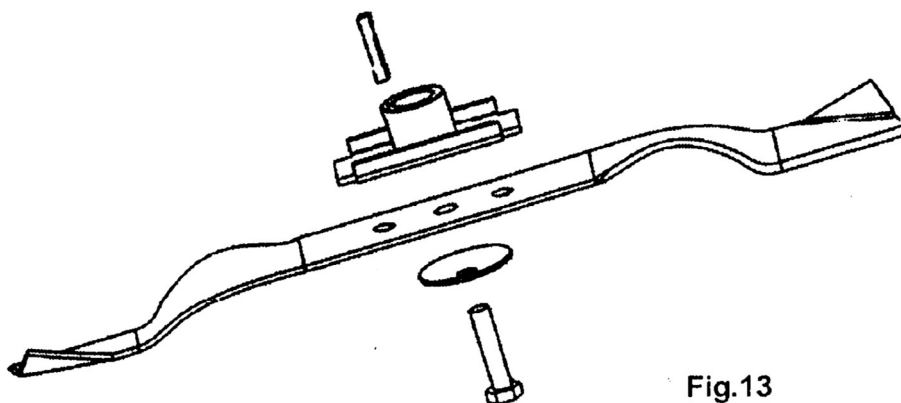

Fig.13

8.3 ŠROUB NA UPEVNĚNÍ NOŽE

Středový šroub 40Nm.min, 54Nm.max. pro zajištění bezpečného provozu vaší jednotky. VŠECHNY šrouby a matice by měly být pravidelně kontrolovány pro správné utažení. Po delším používání, zejména na písečné půdě, se čepel opotřebovává a ztratí svoji původní ostrost. Účinnost sečení se sníží a nůž by měl být vyměněn pouze za schválený originální náhradní nůž. Za případné škody způsobené nevyváženým nožem nenese výrobce odpovědnost

Při výměně čepel musí být použit původní typ vyznačený na čepeli. obraťte se na místního prodejce nebo zavolejte naši společnost a objednejte si čepel.



VAROVÁNÍ: Nikdy se nedotýkejte rotujícího nože.

8.4 MOTOR

Při údržbě motoru postupujte podle pokynů v samostatném návodu k obsluze motoru. Vyměňte motorový olej podle pokynů v návodu. Pečlivě si přečtěte návod k obsluze motoru. Proveďte údržbu vzduchového filtru, jak je popsáno v návodu. Při použití v extrémně prašných podmínkách čistěte každých několik hodin. Špatný výkon motoru a zavlažování obvykle naznačují, že vzduchový filtr potřebuje servis. Při údržbě vzduchového filtru postupujte podle pokynů v samostatném návodu k obsluze motoru. Jednou za sezónu je potřeba vyčistit zapalovací svíčku a upravit mezeru. Výměna zapalovací svíčky se doporučuje na začátku každé sezóny sekání; správný typ zapalovací svíčky a specifikace mezery najdete v návodu k motoru. Vyčistěte motor stlačeným vzduchem (kompresorem). Motor (oblast pod krytem motoru-startér, naviják, chladicí žebra válců) musí být čistý, aby byla umožněna správná cirkulace vzduchu, která je životně důležitá pro dlouhou životnost motoru. Vždy odstraňte trávu, nečistoty a hořlavé nečistoty z oblasti tlumiče výfuku.

9. POKYNY PRO SKLADOVÁNÍ (MIMO SEZÓNU)

Pro přípravu sekačky na uskladnění je třeba provést následující kroky:

1. Vypusťte palivovou nádrž, nastartujte motor a nechte jej běžet, dokud se nevypne. Tímto způsobem spotřebovává palivo zbylé v přívodním palivovém potrubí a karburátoru. Pokud to neuděláte, je velmi pravděpodobné, že palivo zbývající v karburátoru se stane nehořlavé a sekačka kvůli tomu nebude na začátku nové sezóny fungovat!
2. Důkladně vyčistěte a namažte sekačku, jak je popsáno v návodu k mazání.
3. Pokyny pro správné skladování motoru naleznete v uživatelské příručce motoru.
4. Sekačku skladujte na suchém a čistém místě.

10. TECHNICKÁ DATA

Model	HG41PL-RV125
Typ motoru	RV125-S
Samohybný	Ne
Zdvihový objem motoru	127,1 ccm (2,0 kW)
Šířka čepel	410 mm
Rychlost na maximální výkon	2800 min ⁻¹
Kapacita palivové nádrže	1 l
Kapacita olejové nádrže	0,5 l
Čistá hmotnost	21 kg
Celková hmotnost	23 kg
Výška	25-70 mm
Nastavení	7 úrovní
LpA (SPL) u provozovatele	84,7 dB(A)
LwA (hladina akustického výkonu)	94,5 dB(A)
Garantovaná hladina akustického výkonu LwA	96 dB(A)
Naměřené vibrace	7,748 m/s ² ; K = 1,5 m/s ²

Model	BN46PL-RV145
Typ motoru	RV145-S
Samohybný	Ne
Zdvihový objem motoru	144,3 ccm (2,5 kW)
Šířka čepele	460 mm
Rychlost na maximální výkon	2800 min ⁻¹
Kapacita palivové nádrže	1 l
Kapacita olejové nádrže	0,5 l
Čistá hmotnost	27 kg
Celková hmotnost	29 kg
Výška	25-75 mm
Nastavení	8 úrovní
LpA (SPL) u provozovatele	83,5 dB(A)
LwA (hladina akustického výkonu)	94,55 dB(A)
Garantovaná hladina akustického výkonu LwA	96 dB(A)
Naměřené vibrace	10,92 m/ m/s ² ;K = 1,5 m/s ²

11. ZÁRUKA

Na tento výrobek je v souladu s právními předpisy záruka 24 měsíců a záruční doba je platná ode dne koupě prvním majitelem.

Tato záruka se vztahuje na všechny vady materiálu nebo výroby, nezahrnuje vady způsobené běžným opotřebením dílů, jako jsou ložiska, kartáče, kabely, zástrčky nebo příslušenství, jako jsou vrtačky, vrtáky, pilové listy atd., poškození nebo vady způsobené nesprávným zacházením, nehodami, případně změny ani náklady na dopravu.

Vyhrazujeme si právo odmítnout požadavky, pokud nákup nelze ověřit nebo je-li zřejmé, že produkt nebyl řádně udržován. (čisté větrací štěrby, pravidelně udržované uhlíkové kartáčky...)

Musíte si uschovat účtenku jako doklad o datu nákupu.

Váš demontovaný nástroj musíte vrátit prodejci v přijatelně čistém stavu, v původním plastovém kufříku, pokud jste jej obdrželi, spolu s dokladem o koupi.

12. OCHRANA ŽIVOTNÍHO PROSTŘEDÍ

Zařízení se po skončení životnosti nesmí likvidovat s běžným komunálním odpadem, ale musí být ekologicky zlikvidováno prostřednictvím sběrně separovaného odpadu.

ŘEŠENÍ PROBLÉMU

PROBLÉM	MOŽNÁ PŘÍČINA	ŘEŠENÍ
Motor nespustí.	Sytič není ve správné poloze pro aktuální podmínky.	Posuňte sytič do správné polohy
	Palivová nádrž je prázdná.	Naplňte nádrž palivem. Viz NÁVOD K OBSLUZE MOTORU.
	Vzduchový filtr je znečištěný.	Vyčistěte vzduchový filtr Viz NÁVOD K OBSLUZE MOTORU.
	Zapalovací svíčka je uvolněná.	Utáhněte zapalovací svíčku momentem 25–30 Nm.
	Kabel zapalovací svíčky je uvolněný nebo odpojený od zapalovací svíčky.	Připojte kabel zapalovací svíčky k zapalovací svíčce.
	Mezera zapalovací svíčky je nesprávná.	Nastavte mezeru mezi elektrodami na 0,7 až 0,8 mm.
	Zapalovací svíčka je vadná.	Nainstalujte novou zapalovací svíčku se správnou mezerou. Viz NÁVOD K OBSLUZE MOTORU.
	Karburátor je zaplaven palivem.	Vyjměte filtr a zatáhněte za startovací lanko, dokud nebude karburátor čistý, poté nainstalujte filtr.
	Vadný zapalovací modul.	Kontaktujte autorizovaného servisního technika.
Motor se těžko startuje nebo ztrácí výkon.	Nečistota, voda nebo staré palivo v nádrži.	Vypusťte palivo a vyčistěte nádrž. Naplňte nádrž čistým, čerstvým palivem.
	Odvzdušňovací otvor na uzávěru palivové nádrže je ucpaný.	Vyčistěte nebo vyměňte uzávěr palivové nádrže.
	Vzduchový filtr je znečištěný.	Vyčistěte vzduchový filtr.
Motor běží nepravidelně.	Zapalovací svíčka je vadná.	Nainstalujte novou zapalovací svíčku se správnou mezerou. Viz NÁVOD K OBSLUZE MOTORU.
	Mezera zapalovací svíčky je nesprávná.	Nastavte mezeru mezi elektrodami na 0,7 až 0,8 mm.
	Vzduchový filtr je znečištěný.	Vyčistěte vzduchový filtr: Viz NÁVOD K OBSLUZE MOTORU.
Volnoběh motoru je slabý.	Vzduchový filtr je znečištěný.	Vyčistěte vzduchový filtr: Viz NÁVOD K OBSLUZE MOTORU.
	Vzduchové štěrbin v krytu motoru jsou zablokované.	Odstraňte cizí předměty ze štěrbin.
	Chladicí žebra a vzduchové kanály pod ventilátorem motoru jsou zablokované.	Odstraňte nečistoty z chladicích žeber a kanálků.
Motor při vysokých otáčkách přeskakuje.	Mezera mezi elektrodami zapalovací svíčky je příliš malá.	Nastavte mezeru mezi elektrodami na 0,7 až 0,8 mm.
Motor se přehřívá.	Proud chladicího vzduchu je zablokovaný.	Odstraňte všechny cizí předměty ze štěrbin v krytu, krytu ventilátoru a vzduchových kanálů.
	Vadná zapalovací svíčka.	Namontujte originální zapalovací svíčky a chladicí žebra.
Zařízení abnormálně vibruje.	Řezací sestava je uvolněná.	Utáhněte čepel.
	Řezací sestava je nevyvážená.	Vyvažte čepel.

Jméno a adresa výrobce:

Ningbo Sinharbour Garden Machinery Co., Ltd.
 No. 3-1 Laiyan Road, Xiaodong Economic Development
 South Area, Yuyao, Ningbo 315408, LR Čína

NÁVOD K POUŽITÍ MOTORU
Části motoru

1. Kryt motoru
2. Zapalovací svíčka
3. Tlumič výfuku
4. Rukojeť startéru
5. Uzávěr palivové nádrže
6. Kryt vzduchového filtru
7. Kryt válce
8. Ovládací tyč hladiny oleje
9. Otvor pro plnění oleje

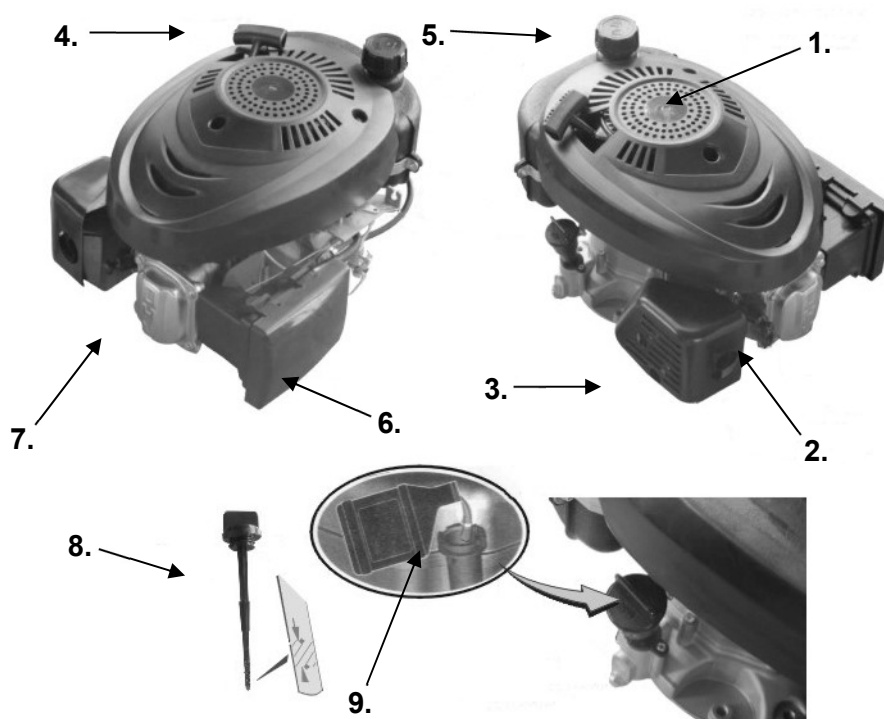
BEZPEČNOSTNÍ SYMBOLY PRO OVLÁDÁNÍ

Bezpečnostní opatření**PŘED NASTARTOVÁNÍM MOTORU**

- Přečtěte si všechny pokyny k obsluze a údržbě a pokyny pro zařízení, které pohání tento motor.
- Nedodržení pokynů může mít za následek vážné zranění nebo smrt.

POKYNY PRO PROVOZ A BEZPEČNOSTNÍ ÚDAJE:

- Seznámit se s nebezpečími spojenými s motorem,
- Informují o nebezpečí úrazů, které s těmito nebezpečími souvisí a
- Učí se, jak se vyhnout nebo snížit riziko zranění.



Bezpečnostní výstražné symboly se používají k identifikaci bezpečnostních informací o nebezpečích, která mohou způsobit zranění.

Signální slovo (**NEBEZPEČÍ**, **VAROVÁNÍ** nebo **UPOZORNĚNÍ**) se používá s výstražným symbolem pro pravděpodobnost a potenciál vážného zranění. Kromě toho se k označení druhu nebezpečí používají symboly nebezpečí.



NEBEZPEČÍ označuje riziko, které, pokud se mu nevyhnete, způsobí smrt nebo vážné zranění.



VAROVÁNÍ varuje před nebezpečím, které, pokud se mu nevyhnete, způsobí smrt nebo vážné zranění.



UPOZORNĚNÍ varuje před nebezpečím, které, pokud se mu nevyhnete, způsobí smrt nebo vážné zranění.

Značka **POZOR** bez varovného symbolu varuje, že může dojít k poškození výrobku.

**VAROVÁNÍ**

Benzín a jeho páry jsou vysoce hořlavé a výbušné. Požár nebo výbuch způsobí těžké popáleniny nebo smrt.

**PŘI DOPLŇOVÁNÍ PALIVA**

- Před sejmutím uzávěru palivové nádrže vypněte motor a nechte jej alespoň 2 minuty vychladnout.
- Palivovou nádrž plňte venku nebo v dobře větraném prostoru.
- Nepřepĺňujte palivovou nádrž. Naplňte ji přibližně 2,5 až 1,2 cm pod horní část hrdla, aby se palivo roztáhlo.
- Udržujte benzín v dostatečné vzdálenosti od zdrojů jisker, otevřeného ohně, pilotních světel, tepla a jiných zdrojů vznícení.
- Zkontrolujte případné netěsnosti v palivovém potrubí, uzávěru nádrže a spojích. V případě potřeby je vyměňte.

PŘI STARTOVÁNÍ MOTORU

- Zkontrolujte, zda jsou zapalovací svíčky, tlumič výfuku, víčko palivové nádrže a vzduchový filtr na svém místě.



- Nestartujte motor, pokud není nainstalovaná zapalovací svíčka.

- Pokud je motor zaplaven palivem, počkejte, dokud se palivo nevypaří, a teprve potom nastartujte motor.

- Pokud je motor zahlcen, dejte škrticí klapku do polohy OPEN/RUN, páku plynu do polohy FAST a zatáhněte, dokud motor nenaskočí.

BĚHEM PROVOZU ZAŘÍZENÍ

- Nenaklánějte motor nebo zařízení pod úhlem, který by mohl způsobit rozlití benzínu.
- K zastavení motoru nepoužívejte škrticí klapku karburátoru.

PŘI PŘEPRAVĚ ZAŘÍZENÍ

- Přepravujte s PRÁZDNOU palivovou nádrží nebo s UZAVŘENÝM uzavíracím ventilem paliva.

USKLADNĚNÍ PLYNU NEBO PALIVA V NÁDRŽI NA PALIVO NA ZAŘÍZENÍ

- Uchovávejte mimo dosah otevřeného ohně, kamen, ohřivačů vody nebo jiných spotřebičů, které mají zapalovací světlo nebo jiný zdroj vznícení, protože mohou zapálit výpary paliva.

**VAROVÁNÍ**

Při spouštění motoru dochází k jiskření. Jiskra může zapálit blízké hořlavé plyny. Může dojít k výbuchu nebo požáru.



- Pokud se do životního prostředí uvolňuje přírodní nebo zkapalněný ropný plyn, nespouštějte motor.
- Nepoužívejte hnací kapaliny pod tlakem, protože jejich páry jsou hořlavé.

**VAROVÁNÍ**

Motory vypouštějí oxid uhelnatý, jedovatý plyn bez zápachu a barvy. Vdechování oxidu uhelnatého může způsobit nevolnost, bezvědomí nebo smrt.

- Nastartujte motor a nechte jej běžet venku.
- Nestartujte motor ani jej nenechávejte běžet uvnitř, ani když jsou dveře nebo okna otevřená.

**VAROVÁNÍ**

Náhodné jiskření může způsobit požár nebo úraz elektrickým proudem. Neúmyslné spuštění způsobí zakopnutí, traumatickou amputaci nebo zranění.



Před prováděním úprav nebo oprav:

- Odpojte kabel zapalovací svíčky a udržujte jej v dostatečné vzdálenosti od zapalovací svíčky.
- Odpojte záporný pól baterie (pouze u elektromotorů).

Během jiskrové zkoušky:

- Použijte správný nástroj na testování zapalovacích svíček.
- Nekontrolujte jiskru s vyjmutou zapalovací svíčkou.

**VAROVÁNÍ**

Provoz motoru produkuje teplo, části motoru, zejména tlumič výfuku, se velmi zahřívají. Kontakt může způsobit vážné popáleniny. Spalitelný odpad, jako je listí, tráva, křoví atd., se může vznítit.



- Než se jich dotknete, nechte tlumič výfuku, válec motoru a chladicí žebra vychladnout.
- Odstraňte hořlavý materiál, který se hromadí v oblasti tlumiče výfuku a válce.

**VAROVÁNÍ**

Rotující části se mohou dotýkat nebo zachytit rukou, nohou, vlasů, oděvu nebo příslušenství. Může dojít k traumatické amputaci nebo vážnému zranění.

- Ochrany musí být instalovány během provozu zařízení.
- Dbejte na to, aby se vaše ruce a nohy nedostaly do kontaktu s rotujícími částmi.
- Svažte dlouhé vlasy a odstraňte šperky.
- Nenoste volné oblečení, visící popruhy nebo předměty, které se mohou zamotat.

**VAROVÁNÍ**

Kvůli rychlému návratu při tahání za startovací lanko (zpětný ráz) přitáhněte ruku k motoru rychleji, abyste mohli snáze uvolnit páku, jinak si můžete zlomit kosti, pohmožděny nebo výrony.

- Při startování motoru pomalu zatáhněte za lanko, dokud neucítíte odpor, a poté zatáhněte rychle.
- Před nastartováním motoru odstraňte ze zařízení/motoru veškeré vnější zátěže.
- Přímo připojené integrální části zařízení, jako jsou lopatky, rotory, řemenice, řetězová kola atd. musí být dobře zajištěny

Doporučení pro použití oleje

Před použitím je nutné do motoru nalít olej! Hladina oleje musí být v poloze MAX na řídicí tyči hladiny oleje, když je zcela zašroubovaná.

POUŽÍVEJTE OLEJ TYPU SAE 30

POZNÁMKA: Po sestavení motoru do něj výrobce nalil olej, aby vytekl a motor otestoval. Poté olej z motoru odčerpá, takže na kontrole slabé hladiny oleje mohou být stopy oleje, i když v motoru ŽÁDNÝ olej není!

1. Používejte olej SAE 30 pro čtyřtákní vzduchem chlazený motor.
2. Do motoru nalijte 0,5 l až 0,6 l oleje.
3. Po naplnění oleje počkejte, až vyteče z plicního otvoru oleje.
4. Očistěte měрку oleje čistým hadříkem a zatlačte do otvoru pro plnění oleje až po závit a **NEŠROUBUJTE!** Když je měrka v této poloze, olej by měl být v polovině mezi značkami „MIN“ a „MAX“. V tomto případě je množství oleje v motoru dostatečné. Když tyč utáhnete, půjde hlouběji a olej se dostane do polohy "MAX".

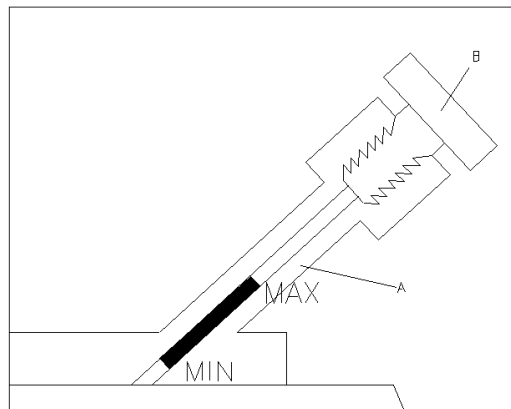

Nepřidávejte příliš mnoho oleje. Příliš mnoho oleje může způsobit:

1. kouření,
2. obtížné zapalování,
3. znečištění zapalovací svíčky,
4. promazání vzduchového filtru.

Doporučení ohledně paliva

Používejte čistý, čerstvý, **bezolovnatý**, běžný benzín s nejméně 77 oktany. Kupte si dostatek paliva, abyste jej spotřebovali za 30 dní. Viz pokyny pro skladování.

Zkontrolujte hladinu paliva

Před doplňováním paliva musí motor vychladnout alespoň 2 minuty.

Před doplňováním paliva nejprve očistěte okolí plicního otvoru paliva. Poté sejměte víčko. Naplňte nádrž asi jeden palec pod spodní okraj hrdla, aby se palivo roztáhlo. Dávejte pozor, abyste nádrž nepřeplnili.

Startování



VŽDY DRŽTE RUCE A NOHY DÁLE OD POHYBUJÍCÍCH ČÁSTÍ ZAŘÍZENÍ.

Sekačku startujte, skladujte a doplňujte palivo na rovném povrchu. Zkontrolujte hladinu oleje.

Poznámka: Pokud se motor zastavil, protože mu došlo palivo, doplňte palivo a stiskněte 3x tlačítko gumové pumpy.

Zastavení

Uvolněte červenou páčku pro zapnutí/vypnutí motoru a motor se zastaví.

Údržba

Dodržujte předepsané intervaly týkající se pracovní doby nebo kalendářních období, podle toho, co nastane dříve. Při práci v nepříznivých podmínkách by měly být intervaly údržby zkráceny.

Abyste zabránili nechtěnému nastartování motoru, sejměte víčko ze zapalovací svíčky.



VAROVÁNÍ: Pokud potřebujete sekačku naklonit kvůli kontrole nebo odstranění trávy, udělejte to se vzduchovým filtrem v horní poloze!

Naklonění na špatnou stranu může způsobit:

1. kouření,
2. obtížné zapalování,

3. znečištění zapalovací svíčky,
4. promazání vzduchového filtru.

Olej

Pravidelně kontrolujte hladinu oleje.



Ujistěte se, že hladina oleje je správná. Hladinu kontrolujte každých 5 hodin provozu nebo denně před nastartováním motoru. Postup plnění oleje je popsán v kapitole o doporučení pro použití oleje.

Výměna oleje



Vyměňte olej po prvních 5 hodinách používání a poté každý rok před začátkem sezóny (platí pro běžné používání sekačky na trávu).



Olej vyměňujte, když je motor ještě teplý, aby z motoru snadněji vytékal, protože bude řidší!

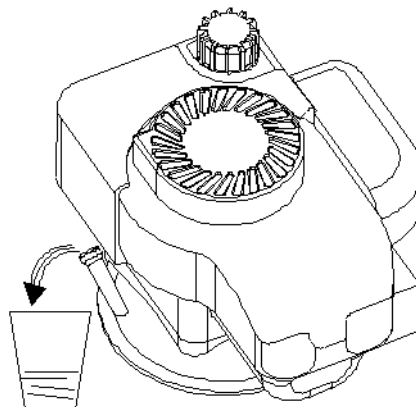

1. Vypusťte palivovou nádrž, nastartujte motor a nechte jej běžet, dokud se nevy vypne. Tímto způsobem spotřebovává palivo zbylé v přívodním palivovém potrubí a karburátoru.
2. Olej lze z motoru vypustit vyšroubováním vypouštěcího šroubu ve spodní části motoru. V tomto případě musí být sekačka zvednuta ze země. Olej můžete také vypustit plnicím otvorem oleje:
 - Odstraňte tyč hladiny oleje a nakloňte sekačku na stranu o 90°
 - Olej začne vytékat plnicím otvorem oleje, který zachytíte v nádobě. Dbejte na to, aby olej nestékal na podlahu!
 - Sekačka by měla zůstat v této poloze, dokud z motoru nevyteče veškerý olej. Poté nasadte sekačku zpět na kola a nalijte do motoru čerstvý olej. Naplňte olej podle postupu popsaného v kapitole **Doporučení pro použití oleje**.

Skladování po skončení sezóny sečení

Vypusťte palivovou nádrž, nastartujte motor a nechte jej běžet, dokud se nevy vypne. Tímto způsobem spotřebovává palivo zbylé v přívodním palivovém potrubí a karburátoru.

Pokud to neuděláte, je velmi pravděpodobné, že palivo zbylé v karburátoru se stane nehořlavé a zařízení nebude na začátku nové sezóny fungovat!

Servis

Navštivte autorizované opravy, které jsou vybaveny originálním nářadím a vyškolenými mechaniky, kteří zajišťují odbornou opravu nebo servis motoru.

Podmínky údržby

Servis zapalovací svíčky



Pokud zapalovací svíčka nemá jiskru, motor nemůže běžet!



Jiskru můžete zkontrolovat následovně (k testu budete potřebovat pomoc jedné osoby):



- Vyměňte zapalovací svíčku z hlavy motoru.
- Vložte zapalovací svíčku do uzávěru zapalovací svíčky.
- Stiskněte oblast zapalovací svíčky, kde je závit na hliníkovém krytu motoru.
- Nyní požádejte svého pomocníka, aby stiskl a podržel červenou páčku zapnutí/vypnutí motoru a zatáhl páku startování motoru.
- Na zapalovací svíčce se musí objevit jiskra!
- Udělejte to ve slabě osvětlené místnosti, protože za denního světla bude obtížné vidět jiskru.
- Pokud zapalovací svíčka nemá jiskru, vyměňte ji za novou.

Mezera mezi kontakty zapalovací svíčky musí být 0,76 mm.

Zapalovací svíčky vyměňujte každých 100 hodin nebo každou sezónu, podle toho, co nastane dříve.

**Pravidelně čistěte motor**

Pravidelně odstraňujte trávu a plevel z motoru. Vyčistěte chránič prstů. Nelijte na motor vodu za účelem jeho čištění, protože voda může kontaminovat palivo. Čistěte kartáčem nebo stlačeným vzduchem. Nahromadění nečistot kolem výfuku může způsobit požár. Před každým použitím zkontrolujte a vyčistěte.

Vyčistěte chladicí systém. Tráva nebo plevel mohou ucpat chladicí systém motoru, zejména při dlouhodobém sekání vysoké a suché trávy. Vnitřní chladicí žebra a povrchy mohou vyžadovat čištění. Předejdete tak přehřátí a poškození motoru.

PROHLÁŠENÍ O ZÁRUCE

Firma MarexTrade s. r. o., K Šeberáku 180/1, Praha 4 – Kunratice, Česká Republika tímto prohlášením o záruce uvádí, že:

- Zaručuje kvalitní a bezchybný provoz předmětných výrobků v záruční době, která začíná dodáním produktu spotřebiteli.
- Výrobek bude během záruční doby bezchybně fungovat, pokud bude používán v souladu s jeho účelem a návodem k použití.
- Na žádost zákazníka, bude-li samozřejmě podána v záruční době, se postará o odstranění závad a případných nedostatků na výrobku na vlastní náklady, nejpozději do 30 dnů ode dne oznámení závady. Tuto lhůtu lze prodloužit maximálně o 15 dnů, pokud byl předmětný výrobek již v minulosti opravován. Pokud nebude výrobek opraven v uvedené lhůtě, vymění jej za identický, nový a bezchybný výrobek. Záruční dobu prodlouží o dobu opravy. Na vyměněné zboží nebo na výměnu podstatné části zboží za nové vystaví zákazníkovi nový záruční list.
- Poskytuje servis, údržbu, náhradní díly a příslušenství po dobu dalších 3 let od uplynutí záruční doby.
- Záruka platí na území České a Slovenské republiky.

ZÁRUČNÍ DOBA

Užitečné vlastnosti, případně bezchybný provoz výrobku jsou garantovány v záruční době 24 měsíců, která začíná běžet dnem dodáním výrobku spotřebiteli. V případě použití výrobku pro profesionální nebo výdělečné účely, nebo pro účely nad rámec běžného použití v domácnosti, nebo pokud je produkt používán osobou, která není v souladu s platnými právními předpisy definována jako spotřebitel, je záruční doba 12 měsíců. Všechny akumulátory / baterie mají záruční dobu 12 měsíců. Za ztracený záruční list neručíme. Pokud na se na výrobku neprokáže reklamovaná vada, jsme oprávněni účtovat vzniklé diagnostické náklady.

UPOZORNĚNÍ: Záruka nekrátí práva spotřebitele vyplývající z odpovědnosti prodávajícího za vady výrobků.

ZÁRUČNÍ PODMÍNKY JSOU

- v případě reklamace je nutné předložit vyplněný záruční list, originál nákupní faktury (nebo kopii obou);
- že výrobek není mechanicky poškozen;
- že s výrobkem nebylo manipulováno neoprávněnou osobou;
- že zákazník (uživatel) jednal a používal produkt v souladu s příloženým návodem;
- během záruční doby je autorizovaným servisním střediskem pouze servis firmy MarexTrade s. r. o.;
- že záruční štítky a plomby nejsou poškozené nebo odstraněné.

UKONČENÍ ZÁRUKY

Záruční servis se nevztahuje na díly podléhající opotřebení (žárovky, topná tělesa, vlákna, kartáče elektromotoru, opotřebovaná ozubená kola).

Záruka se dále nevztahuje na vady vzniklé při přepravě a manipulaci po dodání zákazníkovi, v důsledku nesprávného seřízení, mechanické vady (fyzické rozbití), vady v důsledku neodborného a nedbalého zacházení s výrobkem, při jakémkoli neoprávněném zásahu, pokud k závadě došlo v důsledku použití nevhodného spotřebního materiálu nebo kapalin, pokud byly do výrobku instalovány neoriginální díly, v důsledku nadměrného napětí, vyšší moci, úderu blesku, vytečení baterie, čištění výrobku nebo jeho částí a vniknutí kapaliny do produktu.

Před předáním výrobku do servisu je nutné jej očistit od všech nečistot. V opačném případě vám budeme nuceni účtovat náklady na očištění výrobku dle ceníku distributora.

V případě nesprávného použití, nepřiměřeného použití síly a zásahů, které nebyly provedeny autorizovaným servisním střediskem, záruka zaniká. Tato záruka neomezuje vaše zákonná práva.

Nakládání se starým elektrickým a elektronickým zařízením:

(platné v Evropské unii a dalších evropských zemích se samostatným systémem nakládání s odpady).



Tento symbol na produktu, na jeho obalu nebo v průvodních dokumentech znamená, že s produktem nesmí být zacházeno jako s domovním odpadem. Musíte jej zlikvidovat na příslušném sběrném místě pro recyklaci elektrických a elektronických zařízení. Recyklace tohoto produktu pomůže zachovat přírodní zdroje a pomůže zabránit negativním dopadům na životní prostředí a lidské zdraví. Likvidace produktu musí být provedena v souladu s platnými předpisy pro likvidaci odpadu. Pro podrobnější informace o manipulaci a vrácení tohoto výrobku kontaktujte prosím místní městský úřad, službu pro likvidaci domovního odpadu nebo obchod, kde jste výrobek zakoupili. Odpadní elektrozařízení lze také bezplatně předat distributorovi přímo při dodání nového elektrozařízení. V souladu se směrnicí 2012/19/EU a směrnicí 2006/66/ES o vadných nebo opotřebovaných akumulátorech/bateriích, musí být předmětné výrobky shromažďovány odděleně a recyklovány způsobem šetrným k životnímu prostředí.

Všechna práva vyhrazena.

ZÁRUKA



AUTORIZOVANÝ
SERVIS



MarexTrade s. r. o.
K Šeberáku 180/1, Praha
4 – Kunratice
Česká republika



+420 724 892 995
servis@marextrade.cz

Informace o zákazníkovi

Jméno a příjmení

Titul

Email

Telefon

Datum dodání výrobku / datum počátku záruční doby

Informace o výrobku

Typ výrobku / Název

Typ a model

Sériové číslo

Výrobce

Razítko a podpis distributora

