



# Iskra



**DM46SC-D150**



**DM51SC-D200**



**DM53SC-D200**



**DM56SC-D224**

SI  
HR  
BIH  
SRB/MNE  
MK  
KS  
HU  
DE  
CZ  
SK  
GB

BENCINSKA KOSILNICA  
BENZINSKA KOSILICA  
BENZINSKA KOSILICA  
BENZINSKA KOSILICA  
БЕНЗИНСКА КОСИЛКА  
KOSITĚSE ME BENZIN  
BENZINMOTOROS FŰNYÍRÓ  
BENZIN-RASENMÄHER  
BENZÍNOVÁ SEKAČKA  
BENZÍNOVÁ KOSAČKA  
GASOLINE LAWNMOWER

NAVODILA ZA UPORABO  
PRIJEVOD ORIGINALNIH UPUTA  
PREVOD ORIGINALNIH UPUTSTVA  
PREVOD ORIGINALNIH UPUTSTAVA  
ПРЕВОД НА ОРИГИНАЛНИ УПАТСТВА  
PĚKTHIM I UDHĚZIMEVE ORIGJINALE  
EREDETI HASZNÁLATI ÚTMUTATÓ FORDÍTÁSA  
ÜBERSETZUNG DER ORIGINALANLEITUNG  
PŘEKŁAD ORIGINÁLNÍHO NÁVODU  
PREKŁAD ORIGINÁLNEHO NÁVODU  
TRANSLATION OF THE ORIGINAL INSTRUCTIONS

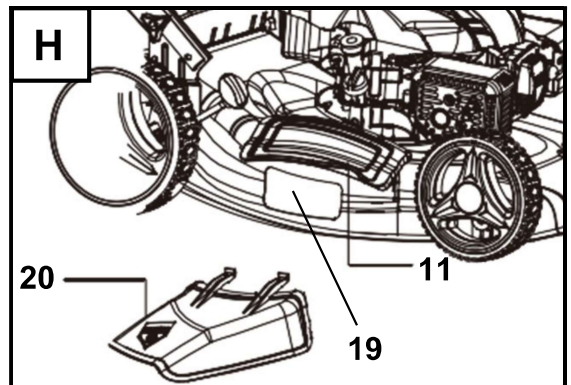
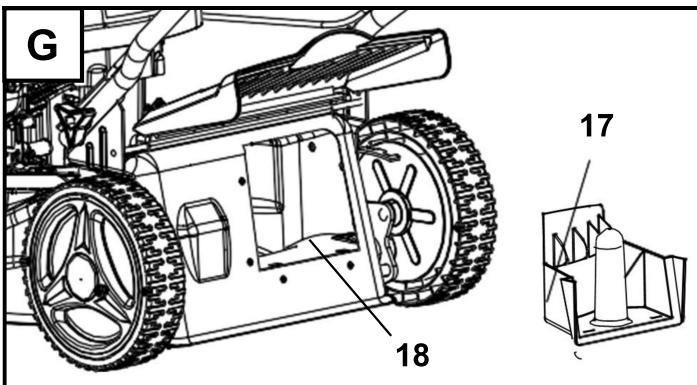
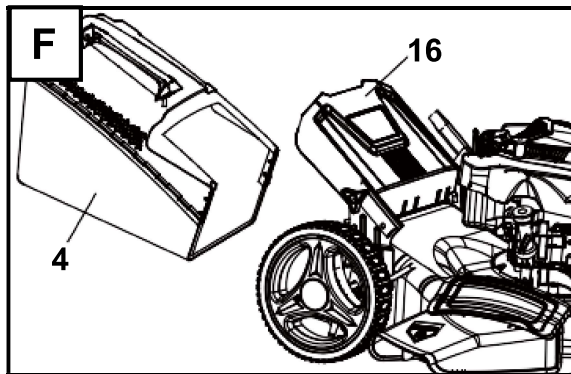
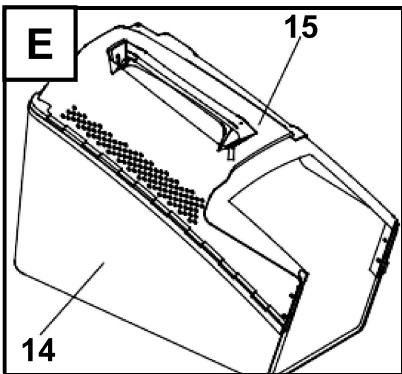
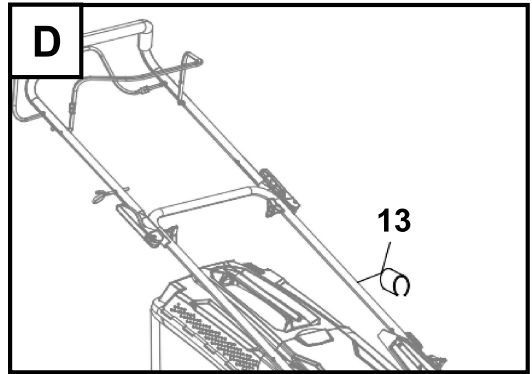
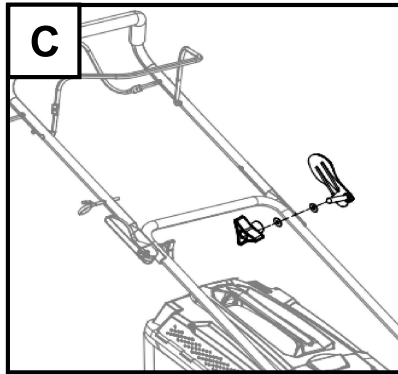
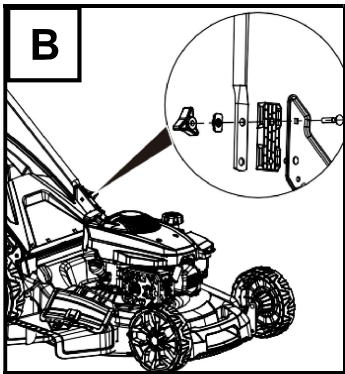
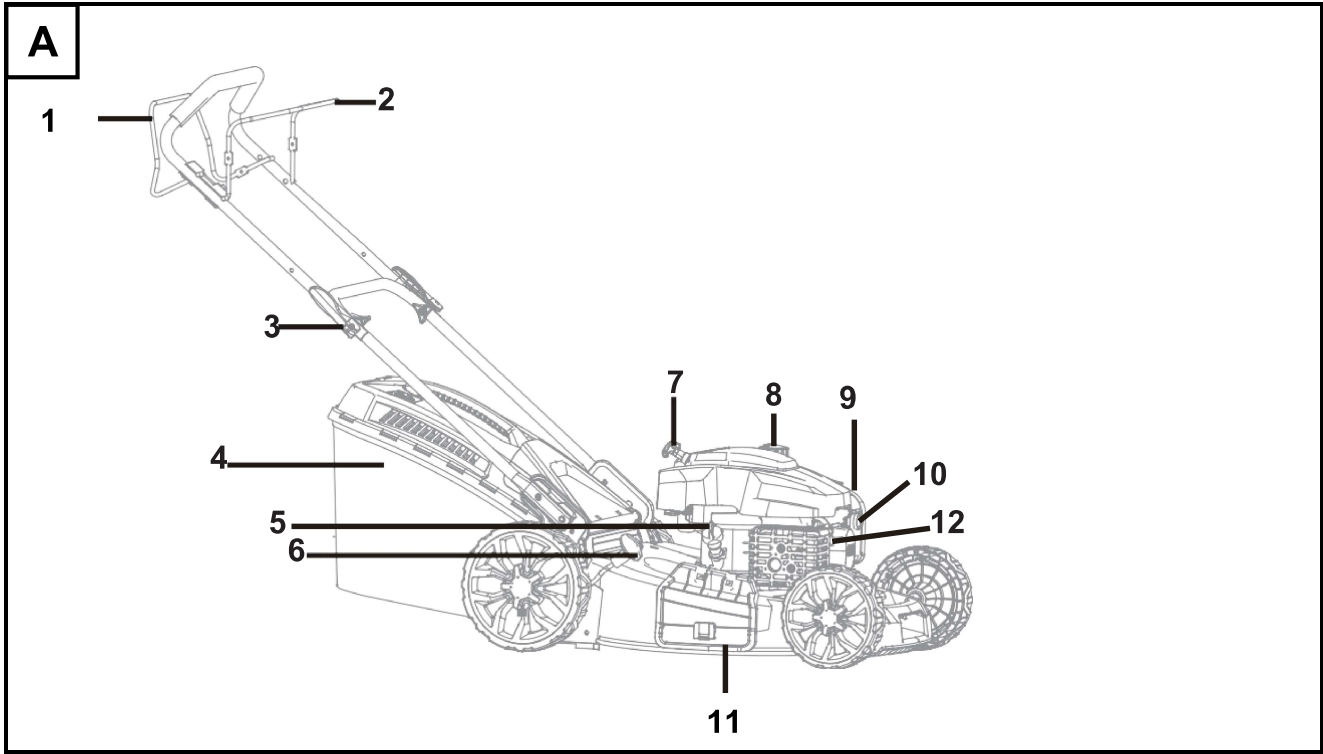

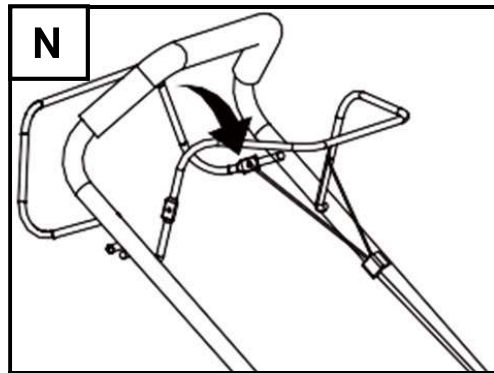
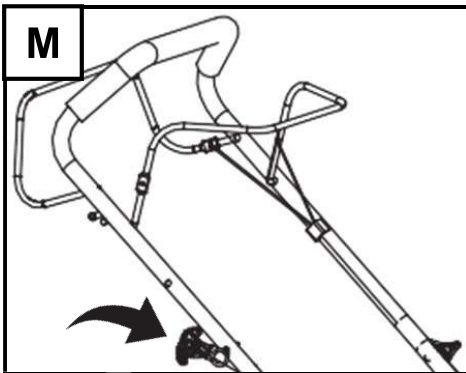
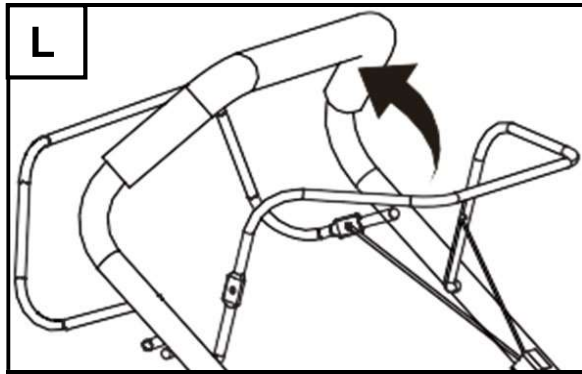
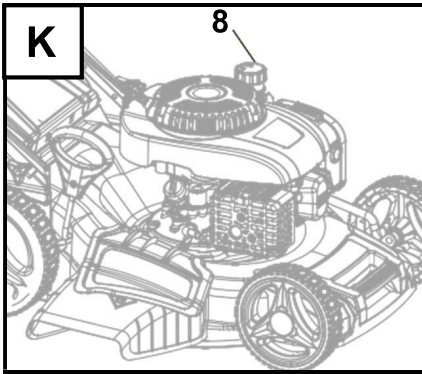
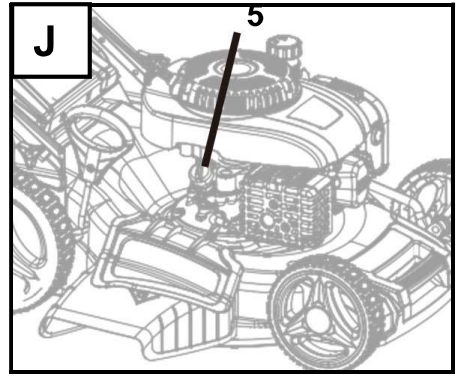
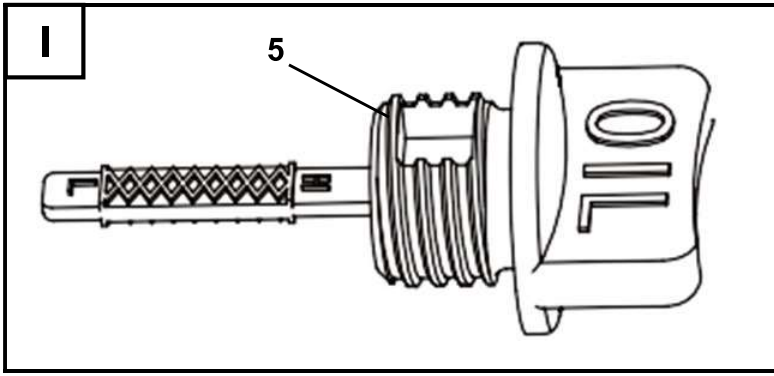

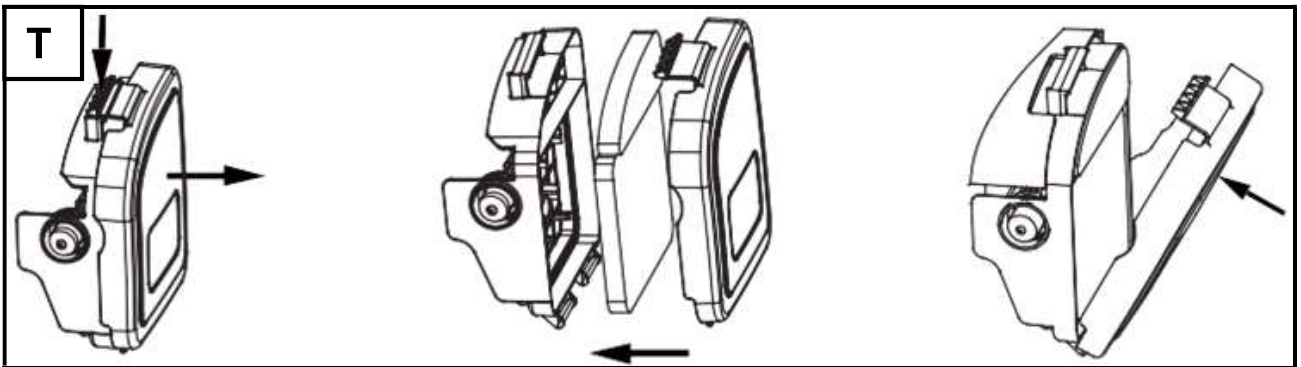
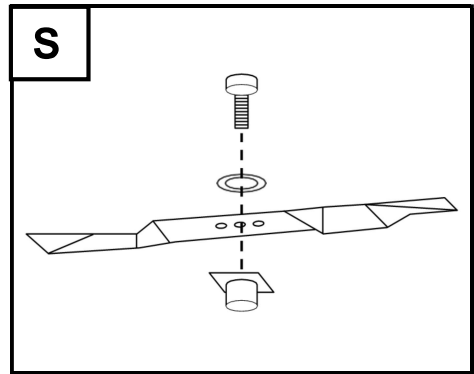
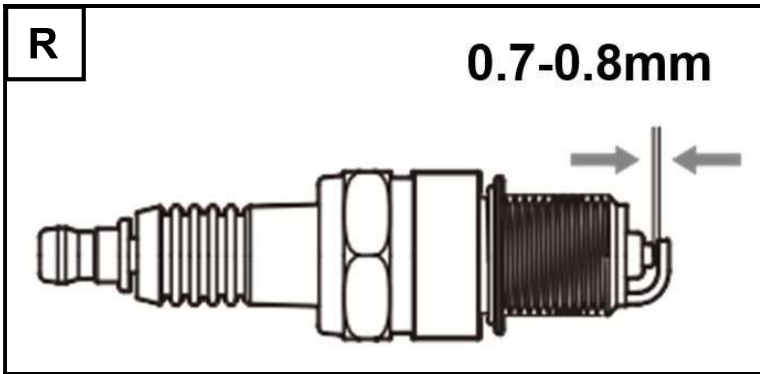
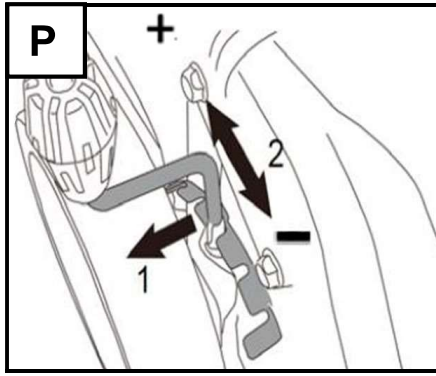
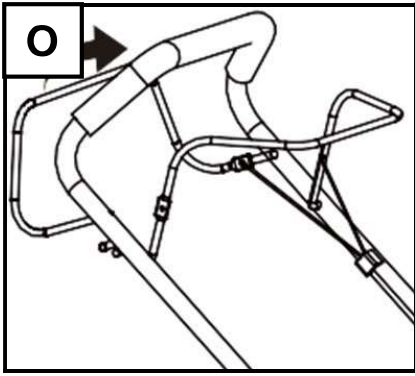



## Inštrukcie na používanie

- Tento návod na použitie platí pre benzínovú kosačku (ďalej tiež len „produkt“). Obsahuje dôležité informácie pre začatie používania a zaobchádzania s výrobkom.
- Skôr ako začnete zariadenie používať, prečítajte si pozorne a celý návod na použitie, zvlášť potom bezpečnostné pokyny. Nedodržanie tohto návodu na použitie môže viesť k vážnym zraneniam alebo poškodeniu zariadenia.
- Návod na použitie vychádza z noriem a predpisov platných v Európskej únii.
- V zahraničí by ste tiež mali dodržiavať predpisy a zákony danej krajiny.
- Návod na použitie si uschovajte pre neskoršie použitie. Ak zariadenie dáte tretej osobe, odovzdajte jej aj návod na použitie.

## Účel použitia

Výrobok je určený iba na kosenie súkromných trávnikov. Povrch lúky musí byť suchý a rovný. Za lúčne plochy sa nepovažujú kvetinové trávniky, divoké trávniky a silne zarastené lúky s vysokou burinou (napr. bodliaky).

Výrobok je určený výhradne na súkromné použitie a nie na obchodné účely..

## Vysvetlenie znakov

V návode na použitie alebo na výrobku sú použité nasledujúce symboly a výstražné slová:



### **VAROVANIE!**

Tento výstražný symbol/slovo znamená nebezpečenstvo so stredným stupňom rizika, ktoré, ak sa mu nevyhnete, môže viesť k vecným škodám, smrti alebo vážnym zraneniam.



### **POZNÁMKA!**

Symbol poskytuje ďalšie užitočné informácie o použití zariadenia.



### **VAROVANIE!**

**Výrobca neručí za škody vzniknuté nesprávnym používaním zariadenia, nesprávnou údržbou a zásahmi do zariadenia za účelom výmeny alebo úpravy jeho častí. Zásahy do výrobku**

môže vykonávať iba autorizovaný servisný technik výrobcu výrobku.

## VYSVETLENIE SYMBOLOV



Symbol "GS" (Geprüfte Sicherheit - označuje overenú bezpečnosť.) Výrobky označené týmto symbolom spĺňajú požiadavky nemeckého zákona o bezpečnosti výrobkov (ProdSG).



Vyhlásenie o zhode: Výrobky označené týmto symbolom spĺňajú všetky predpisy Spoločenstva v Európskom hospodárskom priestore, ktoré je potrebné dodržiavať.



Prečítajte si všetky bezpečnostné varovania, opatrenia a pokyny. Venujte zvláštnu pozornosť pokynom označeným týmto symbolom.

Pokiaľ nerozumiete návodu, výrobok nepoužívajte.



Nebezpečenstvo od skrytých predmetov. Diváci, najmä deti a domáce zvieratá, by sa mali zdržiavať minimálne 15 m od pracovného priestoru.



Držte ruky a nohy mimo dosahu nožov!

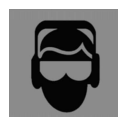

Pri kosení musí užívateľ nosiť ochranné okuliare a štuple do uší pre osobnú ochranu.



Pri vykonávaní opráv je potrebné najskôr odstrániť uzáver zo zapalovacej sviečky a následne vykonať opravu podľa pokynov v návode.



Varovanie pred horúcim povrchom.



Nepoužívajte výrobok na nerovnom povrchu. Nerovný terén môže spôsobiť prevrátenie stroja.



Neotvárajte kryt koša na trávnu, pokiaľ je výrobok v prevádzke.



Symbol zobrazuje maximálnu hladinu akustického výkonu LWA.



Štítok pre oddelený zber elektrického a elektronického zariadenia.



Udržujte ruky a nohy v dostatočnej vzdialenosti od čepele!

## Bezpečnostné inštrukcie



**VAROVANIE! Nebezpečenstvo telesného poranenia.**

**Nesprávne používanie výrobku môže viesť k vážnym fyzickým zraneniam alebo poškodeniu výrobku.**

- Nikdy nedovoľte osobám so zníženými fyzickými, zmyslovými alebo duševnými schopnosťami (napr. deťom alebo osobám pod vplyvom alkoholu) alebo s nedostatkom skúseností a znalostí (napr. deťom) prístup k výrobku bez dozoru.
- Nenechávajte výrobok počas prevádzky bez dozoru.
- Nepoužívajte výrobok, ak sú v blízkosti iné osoby alebo zvieratá.
- Vyhnite sa práci na mokrom trávniku, môžete sa pošmyknúť a stratiť kontrolu nad výrobkom.
- Povrchy so sklonom väčším ako 20° sa nesmú spracovávať, môžete sa pošmyknúť a stratiť kontrolu nad výrobkom.
- Nikdy nezabudnite, že používateľ je zodpovedný za všetky nehody alebo nebezpečenstvá, ktoré sa stanú iným osobám alebo ich majetku.

## Príprava

- Skontrolujte plochu kosenia a odstráňte cudzie predmety, ako sú kamene, hračky, palice a drôty.

- Výrobok používajte len pri dobrej viditeľnosti a dostatočnom osvetlení.
- Nepoužívajte výrobok tam, kde hrozí nebezpečenstvo blesku.
- Pred použitím je vždy potrebné najprv vizuálne skontrolovať, či čepeľ, skrutky čepele a rezná zostava nie sú opotrebované alebo poškodené. Opotrebované alebo poškodené čepele a skrutky je potrebné vymeniť, aby sa zachovala rovnováha.

**VAROVANIE! Nebezpečenstvo poranenia a ohrozenia zdravia!**

**Kontakt s palivom alebo olejom môže viesť k zraneniam osôb a zdravotným problémom.**

- Vyvarujte sa kontaktu pokožky a očí s palivom alebo olejom a nevdychujte ich výpary.
- Uchovávajte palivo a olej mimo dosahu detí.
- Benzín je vysoko horľavý.
- Palivo skladujte v nádobách špeciálne navrhnutých na tento účel.
- Palivo doplňujte vždy vonku a pri doplňovaní paliva nikdy nefajčite.
- Pred naštartovaním motora vždy doplňte palivo. Nikdy nesnímajte viečko palivovej nádrže ani nedoplňajte benzín, keď motor beží alebo keď je motor horúci.
- V prípade rozliatia benzínu sa nepokúšajte naštartovať motor, ale presuňte kosačku z miesta úniku a vyhýbajte sa akémukoľvek zdroju vznietenia, kým sa benzínové výpary úplne nerozptýlia.
- Po doplnení paliva namontujte a utesnite viečko palivovej nádrže.

**OZNÁMENIE! Riziko pre životné prostredie!**

**Palivo alebo olej predstavujú nebezpečenstvo, ak sa dostanú do životného prostredia.**

- Pri použití týchto látok dbajte na to, aby sa nedostali do zeme. Používajte vhodné podložky a zachytávacie nádoby.
- Látky a predmety nimi znečistené likvidujte spôsobom šetrným k životnému prostrediu.

**Použitie****POZOR! Poškodenie sluchu a zdravotné problémy.**



**V prípade dlhodobého používania výrobku hrozí poškodenie sluchu a zdravotné problémy, ktoré sú dôsledkom vibrácií dlane-ruka.**

- Používajte prostriedky na ochranu sluchu.
- Používajte rukavice, ktoré tlmia vibrácie.
- Pri kosení je vždy potrebné mať vhodnú stabilnú obuv a dlhé nohavice. Nikdy nekoste s bosými nohami alebo otvorenými sandálom.
- Nikdy neštartujte motor v uzavretom priestore, pretože sa môže hromadiť toxický oxid uhoľnatý.
- Pri kosení vždy kráčajte, nikdy nebehajte.
- S rotačnými kosačkami s kolesami by ste mali vždy kosiť naprieč svahu a nikdy nie v smere hore a dole.
- Pri zmene smeru na svahoch musíte byť mimoriadne opatrní.
- Pri otáčaní alebo pri ťahaní kosačky smerom k sebe musíte byť mimoriadne opatrní.
- Pred uvoľnením upchatia, odstránením upchatia alebo inou prácou na produkte počkajte, až sa nôž zastaví.
- Vyhadzovací žľab musí byť vždy zatvorený a nestojte príliš blízko vyhadzovacieho žľabu, keď kosíte bez zadného krytu vyhadzovania, aby ste zachytili trávu.
- Nôž je ostrý. Nesiahajte pod produkt ani do vyhadzovacieho žľabu.

## POPIS ČASTÍ KOMPONENTOV

- |   |                               |
|---|-------------------------------|
| 1. Rukoväť na zapnutie samohybného pohonu | 12. Zapaľovacia sviečka       |
| 2. Rukoväť na zapnutie/vypnutie motora    | 13. Káblová spona             |
| 3. Rukoväť pre zámok riadidiel            | 14. Vrecko na trávu           |
| 4. Košík na trávu                         | 15. Kryt vrecka na trávu      |
| 5. Ovládacia páka hladiny oleja           | 16. Kryt zadného vyhadzovania |
| 6. Rukoväť nastavenia výšky               | 17. Klin na mulčovanie        |
| 7. Rukoväť štartovania motora             | 18. Vypúšťací kanál           |
| 8. Viečko palivovej nádrže                | 19. Bočný vyhadzovací žľab    |
| 9. Vzduchový filter                       | 20. Bočný vypúšťací kanál     |
| 10. Palivové čerpadlo                     |                               |
| 11. Bočný vyhadzovací kryt                |                               |

## MONTÁŽ

### RUKOVÄŤ KOSAČKY

1. Pripevnite spodné riadidlá k telu kosačky. **Obrázok B.**
2. Nasadte horné riadidlá na spodné riadidlá.
3. Pomocou dodanej skrutky pripevnite horné riadidlá k spodným. **Obrázok C.**
4. Káble pre zapnutie/vypnutie motora a samohybný pohon musia byť pri státi za kosačkou vedené na pravú stranu riadidiel. Keď pri preprave kosačky zložíte horné riadidlá, dávajte pozor, aby ste nezachytili drôt o spodné a horné upevňovacie skrutky riadidiel.

5. Pripojte spojovací kábel k rukoväti pomocou priloženej káblovej spony **13**, **Obrázok D.**

## INŠTALÁCIA VRECKA NA TRÁVU

Umiestnite vrečko na trávnu **14** na kryt koša na trávnu **15** pripevnením plastových spon/svoriek na kovový rám, **Obrázok E.** Uistite sa, že tieto spony/svoriky sú úplne zasunuté.

## MONTÁŽ A DEMONTÁŽ VRECKA NA TRÁVU

1. Montáž: zdvihnite kryt zadného vyhadzovania **16** a pripevnite kôš na trávnu **4** do zadnej časti kosačky, **Obrázok F.** Uvoľnite kryt zadného vyhadzovača.
2. Vybratie: jednou rukou zdvihnite zadný kryt vyhadzovania a druhou rukou uchopte držadlo na kryte koša, koša a vyberte kôš na trávnu. Po vybratí koša na trávnu sa vyhadzovací kryt automaticky spustí dole a uzavrie vyhadzovací žľab.

Spôsob vybratia koša na trávnu sa môže líšiť od modelu od modelu líšiť

Vyprázdnite a vyčistite vrečko; skontrolujte, či je čistý a uistite sa, že je sieťka vzdušná.



**VAROVANIE:** Ak sa zvyšky trávy zachytia v odtokovej nádobe, vyčistite ju kefou. Neodstraňujte zvyšky trávy vo vnútri žľabu alebo na čepeli rukami alebo nohami. Namiesto toho použijete vhodné nástroje, ako je kefa alebo metla. Aby bolo možné pokosenú trávnu zbierať do koša na trávnu, musí byť vyhadzovací žľab a vnútro krytu kosačky zbavené všetkých upchatí.

### 3 v 1

Tieto kosačky na trávnu možno dodatočne vybaviť z bežnej funkcie v závislosti od účelu použitia-od kosačky na trávnu so zadným vyhadzovaním až po:

1. mulčovacia kosačka alebo ako
2. kosačka s bočným vyhadzovaním

#### Čo je mulčovanie?

Pri mulčovaní sa trávna v jednom pracovnom kroku pokosí, potom nadrobno poseká a vráti na trávnatý pás ako prírodné hnojivo.

Rady pre mulčovacie kosenie:

- Pravidelné vyhadzovanie von maximálne 2 cm od 6 cm do 4 cm výšky trávy. Používajte ostrý kosiaci nôž – nekoste mokrá trávna
- Nastavte max. rýchlosť motora.
- Pohybujte sa po pracovnej oblasti.
- Pravidelne čistite mulčovací klin, vnútornú stranu krytu a rezací nôž

#### Začiatok prevádzky



**VAROVANIE:** Len so zastavaným motorom a stojacim nožom.

#### JEDEN: Prispôsobenie na mulčovanie

1. Zdvihnite zadný kryt a vyberte vrečko na trávnu.
2. Zatlačte mulčovací klin **17** do vypúšťacieho kanála **18**, kým nezapadne na miesto, **Obrázok G.**
3. Potom spustíte zadný kryt.

#### DVA: Nastavenie pre bočné vyhadzovanie



**VAROVANIE:** Pri použití funkcie bočného vyhadzovania najskôr vyberte vrečko na trávnu a pripojte mulčovací klin.

1. Zdvihnite zadný kryt a vyberte zberné vrečko na trávnu a zasuňte mulčovací klin do otvoru na vyhadzovanie trávy.
2. Zdvihnite kryt bočného vypúšťacieho otvoru **11** a na podporný kolík nainštalujte bočný vypúšťací kanál **20** **Obrázok H.**
3. Spustíte kryt bočnej vyhadzovacej klapky-kryt bočného vyhadzovacieho žľabu spočíva na bočnom vyhadzovacom kanáli.

#### TRI: Kosenie s vrečkom na trávnu

1. Pri kosení so zberným vrečkom na trávnu vyberte mulčovací klin a vyhadzovací kanál pre bočné vyhadzovanie a namontujte zberné vrečko na trávnu.

## NÁVOD NA POUŽITIE



**VAROVANIE:** Štartujte, skladujte a dopĺňajte palivo na rovnom povrchu.

### PRED ZAČIATKOM

Naplňte motor benzínom a olejom, ako je popísané v samostatnom návode na obsluhu motora, ktorý je dodávaný s kosačkou. Pozorne si prečítajte pokyny.



**VAROVANIE:** Nikdy nedopĺňajte palivo v uzavretých priestoroch a nikdy nedopĺňajte palivo s naštartovaným alebo horúcim motorom. Pred doplnením počkajte aspoň 15 minút po zastavení motora, aby mohol vychladnúť.

### KONTROLA HLADINY A DOPLNENIE MOTOROVÉHO OLEJA



**VAROVANIE:** Aby nedošlo k poškodeniu motora, je motor dodávaný bez oleja alebo benzínu. Pred naštartovaním motora musí byť motor naplnený vhodným olejom a benzínom. Po zostavení motora do neho výrobca naliol olej, aby vytiekol a motor otestoval. Potom olej z motora odčerpá, takže na mierke môžu byť stopy oleja, aj keď v motore ŽIADNY olej nie je!

Pravidelne kontrolujte hladinu oleja. Uistite sa, že hladina oleja je správna. Hladinu kontrolujte každých 12 hodín prevádzky alebo denne pred naštartovaním motora.

### POUŽÍVAJTE OLEJ TYPU SAE 30



**VAROVANIE:** Ak chcete skontrolovať hladinu motorového oleja, zastavte motor a položte kosačku na rovný povrch.

1. Použite SAE 30 alebo ekvivalentný štvortaktný motorový olej chladený vzduchom, napr. SAE5W/30, SAE10W/30.
2. Nalejte do motora 0,4 l až 0,5 l oleja v závislosti od modelu kosačky (pozrite si technické údaje).
3. Po naplnení oleja počkajte, kým vytečie z plniaceho otvoru oleja.
4. Vyčistite mierku kontroly hladiny oleja čistou handričkou a zatlačte ju do plniaceho otvoru oleja, **Obrázok 1**, až po závit a **NESKRUTKUJTE!**  
Keď je mierka v tejto polohe, olej by mal byť v polovici medzi značkami „MIN“ a „MAX“. V tomto prípade je množstvo oleja v motore dostatočné. Keď tyč/ mierku utiahnete, pôjde hlbšie a olej dosiahne polohu „MAX“.

Nepridávajte príliš veľa oleja. Príliš veľa oleja môže spôsobiť:

1. fajčenie,
2. ťažké zapaľovanie,
3. znečistenie zapaľovacej sviečky,
4. olejovanie vzduchového filtra.



**POZNÁMKA:** Na predĺženie životnosti vášho motora je dôležité vymeniť olej po prvých 5 hodinách používania. Olej vymieňajte, keď je motor ešte teplý, aby z motora ľahšie vytekal, pretože bude redší..

### VÝMENA MOTOROVÉHO OLEJA

1. Vyberte mierku kontroly hladiny oleja a nakloňte kosačku na stranu o 90
2. Otvorom na plnenie oleja začne vytekať olej, ktorý zachytíte do nádoby. Dbajte na to, aby olej nestekal na podlahu!
3. Kosačka by mala zostať v tejto polohe, kým z motora nevytečie všetok olej. Potom položte kosačku späť na kolesá a nalejte do motora čerstvý olej. Doplnite olej podľa postupu opísaného v kapitole „**Kontrola hladiny a doplnenie motorového oleja**“.
4. Naštartujte motor a nechajte ho krátko bežať.
5. Zastavte motor, počkajte minútu a skontrolujte hladinu oleja. V prípade potreby doplňte.

### Odporúčania ohľadom paliva

Používajte čistý, čerstvý, **bezolovnatý**, bežný benzín s najmenej 77 oktánmi. Kúpte si dostatok paliva, aby ste ho spotrebovali za 30 dní. Nikdy nemiešajte olej s benzínom.

### Skontrolujte hladinu paliva

1. Pred doplnením paliva musí motor vychladnúť aspoň 2 minúty.
2. Pred doplnením paliva najskôr vyčistíte priestor okolo plniaceho otvoru paliva. Potom odstráňte viečko **8**.
3. Naplňte nádrž asi jeden palec pod spodný okraj hrdla, aby sa palivo rozťahlo. Dávajte pozor, aby ste nepreplnili nádrž.
4. Po naplnení naskrutkujte viečko späť na otvor, **Obrázok K**.

## ŠTARTOVANIE MOTORA



**VAROVANIE:** Nôž sa začne otáčať, akonáhle naštartujete motor. Výfuk a ďalšie časti výrobku sa počas používania zahrievajú, preto držte ruky, nohy, vlasy a odev mimo všetkých pohyblivých častí výrobku. Pred naštartovaním motora sa uistite, že je nôž bezpečne pripevnený. Ak chcete naštartovať motor, uistite sa, že je na zapalovacej sviečke nainštalovaná zásuvka zapalovacej sviečky a že je stroj naplnený dostatočným množstvom oleja a benzínu.

1. Pri štartovaní studeného motora alebo ak sa motor zastavil, pretože mu došlo palivo, stlačte palivové čerpadlo **10** na karburátore, 3-5 krát.



**VAROVANIE:** Príliš vysoký tlak na palivové čerpadlo môže spôsobiť zahlienie motora. Pri štartovaní zahriateho motora nie je nutné používať palivové čerpadlo. Pokiaľ sa motor zastaví kvôli nedostatku benzínu, doplňte a 3 - 5x stlačte palivové čerpadlo.

2. Postavte sa za riadidlá kosačky, stlačte a podržte červenú páčku zapnutia/vypnutia motora **2** a potiahnite za štartovaciu páku motora **7**. Zvyčajne motor naskočí na prvé zatiahnutie. Ak nie, zopakujte postup, **Obrázok L**.
3. Pri štartovaní horúceho motora použite rovnaký postup s tým rozdielom, že v tomto prípade stlačíte palivové čerpadlo iba 1x.
4. Vytiahnite rukoväť spúšťania motora cca. 10-15 cm, kým nepocítite odpor, potom naštartujte motor dostatočne silným (rýchlym) ťahom.
5. Po naštartovaní motora vráťte štartovaciu páku do štartovacej polohy k vedeniu lana a páku uvoľnite, **Obrázok M**.



**POZNÁMKA:** Pokiaľ motor po troch zatiahnutiach nenaskočí, proces opakujte.

## PREVÁDZKOVÉ POSTUPY

Počas používania držte pevne oboma rukami ako riadidlá, tak páčku zapnutia/vypnutia motora.



**POZNÁMKA:** Ak uvoľníte páku na zapnutie/vypnutie motora, keď je kosačka v prevádzke, motor sa zastaví a kosačka prestane pracovať.

## ZASTAVENIE MOTORA



**VAROVANIE:** Po zastavení motora sa nôž ešte niekoľko sekúnd otáča.

1. Uvoľnením páčky zapnutia/vypnutia motora zastavíte motor a nôž, **Obrázok N**.

2. Vypnite a odoberte viečko zo zapaľovacej sviečky, aby ste zabránili náhodnému naštartovaniu, keď je kosačka bez dozoru.

## ČISTENIE ZAPLNENÉHO MOTORA



**POZNÁMKA:** Pokiaľ motor po niekoľkých pokusoch nenašartuje, môže byť zaplavený prebytočným palivom.

1. Uvoľnením páčky pre zapnutie/vypnutie motora motor zastavíte.
2. Vyberte zapaľovaciu sviečku **12**, vysušte ju a potom ju znovu nainštalujte.
3. Zatiahnite za páčku pre zapnutie/vypnutie motora smerom k hornej rukoväti.
4. Reštartujte motor, ako je popísané vyššie.

## ZAPOJENIE SAMOHYBNÉHO POHONU

1. Pre zapnutie samohybného pohonu stlačte a podržte rukoväť pre zapnutie samohybného pohonu **1**. Kosačka sa automaticky začne pohybovať dopredu, **Obrázok O**.
2. Keď uvoľníte páku samohybného pohonu, kosačka sa automaticky zastaví.



**VAROVANIE:** Vaša kosačka je určená na kosenie bežnej trávy v obytných oblastiach, ktorej výška nepresahuje 250 mm. Nepokúšajte sa kosiť neobvykle vysokú, suchú alebo mokrú trávu (napr. pastviny) alebo hromady suchého lístia. Nečistoty sa môžu hromadiť na krytoch kosačky alebo prísť do kontaktu s výfukovým potrubím čo predstavuje potenciálne nebezpečenstvo požiaru.

## PRE NAJLEPŠIE VÝSLEDKY MULČOVANIA

Vyčistite trávnik od nečistôt. Uistite sa, že sa na trávniku nenachádzajú kamene, palice, drôty alebo iné cudzie predmety, ktoré by mohla kosačka náhodne vymrštiť akýmkoľvek smerom a spôsobiť vážne zranenie obsluhy a iným osobám, ako aj škody na majetku a okolitých predmetoch. Nekoste mokrú trávu. Pre efektívne mulčovanie nekoste mokrú trávu, pretože má tendenciu sa lepiť na spodnú stranu a zabraňuje tak správne mulčovaniu pokosenej trávy. Nesekejte viac ako 1/3 dĺžky trávy. Odporúčané kosenie na mulčovanie je 1/3 dĺžky trávy. Aby sa pokosená tráva rovnomerne rozprestierala po trávniku, bude nutné upraviť rýchlosť kosačky. Pre obzvlášť ťažké kosenie v hustej trávě môže byť nutné použiť niektoré z najnižších rýchlostí, aby ste získali dobre pokosenú a mulčovanú trávu. Pri mulčovaní vysokej trávy možno budete musieť pokosiť trávnik dvakrát, znížiť výšku noža o ďalšie 1/3 dĺžky pri druhom kosení a možno kosiť inú dráhu ako prvýkrát. Prekrývanie kosenia v každom prejazde vám tiež pomôže vyčistiť všetky nerovnosti, ktoré mohli na trávniku zostať. Kosačka by mala byť vždy prevádzkovaná na plný plyn, aby sa dosiahlo najlepšie kosenie a najučinnnejšie mulčovanie. Vyčistite spodnú stranu krytu. Uistite sa, že ste po každom použití očistili spodnú stranu krytu, aby ste zabránili hromadeniu trávy, čo môže viesť k nesprávnemu mulčovaniu.

**Mulčovanie listov:** Mulčovanie listov môže byť tiež prospešné pre váš trávnik. Pri mulčovaní lístia sa uistite, že je suché a neleží na trávniku príliš husto. Pred mulčovaním nečakajte, až zo stromov opadne všetko lístie.



**VAROVANIE:** Ak narazíte na cudzí predmet, zastavte motor. Pred opätovným spustením a prevádzkou kosačky odstráňte kábel zo zapaľovacej sviečky, dôkladne skontrolujte kosačku, či nie je poškodená a opravte poškodenie. Rozsiahle vibrácie kosačky počas prevádzky sú znakom poškodenia. Jednotka by mala byť okamžite skontrolovaná a opravená.

## KRYT KOSAČKY

Spodná časť krytu kosačky by sa mala čistiť po každom použití, aby sa predišlo nahromadeniu pokosenej trávy, lístia a nečistôt. Usadzovanie týchto nečistôt povedie ku hrdzi a korózii a môže brániť správne kosenie.

Nakloňte kosačku na stranu, ale iba tak, aby bol vzduchový filter hore! Potom pomocou nekovového predmetu (napr. dreva) odstráňte trávnu, ktorá sa prilepila na kryt kosačky v oblasti kosenia. Trávu môžete odstrániť aj ručne, pokiaľ si nasadíte ochrannú rukavicu.



**VAROVANIE:** Pri nesprávnom naklonení kosačky pretečie olej cez odvodušovač motora do vzduchového filtra, čo môže spôsobiť poškodenie motora! Prílišné vibrácie kosačky pri jej prevádzke sú známkou poškodenia. Kosačka musí byť okamžite skontrolovaná a opravená.

Kosačka má tiež prípojku, ku ktorej môžete pripojiť hadicu na vodu.

1. Pripojte hadicu ku kosačke a zapnite prívod vody. Naštartujte motor a nechajte ho krátko bežať.
2. Zatvorte prívod vody a vyberte hadicu.

Tento postup čistenia nie je najviac odporúčaný, pretože voda pri čistení zmyva aj namazané časti samohybného pohonu, čím sa znižuje jeho životnosť. Preto odporúčame použiť postup popísaný na začiatku kapitoly (suché čistenie).

## NÁVOD NA NASTAVENIE VÝŠKY



**VAROVANIE:** Nikdy nevykonávajte žiadne úpravy na kosačke bez toho, aby ste najskôr zastavili motor kosačky a neodpojili kábel zapalovacej sviečky.

1. Pred zmenou výšky kosenia je nutné zastaviť motor kosačky a sňať viečko zo zapalovacej sviečky.
2. Ak chcete zmeniť výšku kosenia, vytiahnite páku pre nastavenie výšky kosenia smerom od tela kosačky tak, aby náprava vyskočila z drážky, a potom pohybom páky dopredu alebo dozadu nastavte vhodnú výšku.

**Obrázok P.**

## ÚDRŽBA

Odporúča sa dodržiavať nasledujúci plán údržby. To zaisťuje správny chod kosačky a bezpečné používanie.

Prevádzka	12 hodín	24 hodín	36 hodín
Vzduchový filter	Čistenie	Čistenie	Výmena
Zapalovacia sviečka	Kontrola	Čistenie	Výmena
Motorový olej	Kontrola	Výmena	Kontrola

## ZAPALOVACIA SVIEČKA

Na výmenu používajte iba originálne zapalovacie sviečky. Na dosiahnutie najlepších výsledkov by sa mala zapalovacia sviečka meniť každých 36 hodín prevádzky alebo každú sezónu, podľa toho, čo nastane skôr.

1. Po vychladnutí motora vyskrutkujte zapalovaciu sviečku.
2. Vyberte zapalovaciu sviečku pomocou kľúča na zapalovacie sviečky.
3. Vyčistite zapalovaciu sviečku drôtenou kefou (nie je súčasťou dodávky).
4. Pomocou tykadla nastavte medzeru na 0,75 mm **Obrázok R.**
5. Zapalovaciu sviečku nainštalujte opatrne rukou, aby nedošlo ku skríženiu závitov.
6. Akonáhle je zapalovacia sviečka na svojom mieste, utiahnite podložku otvoreným kľúčom.

Pokiaľ zapalovacia sviečka nemá iskru, motor nemôže bežať! Iskru môžete skontrolovať nasledujúcim spôsobom (k testu budete potrebovať pomoc jednej osoby):

1. Odstráňte zapalovaciu sviečku z hlavy motora.
2. Vložte zapalovaciu sviečku do uzáveru zapalovacej sviečky.
3. Stlačte oblasť zapalovacej sviečky, kde je závit na hliníkovom kryte motora.
4. Teraz požiadajte svojho pomocníka, aby stlačil a podržal červenú páčku zapnutia/vypnutia motora a potiahol páku štartovania motora.
5. Na zapalovacej sviečke sa musí objaviť iskra!
6. Tento proces vykonávajte v miestnosti so slabým osvetlením, pretože na dennom svetle bude iskra ťažko vidieť.
7. Ak zapalovacia sviečka nemá iskru, vymeňte ju za novú.

## VZDUCHOVÝ FILTER MOTORA





**VAROVANIE:** Pre správny chod motora je nutné zaistiť, aby bol vzduchový filter vždy čistý. Pred každým kosením skontrolujte vzduchový filter av prípade potreby ho vyčistite! Znečistený vzduchový filter môže viesť k opotrebovaniu valcov a piestov, zníženiu výkonu motora, zvýšenej spotrebe paliva, dymivosti motora atď.

### ČISTENIE VZDUCHOVÉHO FILTRA



**VAROVANIE:** Znečistené vzduchové filtre znižujú výkon motora nedostatkom vzduchu do karburátora. Pokiaľ je vo vzduchu veľa prachu, je treba vzduchový filter kontrolovať častejšie.

1. Odstráňte vonkajší kryt vzduchového filtra **9**.
2. Oddelte vzduchový filter od krytu vzduchového filtra, **Obrázok T**.
3. Skontrolujte vzduchový filter. Vzduchový filter vyčistite teplou vodou a jemným mydlom. Pred opätovnou inštaláciou nechajte vzduchový filter dôkladne vyschnúť.
4. Vložte vyčistený vzduchový filter do krytu a nasadte späť kryt vzduchového filtra.



**POZNÁMKA:** Na čistenie filtra nepoužívajte stlačený vzduch ani rozpúšťadlá. Stlačený vzduch môže filter poškodiť a rozpúšťadlá ho rozpúšťajú. Vymeňte filter, ak je opotrebovaný, roztrhaný, poškodený alebo ho nemožno vyčistiť.

### REZNÁ ČEPEĽ



**UPOZORNENIE:** Pred začatím práce na noži je bezpodmienečne nutné vypnúť a odstrániť kábel zapalovacej sviečky, aby sa zabránilo náhodnému naštartovaniu motora. Chráňte svoje ruky pred ostrými hranami čepele použitím odolných ochranných rukavíc.

1. Nakloňte kosačku na stranu, ale len so vzduchovým filtrom hore!
2. Odskrutkujte skrutku, ktorá pripevňuje nôž a držiak noža k hriadelu motora, **Obrázok S**.



**UPOZORNENIE:** Pri niektorých modeloch je v otvore držiaka noža dištančná podložka! Dávajte pozor, aby ste to nestratili. Pri výmene držiaka noža bude nutné presunúť podložku do nového držiaka noža.

3. Odstráňte čepeľ a držiak noža z hriadela motora.
4. Pred opätovným nasadením držiaka noža na hriadel motora namažte otvor držiaka noža mazivom, aby sa po dlhšom čase neprilepil na hriadel motora.
5. Nasadte nôž späť na držiak tak, aby bola viditeľná značka na noži a utiahnite ho skrutkou. Skrutku utiahnite krútiacim momentom 40 Nm.



**VAROVANIE:** Pravidelne kontrolujte držiak noža, či nie je prasknutý, najmä ak narazíte na cudzí predmet. V prípade potreby vymeňte.

Pre čo najlepšie výsledky rezania musí byť čepeľ ostrá. Čepeľ je možné prebrúsiť jej odstránením a naostrením; je potrebné zabezpečiť, aby sa rezná hrana vždy čo najviac podobala pôvodnému skoseniu. Je mimoriadne dôležité, aby bola každá rezná hrana vystavená rovnakému brúseniu, aby sa predišlo nevyváženosti čepele. Nesprávne vyváženie noža bude mať za následok nadmerné vibrácie, ktoré môžu spôsobiť poškodenie motora a kosačky. Po brúsení dbajte na dôkladné vyváženie čepele. Vyváženie čepele možno otestovať vyvážením čepele okolo drieku skrutkovača. Odstráňte kov zo strany závažia, kým sa nevyváži rovnomerne.

### KRÚTIACI MOMENT INŠTALÁCIE NOŽE

Stredová skrutka 40Nm.min, 54Nm.max. na zaistenie bezpečnej prevádzky vašej jednotky. VŠETKY skrutky a matice by mali byť pravidelne kontrolované na správne utiahnutie. Po dlhšom používaní, najmä na piesočnatej pôde, bude čepeľ vyčnievať a stratí svoju pôvodnú ostrosť. Účinnosť kosenia sa zníži a nôž by mal byť vymenený iba za schválený originálny náhradný nôž. Za prípadné škody spôsobené nevyváženým nožom nenesie výrobca zodpovednosť.

Pri výmene kotúča musíte použiť pôvodný typ vyznačený na kotúči (pre objednanie kotúča kontaktujte miestneho distribútora alebo zavolajte našu spoločnosť).



**VAROVANIE:** Nedotýkajte sa čepele, keď sa otáča.

### MOTOR



**VAROVANIE:** Dávajte pozor, aby ste nenamočili motor. Voda môže poškodiť motor alebo znečistiť palivový systém.

Pred každým použitím skontrolujte a vyčistite motor. Pri použití v extrémne prašných podmienkach vyčistite motor každých niekoľko hodín. Zlý výkon motora a zavlážovanie obvykle naznačujú, že vzduchový filter potrebuje servis. Pri údržbe vzduchového filtra postupujte podľa pokynov v kapitole "**Čistenie vzduchového filtra**".

Čistite kefou alebo stlačeným vzduchom (kompresorom). Usadeniny nečistôt, ktoré sa hromadia okolo výfuku, môžu spôsobiť požiar. Nelejte na motor vodu za účelom jeho čistenia, pretože voda môže kontaminovať palivo. Motor (oblasť pod krytom motora-štartér, navijak, chladiace rebrá valcov) musí byť čistý, aby bola umožnená správna cirkulácia vzduchu, ktorá je životne dôležitá pre dlhú životnosť motora. Vždy odstráňte trávu, nečistoty a horľavé nečistoty z oblasti tlmiča výfuku.

Vyčistite chladiaci systém. Tráva alebo burina môžu upchať systém vzduchového chladenia motora, najmä pri kosení dlhej a suchej trávy. Vnútorne chladiace rebrá a povrchy môžu vyžadovať čistenie. Predídete tak prehriatiu a poškodeniu motora.

## **POKYNY NA SKLADOVANIE (MIMO SEZÓNY)**

Pri príprave kosačky na uskladnenie je potrebné zväžiť nasledujúce kroky:

1. Vypustite palivovú nádrž, naštartujte motor a nechajte ho bežať, kým sa nevypne. Týmto spôsobom spotrebuje palivo, ktoré zostalo v prívodnom palivovom potrubí a karburátore. Ak to neurobíte, je veľmi pravdepodobné, že palivo, ktoré zostalo v karburátore, sa stane nehorľavým a v dôsledku toho kosačka na začiatku novej sezóny nebude fungovať!
2. Dôkladne vyčistite a namažte kosačku, ako je popísané v pokynoch na mazanie.
3. Skladujte kosačku v suchej, čistej miestnosti.

## **PREPRAVA**

1. Vyprázdňte palivovú nádrž.
2. Vždy nechajte motor bežať, kým nespotrebuje zostávajúce palivo v nádrži.
3. Vypustite motorový olej, kým je motor ešte teplý. Odstráňte uzáver zapaľovacej sviečky zo zapaľovacej sviečky. Vyčistite chladiace rebrá valca a krytu.
4. Na prepravu vždy, keď je to možné, použite originálny obal.

## **SERVIS**

Používajte vhodné originálne príslušenstvo a náhradné diely od výrobcu náradia. Pokiaľ sa výrobok pokazí aj napriek našej kontrole kvality a vašej riadnej údržbe, nechajte ho opraviť autorizovaným servisným technikom. **Pred odovzdaním do servisu je nutné výrobok očistiť od všetkých nečistôt av pôvodnom obale.**

## **OCHRANA ŽIVOTNÉHO PROSTREDIA**

Pokiaľ treba po dlhšom používaní zariadenie vymeniť, nevyhadzujte ho do domového odpadu, ale zlikvidujte ho bezpečným spôsobom pre životné prostredie.

## RIEŠENIE PROBLÉMOV

PROBLÉM	MOŽNÁ PRÍČINA	RIEŠENIE
Motor neštartuje.	Sýtič nie je v správnej polohe pre aktuálne podmienky.	Posuňte sýtič do správnej polohy.
	Palivová nádrž je prázdna.	Naplňte nádrž palivom: pozrite si <b>NÁVOD NA POUŽITIE MOTORA</b> .
	Vzduchový filter je znečistený.	Vyčistite vzduchový filter: pozrite si <b>NÁVOD NA POUŽITIE MOTORA</b> .
	Zapaľovacia sviečka je uvoľnená.	Utiahnite zapaľovaciu sviečku momentom 25-30Nm.
	Kábel zapaľovacej sviečky uvoľnený alebo odpojený od zapaľovacej sviečky.	Pripojte kábel zapaľovacej sviečky k zapaľovacej sviečke.
	Slot zapaľovacej sviečky nie je správny.	Nastavte medzeru medzi elektródami na 0,7 až 0,8 mm.
	Zapaľovacia sviečka je chybná.	Namontujte novú zapaľovaciu sviečku so správnou medzerou: pozrite si <b>NÁVOD NA POUŽITIE MOTORA</b> .
	Karburátor je zaplavený palivom.	Vyberte filter a zatahnite za štartovacie lanko, kým nebude karburátor čistý, potom nainštalujte filter.
Motor sa ťažko štartuje alebo stráca výkon.	Chybný modul zapaľovania.	Kontaktujte servisného zástupcu.
	Nečistota, voda alebo staré palivo v nádrži.	Vypustite palivo a vyčistite nádrž. Naplňte nádrž čistým, čerstvým palivom
	Odvzdušňovací otvor na uzávere palivovej nádrže je upchatý.	Vyčistite alebo vymeňte uzáver palivovej nádrže.
Motor pracuje nepravidelne.	Vzduchový filter je znečistený.	Vyčistite vzduchový filter:
	Zapaľovacia sviečka je chybná.	Namontujte novú zapaľovaciu sviečku so správnou medzerou: pozrite si <b>NÁVOD NA POUŽITIE MOTORA</b> .
	Slot zapaľovacej sviečky nie je správny.	Nastavte medzeru medzi elektródami na 0,7 až 0,8 mm.
Motor zle beží na voľnobeh.	Vzduchový filter je znečistený.	Vyčistite vzduchový filter: pozrite si <b>NÁVOD NA POUŽITIE MOTORA</b> .
	Vzduchové štrbiny v kryte motora sú zablokované.	Odstráňte nečistoty zo slotu.
	Chladiace rebrá a vzduchové kanály pod ventilátorom motora sú zablokované.	Odstráňte nečistoty z chladiacich rebier a kanálikov.
Motor preskakuje pri vysokých otáčkach.	Medzera medzi elektródami zapaľovacej sviečky je príliš veľká.	Nastavte medzeru medzi elektródami na 0,7 až 0,8 mm.
Motor sa prehrieva.	Prúd chladiaceho vzduchu je zablokovaný.	Odstráňte všetky nečistoty zo štrbín v skrini, z krytu ventilátora a zo vzduchových kanálov.
	Chybná zapaľovacia sviečka.	Nainštalujte zapaľovaciu sviečku a chladiace rebrá originálneho typu na motor.
Motor abnormálne vibruje.	Súprava čepeľí je uvoľnená.	Utiahnite čepeľ.
	Súprava čepeľí je nevyvážená	Vyvážite čepeľ.

## TECHNICKÉ DÁTA

Model	DM46SC-D150	DM51SC-D200
Typ motora	4- taktný (DV150)	4- taktný (DV200)
Samohybný	Áno	Áno
Zdvihový objem motora	150 cm <sup>3</sup> (2,6 kW)	200 cm <sup>3</sup> (3,8 kW)
Šírka čepele	460 mm	510 mm
Rýchlosť pri maximálnom výkone	2800 min <sup>-1</sup>	2800 min <sup>-1</sup>
Kapacita palivovej nádrže	1 l	1,2 l
Kapacita olejovej nádrže	0,4 l	0,4 l
Čistá hmotnosť	25 kg	30,8 kg
Celková hmotnosť	28,6 kg	34,5 kg
Výška	25-75 mm	25-75 mm
Nastavenie	8 nastavení	7 nastavení
Kapacita koša na trávu	50 l	60 l
LpA (SPL) na strane užívateľa	74,6 dB(A); K=1,81 dB(A)	76,2 dB(A); K=1,85 dB(A)

LwA (hladina akustického výkonu)	96 dB(A)	98 dB(A)
Garantovaná hladina akustického výkonu LwA	96 dB(A)	98 dB(A)
Merané vibrácie	5,7 m/s <sup>2</sup> ; K = 2,3 m/s <sup>2</sup>	5,7 m/s <sup>2</sup> ; K = 2,3 m/s <sup>2</sup>

<b>Model</b>	<b>DM53SC-D200</b>	<b>DM56SC-D224</b>
Typ motora	4- taktný (DV200)	4- taktný (DV224)
Samohybný	Áno	Áno
Zdvihový objem motora	200 cm <sup>3</sup> (3,8 kW)	224 cm <sup>3</sup> (4,4 kW)
Šírka čepele	530 mm	560 mm
Rýchlosť pri maximálnom výkone	2800 min <sup>-1</sup>	2800 min <sup>-1</sup>
Kapacita palivovej nádrže	1,2 l	1,2 l
Kapacita olejovej nádrže	0,4 l	0,4 l
Čistá hmotnosť	31 kg	31,5 kg
Celková hmotnosť	34 kg	35,6 kg
Výška	25-75 mm	25-75 mm
Nastavenie	7 nastavení	7 nastavení
Kapacita koša na trávu	60 l	60 l
LpA (SPL) na strane užívateľa	73,8 dB(A); K=2,21 dB(A)	74,7 dB(A); K=1,92 dB(A)
LwA (hladina akustického výkonu)	98 dB (A)	98 dB (A)
Garantovaná hladina akustického výkonu LwA	98 dB (A)	98 dB (A)
Merané vibrácie	5,7 m/s <sup>2</sup> ; K = 2,3 m/s <sup>2</sup>	5,7 m/s <sup>2</sup> ; K = 2,3 m/s <sup>2</sup>

**Meno a adresa výrobcu:**

Ningbo Sinharbour Garden Machinery Co., Ltd.  
 Fanzhou Village, Yangming Street, Yuyao,  
 Zhejiang 315400, Ľ R Čína

## PREHLÁSENIE O ZÁRUKU

Firma MarexTrade s. r. o., K Šeberáku 180/1, Praha 4 – Kunratice, Česká Republika týmto prehlásením o záruke uvádza, že:

- Zaručuje kvalitnú a bezchybnú prevádzku predmetných výrobkov v záručnej dobe, ktorá začína dodaním produktu spotrebiteľovi.
- Výrobok bude počas záručnej doby bezchybne fungovať, pokiaľ bude používaný v súlade s jeho účelom a návodom na použitie.
- Na žiadosť zákazníka, ak bude samozrejme podaná v záručnej dobe, sa postará o odstránenie závad a prípadných nedostatkov na výrobku na vlastné náklady, najneskôr do 30 dní odo dňa oznámenia závady. Túto lehotu je možné predĺžiť maximálne o 15 dní, pokiaľ bol predmetný výrobok už v minulosti opravovaný. Pokiaľ nebude výrobok opravený v uvedenej lehote, bude vymenený za identický, nový a bezchybný výrobok. Záručnú dobu predĺži o dobu opravy. Na vymenený tovar alebo na výmenu podstatnej časti tovaru za novú vystaví zákazníkovi nový záručný list.
- Poskytuje servis, údržbu, náhradné diely a prísľušenstvo po dobu ďalších 3 rokov od uplynutia záručnej doby.
- Záruka platí na území Českej a Slovenskej republiky.

### ZÁRUČNÁ DOBA

Úžitkové vlastnosti, prípadne bezchybná prevádzka výrobku sú garantované v záručnej dobe 24 mesiacov, ktorá začína plynúť dňom dodania výrobku spotrebiteľovi. V prípade použitia výrobku pre profesionálne alebo zárobkové účely, alebo pre účely nad rámec bežného použitia v domácnosti, alebo pokiaľ je produkt používaný osobou, ktorá nie je v súlade s platnými právnymi predpismi definovaná ako spotrebiteľ, je záručná doba 12 mesiacov. Všetky akumulátory / batérie majú záručnú dobu 12 mesiacov. Za stratený záručný list neručíme. Pokiaľ sa na výrobku nepreukáže reklamovaná vada, sme oprávnení účtovať vzniknuté diagnostické náklady.

**UPOZORNENIE: Záruka nekráti práva spotrebiteľa vyplývajúce zo zodpovednosti predávajúceho za vady výrobkov.**

### ZÁRUČNÉ PODMIENKY SÚ

- v prípade reklamácie je nutné predložiť vyplnený záručný list, originál nákupnej faktúry (alebo kópiu oboch);
- že výrobok nie je mechanicky poškodený;
- že s výrobkom nebolo manipulované neoprávnenou osobou;
- že zákazník (užívateľ) jednal a používal produkt v súlade s priloženým návodom;
- počas záručnej doby je autorizovaným servisným strediskom iba servis firmy MarexTrade s. r. o.;
- že záručné štítky a plomby nie sú poškodené alebo odstránené.

### UKONČENIE ZARUKY

Záručný servis sa nevzťahuje na diely podliehajúce opotrebeniu (žiarovky, vykurovacie telesá, vlákna, kefy elektromotora, opotrebené ozubené kolesá).

Záruka sa ďalej nevzťahuje na vady vzniknuté pri preprave a manipulácii po dodaní zákazníkovi, v dôsledku nesprávneho nastavenia, mechanickej vady (fyzické rozbitie), vady v dôsledku neodborného a nedbalého zaobchádzania s výrobkom, pri akomkoľvek neoprávnenom zásahu, pokiaľ k závade došlo v dôsledku použitia nevhodného spotrebného materiálu, alebo kvapalín, pokiaľ boli do výrobku inštalované neoriginálne diely, v dôsledku nadmerného napätia, vyššej moci, úderu blesku, vytečenia batérie, čistenia výrobku alebo jeho častí a vniknutia kvapaliny do produktu.

Pred odovzdaním výrobku do servisu je nutné ho očistiť od všetkých nečistôt. V opačnom prípade vám budeme nútení účtovať náklady na očistenie výrobku podľa cenníku distribútora.

V prípade nesprávneho použitia, neprimeraného použitia sily a zásahov, ktoré neboli vykonané autorizovaným servisným strediskom, záruka zaniká. Táto záruka neobmedzuje vaše zákonné práva.

### Manipulácia so starým elektrickým a elektronickým zariadením:

(platné v Európskej únii a ďalších európskych krajinách so samostatným systémom nakadania s odpadmi).



Tento symbol na produkte, na jeho obale alebo v sprievodných dokumentoch znamená, že s produktom nesmie byť zaobchádzané ako s domovým odpadom. Musíte ho zlikvidovať na príslušnom zberom mieste pre recykláciu elektrických a elektronických zariadení. Recyklácia tohto produktu pomôže zachovať prírodné zdroje a pomôže zabrániť negatívnym dopadom na životné prostredie a ľudské zdravie. Likvidácia produktu musí byť vykonaná v súlade s platnými predpismi pre likvidáciu odpadu. Pre podrobnejšie informácie o manipulácii a vrátení tohto výrobku kontaktujte prosím miestny mestský úrad, službu pre likvidáciu domového odpadu alebo obchod, kde ste výrobok zakúpili. Odpadové elektrozaariadenia je možné tiež bezplatne odovzdať distribútorovi priamo pri dodaní nového elektrozaariadenia. V súlade so smernicou 2012/19/EU a smernicou 2006/66/ES o chybných alebo opotrebovaných akumulátoroch/batériách, musia byť predmetné výrobky zhromažďované oddelene a recyklované spôsobom šetrným k životnému prostrediu.

Všetky práva vyhradené.

## ZÁRUKA



AUTORIZOVANÝ  
SERVIS



MarexTrade s. r. o.  
K Šeberáku 180/1, Praha  
4 – Kunratice  
Česká republika



+420 724 892 995  
servis@marextrade.cz

### Informácie o zákazníkovi

Meno a priezvisko

Titul

Email

Telefón

Dátum dodania výrobku / dátum začiatku záručnej doby

### Informácie o výrobku

Typ výrobku / Názov

Typ a model

Sériové číslo

Výrobca

Pečiatka a podpis distribútora