

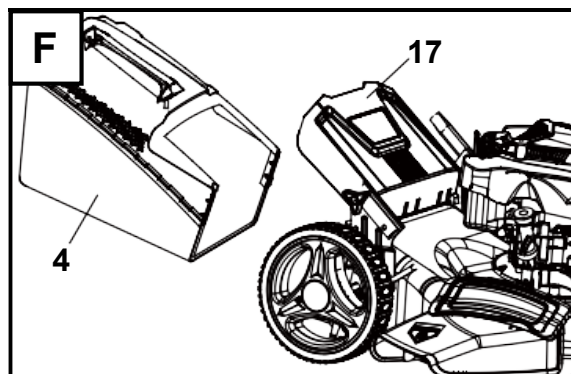

DM43SC-D150

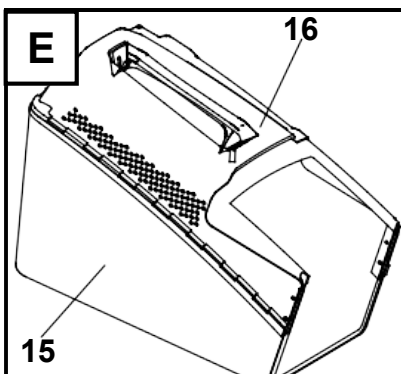

DM43PC-D150

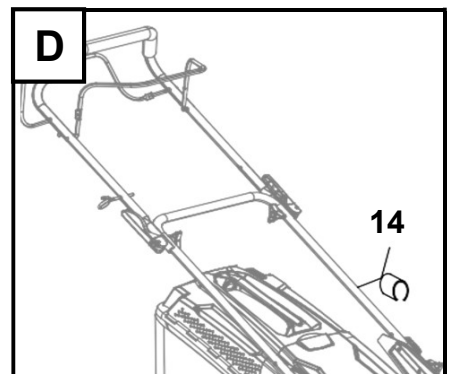
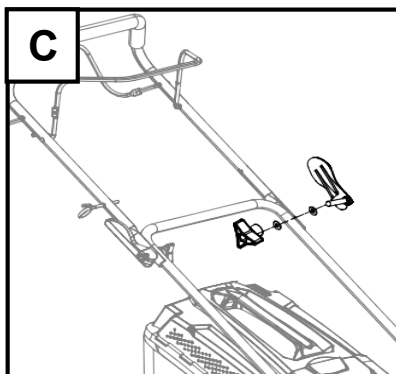
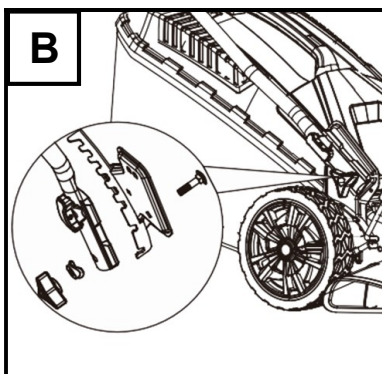
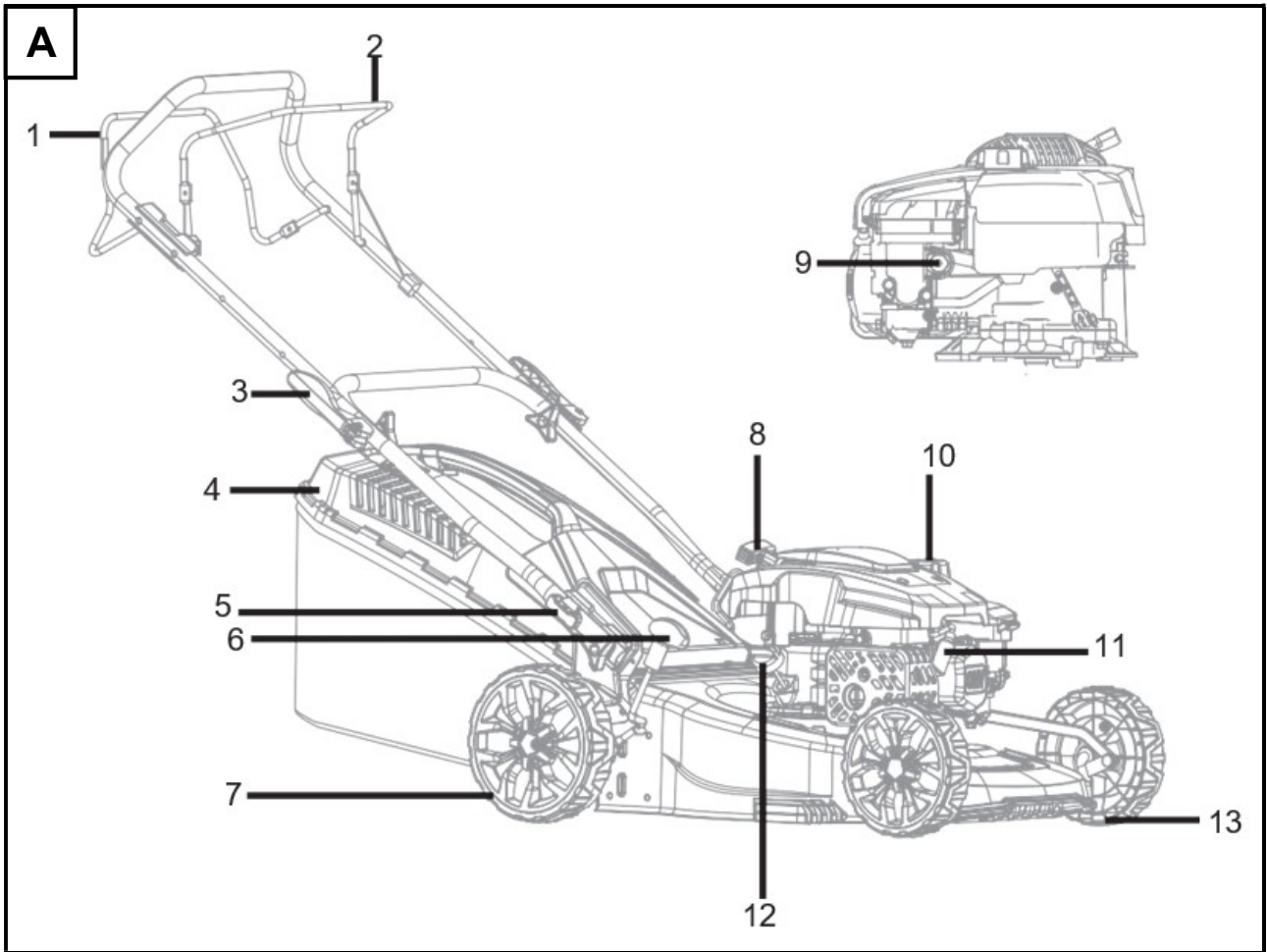

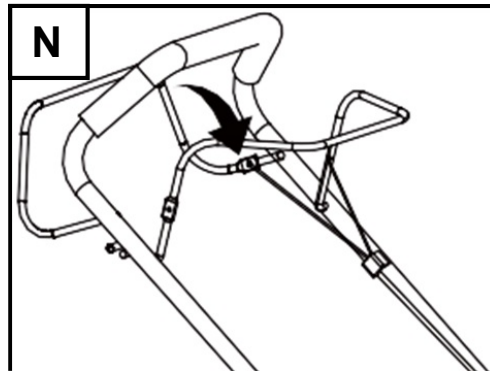
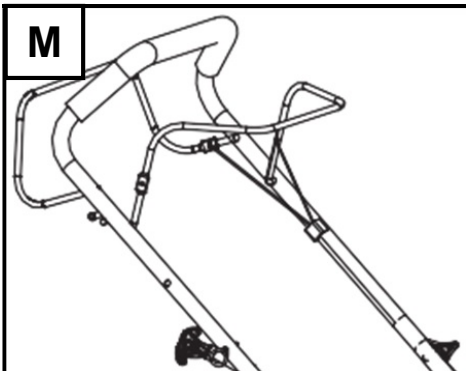
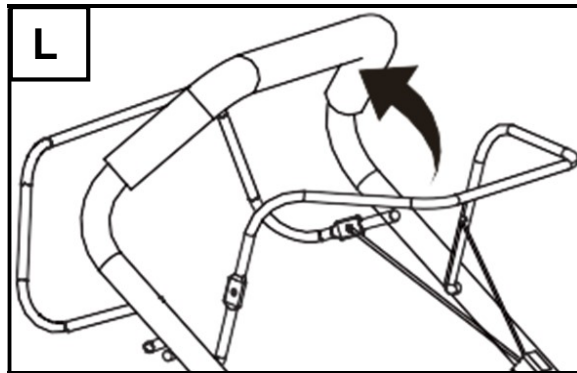
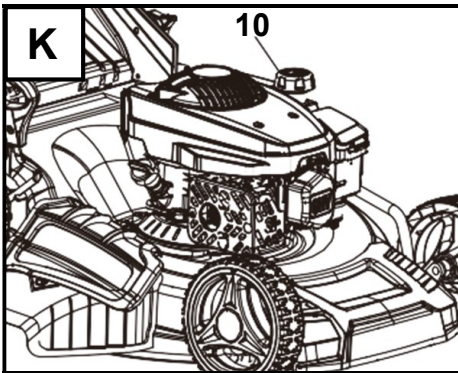
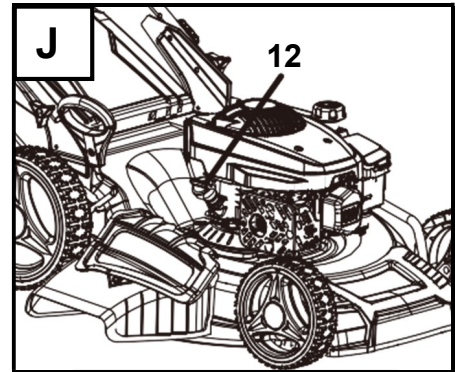
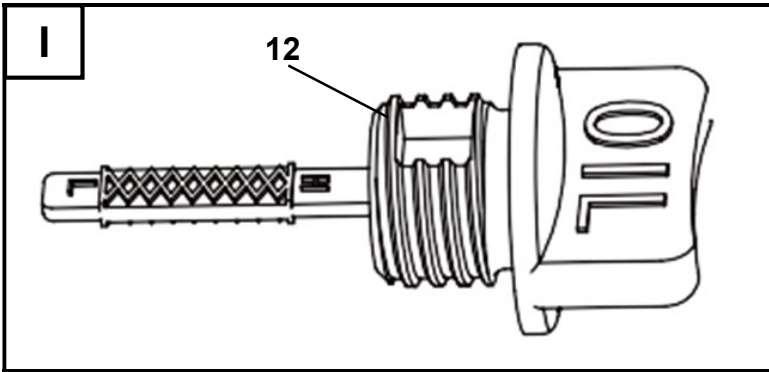
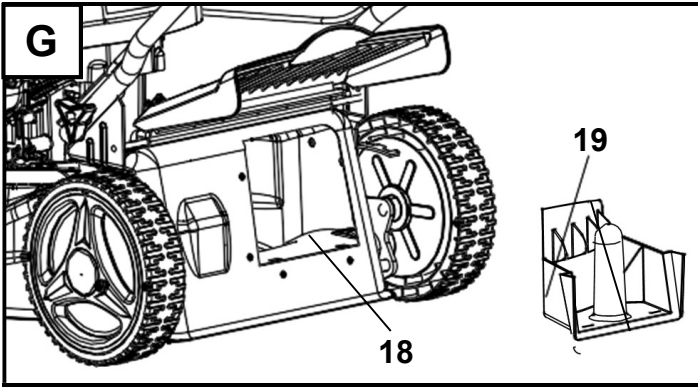

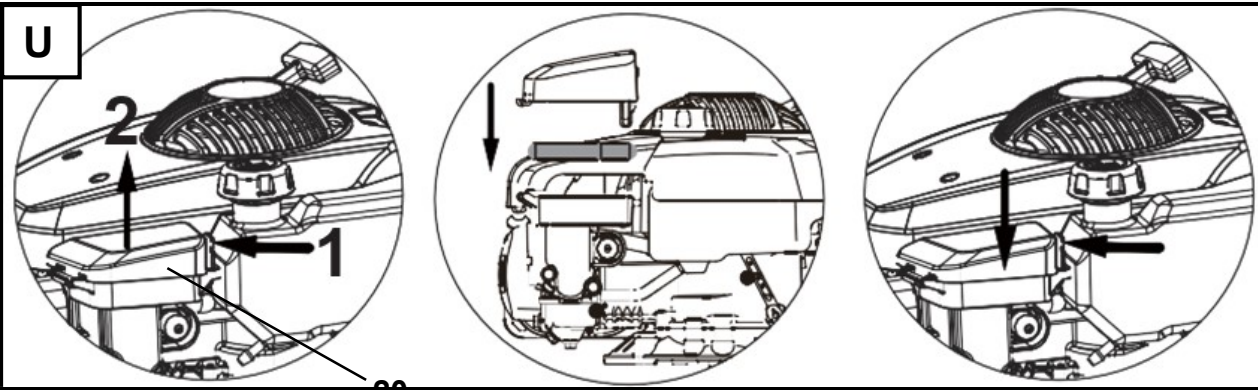
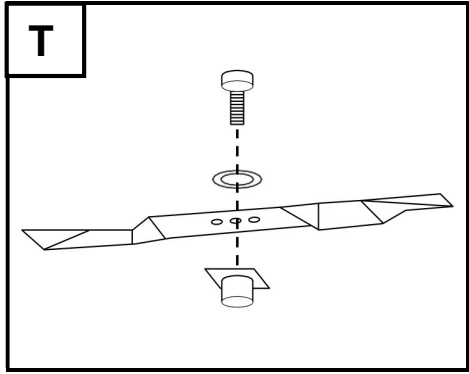
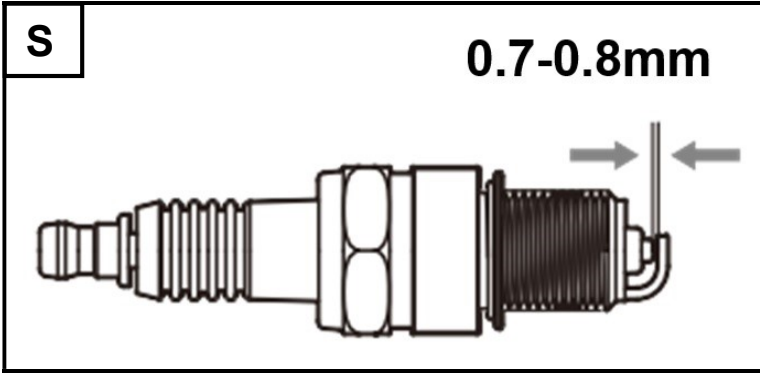
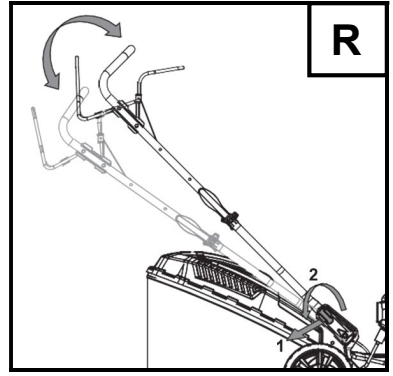
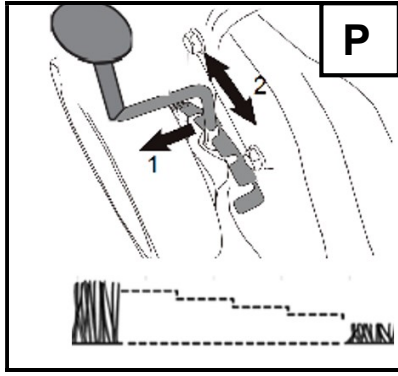
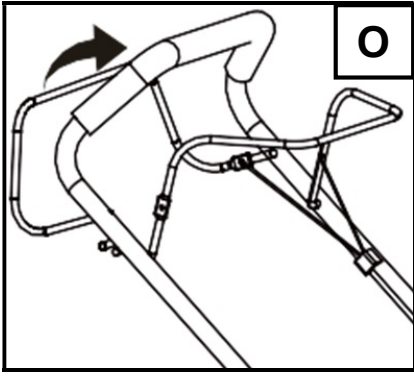

Návod k použití

- Tento návod k použití platí pro benzínovou sekačku (dále také jen „produkt“). Obsahuje důležité informace pro zahájení používání a zacházení s výrobkem.
- Než začnete zařízení používat, přečtěte si pozorně a celý návod k použití, zvláště pak bezpečnostní pokyny. Nedodržení tohoto návodu k použití může vést k vážným zraněním nebo poškození zařízení.
- Návod na použití vychází z norem a předpisů platných v Evropské unii.
- V zahraničí byste také měli dodržovat předpisy a zákony dané země.
- Návod k použití uschovejte pro pozdější použití. Pokud zařízení předáte třetí osobě, předejte jí také návod k použití.

Účel použití

Výrobek je určen pouze pro sekání soukromých trávníků. Povrch louky musí být suchý a rovný. Za luční plochy se nepovažují květinové trávníky, divoké trávníky a silně zarostlé louky s vysokým plevelem (např. bodláky).

Výrobek je určen výhradně pro soukromé použití a nikoli pro obchodní účely.

Vysvětlení znaků

V návodu k použití nebo na výrobku jsou použity následující symboly a výstražná slova:



VAROVÁNÍ!

Tento výstražný symbol/slovo znamená nebezpečí se středním stupněm rizika, které, pokud se mu nevyhnete, může vést k věcným škodám, vážným zraněním nebo smrti.



POZNÁMKA!

Symbol poskytuje další užitečné informace o použití zařízení.



VAROVÁNÍ !

Výrobce neručí za škody vzniklé nesprávným používáním zařízení, nesprávnou údržbou a zásahy do zařízení za účelem výměny nebo úpravy jeho částí. Zásahy do výrobku může provádět pouze autorizovaný servisní technik výrobce výrobku.

VYSVĚTLENÍ SYMBOLŮ



Symbol "GS" (Geprüfte Sicherheit-označuje ověřenou bezpečnost.) Výrobky označené tímto symbolem splňují požadavky německého zákona o bezpečnosti výrobků (ProdSG).



Prohlášení o shodě: Výrobky označené tímto symbolem splňují všechny předpisy Společenství v Evropském hospodářském prostoru, které je třeba dodržovat.



Přečtěte si všechna bezpečnostní varování, opatření a pokyny. Věnujte zvláštní pozornost pokynům označeným tímto symbolem.

Pokud nerozumíte návodu, výrobek nepoužívejte.



Nebezpečí od skrytých předmětů. Diváci, zejména děti a domácí zvířata, by se měli zdržovat minimálně 15 m od pracovního prostoru.



Držte ruce a nohy mimo dosah nožů!

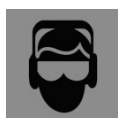

Při sekání musí uživatel nosit ochranné brýle a špunty do uší pro osobní ochranu.

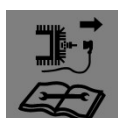

Při provádění oprav je nejprve nutné sejmout víčko ze zapalovací svíčky a poté provést opravu dle pokynů v návodu.



Varování před horkým povrchem.



Nepoužívejte výrobek na nerovném povrchu. Nerovný terén může způsobit převrácení stroje.



Neotevírejte kryt koše na trávu, pokud je výrobek v provozu.



Symbol ukazuje maximální hladinu akustického výkonu LWA.



Štítek pro oddělený sběr elektrického a elektronického zařízení.



Udržujte ruce a nohy v dostatečné vzdálenosti od čepele!

Bezpečnostní instrukce



VAROVÁNÍ ! Nebezpečí tělesného poranění.

Nesprávné použití výrobku může vést k vážným fyzickým zraněním nebo poškození výrobku.

- Nikdy nedovolte osobám se sníženými fyzickými, smyslovými nebo duševními schopnostmi (např. dětem nebo osobám pod vlivem alkoholu) nebo s nedostatkem zkušeností a znalostí (např. dětem) přístup k výrobku bez dozoru.
- Během provozu nenechávejte výrobek bez dozoru.
- Výrobek nepoužívejte, pokud jsou v blízkosti další lidé nebo zvířata.
- Vyhněte se práci na mokřem trávníku, můžete uklouznout a ztratit kontrolu nad výrobkem.
- Povrchy se sklonem větším než 20° se nesmí zpracovávat, můžete uklouznout a ztratit kontrolu nad výrobkem.
- Nikdy nezapomeňte, že uživatel je odpovědný za jakékoli nehody nebo nebezpečí, která se stanou jiným osobám nebo jejich majetku.

Příprava

- Zkontrolujte plochu sečení a odstraňte cizí předměty, jako jsou kameny, hračky, klacky a dráty.
- Výrobek používejte pouze za dobré viditelnosti a dostatečného osvětlení.
- Nepoužívejte výrobek tam, kde hrozí nebezpečí blesku.

- Před použitím je vždy nutné nejprve vizuálně zkontrolovat, zda čepel, šrouby čepele a řezací sestava nejsou opotřebované nebo poškozené. Opotřebované nebo poškozené nože a šrouby je nutné vyměnit, aby byla zachována rovnováha

**VAROVÁNÍ! Nebezpečí poranění a ohrožení zdraví!**

Kontakt s palivem nebo olejem může vést ke zraněním osob a zdravotním problémům.

- Vyvarujte se kontaktu pokožky a očí s palivem nebo olejem a nevdechujte jejich výpary.
- Uchovávejte palivo a olej mimo dosah dětí.
- Benzín je vysoce hořlavý.
- Palivo skladujte v nádobách speciálně určených pro tento účel.
- Palivo doplňujte vždy venku a při doplňování paliva nikdy nekuřte.
- Před nastartováním motoru vždy doplňte palivo. Nikdy nesnímejte víčko palivové nádrže ani nedoplňujte benzín, když motor běží nebo když je motor horký.
- V případě rozlití benzínu se nepokoušejte nastartovat motor, ale přesuňte sekačku z místa úniku a vyhněte se jakémukoli zdroji vznícení, dokud se benzínové výpary zcela nerozptýlí.
- Po doplnění paliva namontujte a utěsněte víčko palivové nádrže.

**OZNÁMENÍ! Riziko pro životní prostředí!**

Palivo nebo olej představují nebezpečí, pokud se dostanou do životního prostředí.

- Při použití těchto látek dbejte na to, aby se nedostaly do země. Používejte vhodné podložky a záchytné nádoby.
- Látky a předměty jimi znečištěné likvidujte způsobem šetrným k životnímu prostředí.

Použití**VAROVÁNÍ! Poškození sluchu a zdravotní problémy.**

V případě dlouhodobého používání výrobku hrozí poškození sluchu a zdravotní problémy, které jsou důsledkem vibrací dlaně-ruka.

- Používejte prostředky na ochranu sluchu.
- Používejte rukavice, které tlumí vibrace.
- Při sekání je vždy nutné mít vhodnou stabilní obuv a dlouhé kalhoty. Nikdy nesekejte bosýma nohama nebo otevřenými sandály.
- Nikdy nespustíte motor v uzavřeném prostoru, protože se může hromadit toxický oxid uhelnatý.
- Při sekání vždy chodte, nikdy neběhejte.
- S rotačními sekačkami s koly byste měli vždy sekat napříč svahu a nikdy ne ve směru nahoru a dolů.
- Při změně směru na svazích musíte být velmi opatrní.
- Při otáčení nebo přitahování sekačky směrem k sobě musíte být velmi opatrní.
- Před uvolněním ucpání, odstraněním ucpání nebo jinou prací na produktu počkejte, až se nůž zastaví.
- Vyhazovací žlab musí být vždy zavřený a nestůjte příliš blízko vyhazovacího žlabu, když sekáte bez zadního krytu vyhazování, abyste zachytili trávu.
- Nůž je ostrý. Nesahejte pod produkt ani do vyhazovacího žlabu.

POPIS ČÁSTÍ KOMPONENTŮ

- | | |
|---|---------------------------------|
| 1. Rukojeť pro zapnutí samozjízdného pohonu | 11. Zapalovací svíčka |
| 2. Rukojeť pro zapnutí/vypnutí motoru | 12. Ovládací páka hladiny oleje |
| 3. Rukojeť pro zámek řídicí | 13. Přední kolo |
| 4. Koš na trávu | 14. Kabelová spona |
| 5. Tlačítko rychlého nastavení | 15. Pytel na trávu |
| 6. Rukojeť pro nastavení výšky | 16. Kryt pytle na trávu |
| 7. Zadní pravé kolo | 17. Kryt zadního výhozu |
| 8. Rukojeť startování motoru | 18. Vypouštěcí kanál |
| 9. Palivové čerpadlo | 19. Klín pro mulčování |
| 10. Víčko palivové nádrže | 20. Vzduchový filtr |

MONTÁŽ

RUKOJEŤ SEKAČKY

1. Připevněte spodní řídítka k tělu sekačky **Obrázek B**
2. Umístěte horní řídítka na spodní řídítka.
3. Připevněte horní řídítka ke spodním řídítkům pomocí dodaného šroubu **Obrázek C**
4. Vodiče pro zapnutí/vypnutí motoru a samozjízdný pohon musí být při stání za sekačkou vyvedeny na pravou stranu řídicí. Když při přepravě sekačky složíte horní řídítka, dejte pozor, abyste nezachytili drát o spodní a horní upevňovací šrouby řídítek.
5. Připojte propojovací kabel k rukojeti pomocí přiložené kabelové spony **14 Obrázek D.**

MONTÁŽ PYTLA NA TRÁVU

Umístěte pytel na trávu **15** na kryt koše na trávu **16** připevněním plastových spon/svorek na kovový rám. **Obrázek E.** Ujistěte se, že tyto spony/svorky jsou plně zajištěny.

MONTÁŽ A DEMONTÁŽ PYTLA NA TRÁVU

1. Montáž: zvedněte kryt zadního výhozu **17** a připevněte koš na trávu **4** do zadní části sekačky, **Obrázek F.** Uvolněte kryt zadního vyhazovače.
2. Vyjmutí: jednou rukou zvedněte zadní kryt výhozu a druhou rukou uchopte držadlo na krytu koše, koše a vyjměte koš na trávu. Po vyjmutí koše na trávu se vyhazovací kryt automaticky spustí dolů a uzavře vyhazovací žlab.
Způsob vyjmutí koše na trávu se může lišit od modelu k modelu.
Vyprázdněte a vyčistěte sáček; zkontrolujte, zda je čistý a ujistěte se, že je síťka vzdušná.

2 v 1

Tyto sekačky na trávu lze dodatečně vybavit z běžné funkce v závislosti na účelu použití:

Od sekačky na trávu se zadním vyhazováním až po:

1. mulčovací sekačka

Co je mulčování?

Při mulčování se tráva v jednom pracovním kroku poseká, poté nadrobno naseká a vrátí na travnatý pás jako přírodní hnojivo.

Rady pro mulčovací sečení:

- Pravidelně snižujte výšku trávy maximálně o 2 cm, ze 6 cm na 4 cm.
- Použijte ostrý nůž. Nesekejte mokrou trávu.
- Pohybujte se pouze po pracovní oblasti.
- Pravidelně čistěte mulčovací klín, vnitřek krytu a žací nůž.
- Pravidelně čistěte mulčovací klín, vnitřek krytu a žací nůž.

Začátek provozu



VAROVÁNÍ: Jen se zastaveným motorem a stojícím nožem.

JEDEN: Přizpůsobení pro mulčování

1. Zvedněte zadní kryt a vyjměte pytel na sběr trávy.
2. Zatlačte mulčovací klín **19** do vypouštěcího kanálu **18**, dokud nezapadne na místo, **Obrázek G.**
3. Znovu sklopte zadní kryt, aby zakryl mulčovací klín.

DVA: Sečení s pytlem na trávu

1. Při sečení se sběrným pytlem na trávu vyjměte mulčovací klín a vyhazovací kanál pro boční vyhazování a namontujte sběrný pytel na trávu.

NÁVOD K POUŽITÍ



VAROVÁNÍ: Sekačku startujte, skladujte a doplňujte palivo na rovném povrchu.

PŘED ZAČÁTKEM

Naplňte motor benzínem a olejem, jak je popsáno v samostatném návodu k obsluze motoru, který je dodáván se sekačkou. Pozorně si přečtěte pokyny.



VAROVÁNÍ: Nikdy nedoplňujte palivo uvnitř a nikdy nedoplňujte palivo, když motor běží nebo je horký. Před doplňováním počkejte po zastavení motoru alespoň 15 minut, aby mohl vychladnout.

KONTROLA HLADINY A DOPLNĚNÍ MOTOROVÉHO OLEJE



VAROVÁNÍ: Aby nedošlo k poškození motoru, je motor dodáván bez oleje nebo benzínu. Před nastartováním motoru musí být motor naplněn vhodným olejem a benzínem. Po sestavení motoru do něj výrobce nalil olej, aby vytekl a motor otestoval. Poté olej z motoru odčerpá, takže na měrce mohou být stopy oleje, i když v motoru **ŽÁDNÝ** olej není!

Pravidelně kontrolujte hladinu oleje. Ujistěte se, že hladina oleje je správná. Hladinu kontrolujte každých 12 hodin provozu nebo denně před nastartováním motoru.

POUŽÍVEJTE OLEJ TYPU SAE 30



VAROVÁNÍ: Pro kontrolu hladiny motorového oleje zastavte motor a položte sekačku na rovnou plochu

1. Použijte SAE 30 nebo ekvivalentní čtyřtákní vzduchem chlazený motorový olej, např. SAE5W/30, SAE10W/30.
2. Nalijte do motoru 0,4 l až 0,5 l oleje v závislosti na modelu sekačky (zkontrolujte technické údaje).
3. Po naplnění oleje počkejte, až vyteče z plnicího otvoru oleje.
4. Vyčistěte měрку kontroly hladiny oleje **12** čistým hadříkem a zatlačte do otvoru pro plnění oleje, **Obrázek J**, až po závit a **NEŠROUBUJTE!**
Když je měrka v této poloze, olej by měl být v polovině mezi značkami „MIN“ a „MAX“. V tomto případě je množství oleje v motoru dostatečné. Když tyč/měrku utáhnete, půjde hlouběji a olej dosáhne polohy „MAX“.

Nepřidávejte příliš mnoho oleje. Příliš mnoho oleje může způsobit:

1. kouření,
2. obtížné zapalování,
3. znečištění zapalovací svíčky,
4. olejování vzduchového filtru.



POZNÁMKA: Pro prodloužení životnosti vašeho motoru je důležité vyměnit olej po prvních 5 hodinách používání. Olej vyměňujte, když je motor ještě teplý, aby z motoru snadněji vytékal, protože bude řidší.

VÝMĚNA MOTOROVÉHO OLEJE

1. Vyjměte měрку kontroly hladiny oleje a nakloňte sekačku na stranu o 90°.
2. Otvorem pro plnění oleje začne vytékat olej, který zachytíte do nádoby. Ujistěte se, že olej neteče na podlahu!
3. Sekačka by měla zůstat v této poloze, dokud z motoru nevyteče veškerý olej. Poté nasadte sekačku zpět na kola a nalijte do motoru čerstvý olej. Doplněte olej podle postupu popsáno v kapitole „**Kontrola hladiny a doplnění motorového oleje**“.
4. Nastartujte motor a nechte jej krátce běžet.
5. Zastavte motor, počkejte minutu a zkontrolujte hladinu oleje. V případě potřeby doplňte.

Doporučení ohledně paliva

Používejte čistý, čerstvý, **bezolovnatý**, běžný benzín s nejméně 77 oktany. Kupte si dostatek paliva, abyste jej spotřebovali za 30 dní. Nikdy nemíchejte olej s benzínem.

Zkontrolujte hladinu paliva

1. Před doplňováním paliva musí motor vychladnout alespoň 2 minuty.
2. Před doplňováním paliva nejprve očistěte okolí plnicího otvoru paliva. Poté sejměte víčko **8**.
3. Naplňte nádrž asi jeden palec pod spodní okraj hrdla, aby se palivo roztáhlo. Dávejte pozor, abyste nádrž nepřeplnili.
4. Po naplnění našroubujte víčko zpět na otvor, **Obrázek K**.

STARTOVÁNÍ MOTORU



VAROVÁNÍ: Nůž se začne otáčet, jakmile nastartuje motor. Výfuk a další části výrobku se během používání zahřívají, proto držte ruce, nohy, vlasy a oděv mimo všechny pohyblivé části výrobku. Před nastartováním motoru se ujistěte, že je nůž bezpečně připevněn. Chcete-li nastartovat motor, ujistěte se, že je na zapalovací svíčke nainstalována zásuvka zapalovací svíčky a že je stroj naplněn dostatečným množstvím oleje a benzínu.

1. Při startování studeného motoru nebo pokud se motor zastavil, protože mu došlo palivo, stiskněte 3-5krát palivové čerpadlo na karburátoru **9**.



VAROVÁNÍ: Příliš vysoký tlak na palivové čerpadlo může způsobit zahlcení motoru. Při startování zahřátého motoru není nutné používat palivové čerpadlo. Pokud se motor zastaví kvůli nedostatku benzínu, doplňte a 3-5x stiskněte palivové čerpadlo.

2. Postavte se za řídítka sekačky, stiskněte a podržte červenou páčku zapnutí/vypnutí motoru **2** a zatáhněte za startovací páku motoru **8**. Obvykle motor naskočí na první zatažení. Pokud ne, opakujte postup, **Obrázek L**.
3. Při startování horkého motoru použijte stejný postup s tím rozdílem, že v tomto případě stisknete palivové čerpadlo pouze 1x.
4. Vytáhněte rukojeť spouštění motoru cca. 10-15 cm, dokud neucítíte odpor, poté nastartujte motor dostatečně silným (rychlým) tahem.
5. Po nastartování motoru vraťte startovací páku do startovací polohy k vedení lana a páku uvolněte, **Obrázek M**.



POZNÁMKA: Pokud motor po třech zataženích nenaskočí, opakujte postup.

PROVOZNÍ POSTUPY

Během používání držte pevně oběma rukama jak řídítka, tak páčku zapnutí/vypnutí motoru.



POZNÁMKA: Pokud uvolníte páku pro zapnutí/vypnutí motoru, když je sekačka v provozu, motor se zastaví a sekačka přestane pracovat.

ZASTAVENÍ MOTORU



VAROVÁNÍ: Po zastavení motoru se nůž ještě několik sekund otáčí.

1. Uvolněním páčky zapnutí/vypnutí motoru zastavíte motor a nůž, **Obrázek N**.
2. Vypněte a sejměte víčko ze zapalovací svíčky, abyste zabránili náhodnému nastartování, když je sekačka bez dozoru.

ČIŠTĚNÍ ZAPLNĚNÉHO MOTORU



POZNÁMKA: Pokud motor po několika pokusech nenastartuje, může být zaplaven přebytečným palivem.

1. Uvolněním páčky pro zapnutí/vypnutí motoru motor zastavíte.
2. Vyjměte zapalovací svíčku **11**, vysušte ji a poté ji znovu nainstalujte.
3. Zatáhněte za páčku pro zapnutí/vypnutí motoru směrem k horní rukojeti.
4. Restartujte motor, jak je popsáno výše.

ZAPOJENÍ SAMOHYBNÉHO POHONU

1. Pro zapnutí samohybného pohonu stiskněte a **podržte rukojeť** pro zapnutí samohybného pohonu **1**. Sekačka se automaticky začne pohybovat vpřed, **Obrázek O**.
2. Když uvolníte páku samohybného pohonu, sekačka se automaticky zastaví.



VAROVÁNÍ: Vaše sekačka je určena pro sečení běžné trávy v obytných oblastech, jejíž výška nepřesahuje 250 mm. Nepokoušejte se sekat neobvykle vysokou, suchou nebo mokrou travu (např. pastviny) nebo hromady suchého listí. Nečistoty se mohou hromadit na krytech sekačky nebo přijít do kontaktu s výfukovým potrubím, což představuje potenciální nebezpečí požáru.

PRO NEJLEPŠÍ VÝSLEDKY MULČOVÁNÍ

Vyčistěte trávník od nečistot. Ujistěte se, že se na trávníku nenacházejí kameny, hole, dráty nebo jiné cizí předměty, které by mohla sekačka náhodně vymrštít jakýmkoli směrem a způsobit vážné zranění obsluhy a jiným osobám, jakož i škody na majetku a okolních předmětech. Nesekejte mokrou travu. Pro efektivní mulčování nesekejte mokrou travu, protože má tendenci se lepit na spodní stranu a zabraňuje tak správnému mulčování posečené trávy. Nesekejte více než 1/3 délky trávy. Doporučené sečení pro mulčování je 1/3 délky trávy. Aby se posečená tráva rovnoměrně rozprostírala po trávníku, bude nutné upravit rychlost sekačky. Pro obzvláště těžké sečení v husté trávě může být nutné použít některé z nejnižších rychlostí, abyste získali dobře posečenou a mulčovanou travu. Při mulčování vysoké trávy možná budete muset posekat trávník dvakrát, snížit výšku nože o další 1/3 délky při druhém sečení a lze sekat jinou dráhu než poprvé. Překrývání sečení v každém průjezdu vám také pomůže vyčistit všechny nerovnosti, které mohly na trávníku zůstat. Sekačka by měla být vždy provozována na plný plyn, aby se dosáhlo nejlepšího sečení a nejúčinnějšího mulčování. Vyčistěte spodní stranu krytu. Ujistěte se, že jste po každém použití očistili spodní stranu krytu, abyste zabránili hromadění trávy, což může vést k nesprávnému mulčování.

Mulčování listů: Mulčování listů může být také prospěšné pro váš trávník. Při mulčování listů se ujistěte, že je suché a neleží na trávníku příliš hustě. Před mulčováním nečekejte, až ze stromů opadne všechno listí.



VAROVÁNÍ: Pokud narazíte na cizí předmět, zastavte motor. Před opětovným spuštěním a provozem sekačky odstraňte kabel ze zapalovací svíčky, důkladně zkontrolujte sekačku, zda není poškozená a opravte poškození. Rozsáhlé vibrace sekačky během provozu jsou znakem poškození. Sekačka by měla být okamžitě zkontrolována a opravena.

KOŠ/PYTEL NA TRÁVU

1. Chcete-li koš na trávu vyjmout, zvedněte jednou rukou zadní kryt výhozu a druhou uchopte rukojeť na krytu koše. Po sejmutí koše na trávu se vyhazovací kryt automaticky spustí dolů a uzavře vyhazovací žlab.
2. Vyprázdněte a vyčistěte sáček; zkontrolujte, zda je čistý a ujistěte se, že je síťka vzdušná.



VAROVÁNÍ: Pokud se posekaná tráva zachytí v odkapávací misku, vyčistěte ji kartáčem. Neodstraňujte zbytky trávy uvnitř žlabu nebo na čepeli rukama nebo nohama. Místo toho použijte vhodné nástroje, jako je kartáč nebo koště. Aby bylo možné posekanou travu sbírat do koše na trávu, musí být vyhazovací žlab a vnitřek skříně sekačky zbaveny všech ucpání.

KRYT SEKAČKY

Spodní část krytu sekačky by se měla čistit po každém použití, aby se předešlo nahromadění posečené trávy, listí a nečistot. Usazování těchto nečistot povede ke rzi a korozi a může bránit správnému sekání.

Nakloňte sekačku na stranu, ale pouze tak, aby byl vzduchový filtr nahoře! Poté pomocí nekovového předmětu (např. dřeva) odstraňte travu, která se přilepila na kryt sekačky v oblasti sečení. Trávu můžete odstranit i ručně, pokud si nasadíte ochrannou rukavici.



VAROVÁNÍ: Při nesprávném naklonění sekačky proteče olej přes odvodušňovač motoru do vzduchového filtru, což může způsobit poškození motoru! Přílišné vibrace sekačky při jejím provozu jsou známkou poškození. Sekačka musí být okamžitě zkontrolována a opravena.

Sekačka má také přípojku, ke které můžete připojit hadici na vodu.

1. Připojte hadici k sekačce a zapněte přívod vody. Nastartujte motor a nechte jej krátce běžet.
2. Uzavřete přívod vody a vyjměte hadici.

Tento postup čištění není nejvíce doporučován, protože voda při čištění smývá i mazané části samohybného pohonu, což snižuje jeho životnost. Proto doporučujeme použít postup popsany na začátku kapitoly (suché čištění).

NÁVOD K NASTAVENÍ VÝŠKY



VAROVÁNÍ: Nikdy neprovádějte žádné úpravy na sekačce, aniž byste nejprve zastavili motor sekačky a neodpojili kabel zapalovací svíčky.

1. Před změnou výšky sečení je nutné zastavit motor sekačky a sejmut víčko ze zapalovací svíčky.
2. Chcete-li změnit výšku sekání, vytáhněte páku pro nastavení výšky sečení směrem od těla sekačky tak, aby náprava vyskočila z drážky, a poté pohybem páky dopředu nebo dozadu nastavte vhodnou výšku. **Obrázek P.**

NASTAVENÍ ÚHLU RUKOJETI

Přetáhněte tlačítko rychlého nastavení **S** směrem ven a otáčením upravte úhel tlačných tyčí **Obrázek R.**
Po nastavení resetujte tlačítko rychlého nastavení.

ÚDRŽBA

Doporučuje se dodržovat následující plán údržby. To zajistí správný chod sekačky a bezpečné používání.

Provoz	12 hodin	24 hodin	36 hodin
Vzduchový filtr	Čištění	Čištění	Výměna
Zapalovací svíčka	Kontrola	Čištění	Výměna
Motorový olej	Kontrola	Výměna	Kontrola

ZAPALOVACÍ SVÍČKA

K výměně používejte pouze originální zapalovací svíčky. Pro dosažení nejlepších výsledků by se zapalovací svíčka měla měnit každých 36 hodin provozu nebo každou sezónu, podle toho, co nastane dříve.

1. Po vychladnutí motoru vyšroubujte zapalovací svíčku.
2. Vyjměte zapalovací svíčku pomocí klíče na zapalovací svíčky.
3. Vyčistěte zapalovací svíčku drátěným kartáčem (není součástí dodávky).
4. Pomocí tykadla nastavte mezeru na 0,75 mm **Obrázek S.**
5. Zapalovací svíčku nainstalujte opatrně rukou, aby nedošlo ke zkřížení závitů.
6. Jakmile je zapalovací svíčka na svém místě, utáhněte podložku otevřeným klíčem.

Pokud zapalovací svíčka nemá jiskru, motor nemůže běžet! Jiskru můžete zkontrolovat následujícím způsobem (k testu budete potřebovat pomoc jedné osoby):

1. Vyjměte zapalovací svíčku z hlavy motoru.
2. Vložte zapalovací svíčku do koncovky zapalovací svíčky.
3. Stiskněte oblast zapalovací svíčky, kde je závit na hliníkovém krytu motoru.
4. Nyní požádejte svého pomocníka, aby stiskl a podržel červenou páčku pro zapnutí/vypnutí motoru a zatáhl za páku spouštění motoru.
5. Na zapalovací svíčce se musí objevit jiskra!
6. Tento proces provádějte v místnosti se slabým osvětlením, protože na denním světle bude jiskra obtížně vidět.
7. Pokud zapalovací svíčka nemá jiskru, vyměňte ji za novou.

VZDUCHOVÝ FILTR MOTORU



VAROVÁNÍ: Pro správný chod motoru je nutné zajistit, aby byl vzduchový filtr vždy čistý. Před každým sekáním zkontrolujte vzduchový filtr a v případě potřeby jej vyčistěte! Znečištěný vzduchový filtr může vést k opotřebení válců a pístů, snížení výkonu motoru, zvýšené spotřebě paliva, kouřivosti motoru atd.

ČIŠTĚNÍ VZDUCHOVÉHO FILTRU



VAROVÁNÍ: Znečištěné vzduchové filtry snižují výkon motoru nedostatkem vzduchu do karburátoru. Pokud je ve vzduchu hodně prachu, je třeba vzduchový filtr kontrolovat častěji.

1. Odstraňte vnější kryt vzduchového filtru.
2. Oddělte vzduchový filtr od pouzdra vzduchového filtru, **Obrázek U**.
3. Zkontrolujte vzduchový filtr. Vyčistěte vzduchový filtr teplou vodou a jemným mýdlem. Před opětovnou instalací nechte vzduchový filtr důkladně vyschnout.
4. Vložte vyčištěný vzduchový filtr do krytu a nasadte zpět kryt vzduchového filtru.



POZNÁMKA: K čištění filtru nepoužívejte stlačený vzduch ani rozpouštědla. Stlačený vzduch může filtr poškodit a rozpouštědla jej rozpouštějí. Vyměňte filtr, pokud je opotřebený, roztrhaný, poškozený nebo jej nelze vyčistit.

ŘEZNÁ ČEPEL



UPOZORNĚNÍ: Před zahájením práce na noži je bezpodmínečně nutné vypnout a odstranit kabel zapalovací svíčky, aby se zabránilo náhodnému nastartování motoru. Chraňte své ruce před ostrými hranami čepele použitím odolných ochranných rukavic.

1. Nakloňte sekačku na stranu, ale pouze se vzduchovým filtrem nahoře!
2. Odšroubujte šroub, který připevňuje nůž a držák nože k hřídeli motoru, **Obrázek T**.



UPOZORNĚNÍ: U některých modelů je v otvoru držáku nože distanční podložka! Dávejte pozor, abyste to neztratili. Při výměně držáku nože bude nutné přesunout podložku do nového držáku nože.

3. Odstraňte čepel a držák nože z hřídele motoru.
4. Před opětovným nasazením držáku nože na hřídel motoru namažte otvor držáku nože mazivem, aby se po dlouhé době nepřilepil na hřídel motoru.
5. Umístěte nůž zpět na držák tak, aby byla viditelná značka na noži a utáhněte jej šroubem. Šroub utáhněte momentem 40 Nm.



VAROVÁNÍ: Pravidelně kontrolujte držák nože, zda není prasklý, zvláště pokud narazíte na cizí předmět. V případě potřeby vyměňte.

Pro nejlepší výsledky řezání musí být nůž ostrý. Čepel lze přebrousit jejím vyjmutím a nabroušením; je třeba dbát na to, aby řezná hrana vždy co nejvíce připomínala původní zkosený řez. Je mimořádně důležité, aby byla každá řezná hrana stejně broušená, aby se předešlo nevyváženosti čepele. Nesprávné vyvážení nože bude mít za následek nadměrné vibrace, které mohou způsobit poškození motoru a sekačky. Ujistěte se, že čepel po broušení pečlivě vyvážíte. Vyvážení čepele lze vyzkoušet vyvážením čepele na šroubováku kolem hřídele. Odstraňte kov z těžké strany, dokud se nevyváží rovnoměrně.

ŠROUB PŘIPOJENÍ NOŽE

Středový šroub 40Nm.min, 54Nm.max. pro zajištění bezpečného provozu vaší jednotky. VŠECHNY šrouby a matice by měly být pravidelně kontrolovány pro správné utažení. Po delším používání, zejména na písčité půdě, bude čepel vyčnívat a ztratí svoji původní ostrost. Účinnost sečení se sníží a nůž by měl být vyměněn pouze za schválený originální náhradní nůž. Za případné škody způsobené nevyváženým nožem nenese výrobce odpovědnost.

Při výměně kotouče musíte použít původní typ vyznačený na kotouči (pro objednání kotouče kontaktujte místního distributora nebo zavolejte naši společnost).



VAROVÁNÍ: Nedotýkejte se čepele, když se otáčí.

MOTOR



VAROVÁNÍ: Dávejte pozor, abyste nenamočili motor. Voda může poškodit motor nebo kontaminovat palivový systém.

Před každým použitím zkontrolujte a vyčistěte motor. Při použití v extrémně prašných podmínkách vyčistěte motor každých několik hodin. Špatný výkon motoru a zavlažování obvykle naznačují, že vzduchový filtr potřebuje servis. Při údržbě vzduchového filtru postupujte podle pokynů v kapitole "**Čištění vzduchového filtru**".

Čistěte kartáčem nebo stlačeným vzduchem (kompresorem). Usazeniny nečistot, které se hromadí kolem výfuku, mohou způsobit požár. Nelijte na motor vodu za účelem jeho čištění, protože voda může kontaminovat palivo.

Motor (oblast pod krytem motoru-startér, naviják, chladicí žebra válců) musí být čistý, aby byla umožněna správná cirkulace vzduchu, která je životně důležitá pro dlouhou životnost motoru. Vždy odstraňte trávu, nečistoty a hořlavé nečistoty z oblasti tlumiče výfuku.

Vyčistěte chladicí systém. Tráva nebo plevel mohou ucpat systém vzduchového chlazení motoru, zejména při sekání dlouhé a suché trávy. Vnitřní chladicí žebra a povrchy mohou vyžadovat čištění. Předejdete tak přehřátí a poškození motoru.

POKYNY PRO SKLADOVÁNÍ (MIMO SEZÓNU)

Při přípravě sekačky na uskladnění je třeba zvážit následující kroky:

1. Vypusťte palivovou nádrž, nastartujte motor a nechte jej běžet, dokud se nevypne. Tímto způsobem spotřebává palivo zbylé v přívodním palivovém potrubí a karburátoru. Pokud to neuděláte, je velmi pravděpodobné, že palivo zbylé v karburátoru se stane nehořlavé a v důsledku toho sekačka na začátku nové sezóny nebude fungovat!
2. Důkladně vyčistěte a namažte sekačku, jak je popsáno v návodu k mazání.
3. Sekačku skladujte na suchém, čistém a dobře větraném místě.

PŘEPRAVA

1. Vyprázdněte palivovou nádrž.
2. Vždy nechte motor běžet, dokud nespoteřebuje zbývající palivo v nádrži.
3. Vypusťte motorový olej, dokud je motor ještě teplý. Sejměte koncovku zapalovací svíčky ze zapalovací svíčky. Vyčistěte chladicí žebra válce a skříň.
4. K přepravě vždy, když je to možné, použijte originální obal.

SERVIS

Používejte vhodné originální příslušenství a náhradní díly od výrobce náradí. Pokud se výrobek porouchá i přes naši kontrolu kvality a vaši řádnou údržbu, nechte jej opravit autorizovaným servisním technikem.

Před odevzdáním do servisu je nutné výrobek očistit od všech nečistot a v původním obalu.

OCHRANA ŽIVOTNÍHO PROSTŘEDÍ

Sekačka nesmí být po skončení životnosti likvidována společně s běžným komunálním odpadem, ale musí být ekologicky zlikvidována prostřednictvím sběrného místa pro separovaný odpad.

ŘEŠENÍ PROBLÉMŮ

PROBLÉM	MOŽNÁ PŘÍČINA	ŘEŠENÍ
Motor nespustí.	Sytič není ve správné poloze pro aktuální podmínky.	Posuňte sytič do správné polohy
	Palivová nádrž je prázdná.	Naplňte nádrž palivem: viz NÁVOD K POUŽÍTI MOTORU.
	Vzduchový filtr je znečištěný.	Vyčistěte vzduchový filtr: viz NÁVOD K POUŽÍTI MOTORU.
	Zapalovací svíčka je uvolněná.	Utáhněte zapalovací svíčku momentem 25–30 Nm.
	Kabel zapalovací svíčky je uvolněný nebo odpojený od zapalovací svíčky.	Připojte kabel zapalovací svíčky k zapalovací svíčce.
	Slot zapalovací svíčky není správný.	Nastavte mezeru mezi elektrodami na 0,7 až 0,8 mm.
	Zapalovací svíčka je vadná.	Namontujte novou zapalovací svíčku se správnou mezerou: viz NÁVOD K POUŽÍTI MOTORU.
	Karburátor je zaplaven palivem.	Vyjměte filtr a zatáhněte za startovací lanko, dokud nebude karburátor čistý, poté nainstalujte filtr.
	Vadný zapalovací modul.	Kontaktujte servis.
Motor se těžko startuje nebo ztrácí výkon.	Nečistota, voda nebo staré palivo v nádrži	Vypusťte palivo a vyčistěte nádrž. Naplňte nádrž čistým, čerstvým palivem.
	Odvzdušňovací otvor na uzávěru palivové nádrže je ucpaný.	Vyčistěte nebo vyměňte uzávěr palivové nádrže.
	Vzduchový filtr je znečištěný.	Vyčistěte vzduchový filtr.
Motor běží nepravidelně.	Zapalovací svíčka je vadná.	Namontujte novou zapalovací svíčku se správnou mezerou: viz NÁVOD K POUŽÍTI MOTORU.
	Slot zapalovací svíčky není správný.	Nastavte mezeru mezi elektrodami na 0,7 až 0,8 mm.
	Vzduchový filtr je znečištěný.	Vyčistěte vzduchový filtr: viz NÁVOD K POUŽÍTI MOTORU.
Motor špatně běží na volnoběh.	Vzduchový filtr je znečištěný.	Vyčistěte vzduchový filtr: viz NÁVOD K POUŽÍTI MOTORU.
	Vzduchové štěrby v krytu motoru jsou zablokované.	Odstraňte nečistoty ze slotu.
	Chladicí žebra a vzduchové kanály pod ventilátorem motoru jsou zablokované.	Odstraňte nečistoty z chladicích žebor a kanálků vzduchu.
Motor přeskakuje při vysokých otáčkách.	Mezera mezi elektrodami zapalovací svíčky je příliš malá.	Nastavte mezeru mezi elektrodami na 0,7 až 0,8 mm.
Motor se přehřívá.	Proud chladicího vzduchu je zablokován.	Odstraňte veškeré nečistoty ze štěrbin ve skříni, z krytu ventilátoru a ze vzduchových kanálů.
	Vadná zapalovací svíčka.	Nainstalujte zapalovací svíčku a chladicí žebra originálního typu na motor.
Zařízení abnormálně vibruje.	Řezací sestava je uvolněná.	Utáhněte čepel.
	Řezací sestava je nevyvážená.	Vyvažte čepel.

TECHNICKÁ DATA

Model	DM43SC-D150	DM43PC-D150
Typ motoru	4-taktní (DV150)	4-taktní (DV150)
Samohybný	Ano	Ne
Zdvihový objem motoru	150 cm ³ (2,6 kW)	150 cm ³ (2,6 kW)
Šířka čepele	430 mm	430 mm
Rychlost na maximální výkon	2800 min ⁻¹	2800 min ⁻¹
Kapacita palivové nádrže	1 l	1 l
Kapacita olejové nádrže	0,4 l	0,4 l
Čistá hmotnost	24 kg	21 kg
Celková hmotnost	27,5 kg	24,2 kg
Výška	25-75 mm	25-75 mm
Nastavení	8 nastavení	8 nastavení
Kapacita koše na trávu	45 l	45 l
LpA (SPL) na straně uživatele	73,6 dB(A); K=1,92 dB(A)	73,6 dB(A); K=1,92 dB(A)
LwA (hladina akustického výkonu)	96 dB(A)	96 dB(A)
Garantovaná hladina akustického výkonu LwA	96 dB(A)	96 dB(A)
Měřené vibrace	5,7 m/s ² ; K = 2,3 m/s ²	5,7 m/s ² ; K = 2,3 m/s ²

PROHLÁŠENÍ O ZÁRUCE

Firma MarexTrade s. r. o., K Šeberáku 180/1, Praha 4 – Kunratice, Česká Republika tímto prohlášením o záruce uvádí, že:

- Zaručuje kvalitní a bezchybný provoz předmětných výrobků v záruční době, která začíná dodáním produktu spotřebiteli.
- Výrobek bude během záruční doby bezchybně fungovat, pokud bude používán v souladu s jeho účelem a návodem k použití.
- Na žádost zákazníka, bude-li samozřejmě podána v záruční době, se postará o odstranění závad a případných nedostatků na výrobku na vlastní náklady, nejpozději do 30 dnů ode dne oznámení závady. Tuto lhůtu lze prodloužit maximálně o 15 dnů, pokud byl předmětný výrobek již v minulosti opravován. Pokud nebude výrobek opraven v uvedené lhůtě, vymění jej za identický, nový a bezchybný výrobek. Záruční dobu prodlouží o dobu opravy. Na vyměněné zboží nebo na výměnu podstatné části zboží za nové vystaví zákazníkovi nový záruční list.
- Poskytuje servis, údržbu, náhradní díly a příslušenství po dobu dalších 3 let od uplynutí záruční doby.
- Záruka platí na území České a Slovenské republiky.

ZÁRUČNÍ DOBA

Užitečné vlastnosti, případně bezchybný provoz výrobku jsou garantovány v záruční době 24 měsíců, která začíná běžet dnem dodáním výrobku spotřebiteli. V případě použití výrobku pro profesionální nebo výtěžné účely, nebo pro účely nad rámec běžného použití v domácnosti, nebo pokud je produkt používán osobou, která není v souladu s platnými právními předpisy definována jako spotřebitel, je záruční doba 12 měsíců. Všechny akumulátory / baterie mají záruční dobu 12 měsíců. Za ztracený záruční list neručíme. Pokud na se na výrobku neprokáže reklamovaná vada, jsme oprávněni účtovat vzniklé diagnostické náklady.

UPOZORNĚNÍ: Záruka nekrátí práva spotřebitele vyplývající z odpovědnosti prodávajícího za vady výrobků.

ZÁRUČNÍ PODMÍNKY JSOU

- v případě reklamace je nutné předložit vyplněný záruční list, originál nákupní faktury (nebo kopii obou);
- že výrobek není mechanicky poškozen;
- že s výrobkem nebylo manipulováno neoprávněnou osobou;
- že zákazník (uživatel) jednal a používal produkt v souladu s příloženým návodem;
- během záruční doby je autorizovaným servisním střediskem pouze servis firmy MarexTrade s. r. o.;
- že záruční štítky a plomby nejsou poškozené nebo odstraněné.

UKONČENÍ ZARUKY

Záruční servis se nevztahuje na díly podléhající opotřebením (žárovky, topná tělesa, vlákna, kartáče elektromotoru, opotřebená ozubená kola).

Záruka se dále nevztahuje na vady vzniklé při přepravě a manipulaci po dodání zákazníkovi, v důsledku nesprávného seřízení, mechanické vady (fyzické rozbití), vady v důsledku neodborného a nedbalého zacházení s výrobkem, při jakémkoli neoprávněném zásahu, pokud k závadě došlo v důsledku použití nevhodného spotřebního materiálu nebo kapalin, pokud byly do výrobku instalovány neoriginální díly, v důsledku nadměrného napětí, vyšší moci, úderu blesku, vytečení baterie, čištění výrobku nebo jeho částí a vniknutí kapaliny do produktu.

Před předáním výrobku do servisu je nutné jej očistit od všech nečistot. V opačném případě vám budeme nuceni účtovat náklady na očištění výrobku dle ceníku distributora.

V případě nesprávného použití, nepřiměřeného použití síly a zásahů, které nebyly provedeny autorizovaným servisním střediskem, záruka zaniká. Tato záruka neomezuje vaše zákonná práva.

Nakládání se starým elektrickým a elektronickým zařízením:

(platné v Evropské unii a dalších evropských zemích se samostatným systémem nakládání s odpady).



Tento symbol na produktu, na jeho obalu nebo v průvodních dokumentech znamená, že s produktem nesmí být zacházeno jako s domovním odpadem. Musíte jej zlikvidovat na příslušném sběrném místě pro recyklaci elektrických a elektronických zařízení. Recyklace tohoto produktu pomůže zachovat přírodní zdroje a pomůže zabránit negativním dopadům na životní prostředí a lidské zdraví. Likvidace produktu musí být provedena v souladu s platnými předpisy pro likvidaci odpadu. Pro podrobnější informace o manipulaci a vracení tohoto výrobku kontaktujte prosím místní městský úřad, službu pro likvidaci domovního odpadu nebo obchod, kde jste výrobek zakoupili. Odpadní elektrozařízení lze také bezplatně předat distributorovi přímo při dodání nového elektrozařízení. V souladu se směrnicí 2012/19/EU a směrnicí 2006/66/ES o vadných nebo opotřebovaných akumulátorech/bateriích, musí být předmětné výrobky shromažďovány odděleně a recyklovány způsobem šetrným k životnímu prostředí.

Všechna práva vyhrazena.

ZÁRUKA



AUTORIZOVANÝ
SERVIS



MarexTrade s. r. o.
K Šeberáku 180/1, Praha
4 – Kunratice
Česká republika



+420 724 892 995
servis@marextrade.cz

Informace o zákazníkovi

Jméno a příjmení

Titul

Email

Telefon

Datum dodání výrobku / datum počátku záruční doby

Informace o výrobku

Typ výrobku / Název

Typ a model

Sériové číslo

Výrobce

Razítko a podpis distributora